

# Yeelight YeeTag

INSTRUKCJA OBSŁUGI

Wymagany system iOS 14.5 i  
powyżej iPhone 6s

YEELIGHT

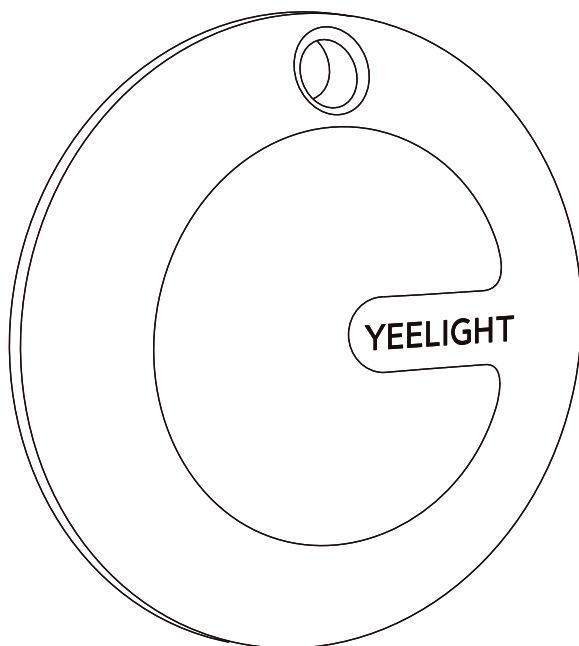

Współpracuje z

Apple Find My

# Główne Funkcje

## Znajdź swój przedmiot

Sieć Apple Find My zapewnia łatwy i bezpieczny sposób lokalizowania kompatybilnych przedmiotów osobistych za pomocą aplikacji Znajdź mój na iPhone, iPadzie, komputerze Mac lub aplikacji Znajdź przedmioty na zegarku Apple Watch. Wystarczy sparować kompatybilny produkt z aplikacją Apple Find My, aby wyświetlić go obok urządzeń Apple. Jeśli przedmiot kiedykolwiek zaginie, możesz przełączyć go w tryb zaginięcia, aby wyświetlić wiadomość i informacje kontaktowe każdemu, kto może go znaleźć: Sieć aplikacji Find My jest szyfrowana i anonimowa, więc nikt inny, nawet Apple lub producent przedmiotu osobistego, nie może zobaczyć jego lokalizacji.

## Skrócona Instrukcja

### 1.1 Włączanie/wyłączanie zasilania

Naciśnij raz przycisk włączania/wyłączania Yeelight YeeTag, aby włączyć urządzenie. Urządzenie powinno wydać jeden długi sygnał dźwiękowy, aby wskazać, że jest włączone. Aby wyłączyć, przytrzymaj ten sam przycisk przez 3 sekundy. Usłyszysz 2-krotny sygnał dźwiękowy wskazujący, że Yeelight YeeTag jest wyłączony.

### 1.2 Sprawdzanie aktualizacji

Aby użyć aplikacji Apple Znajdź mój do zlokalizowania tego przedmiotu, zalecana jest najnowsza wersja systemu iOS, iPadOS lub macOS. Aplikacja Znajdź przedmioty na Apple Watch wymaga najnowszej wersji systemu watchOS.

### 2.1 Dodaj swój Yeelight YeeTag

Uruchom aplikację, otwórz aplikację Find My na obsługiwanym telefonie iPhone. Włącz bluetooth i sieć w telefonie.

### 2.2 Podłączanie Yeelight YeeTag

Naciśnij raz przycisk włączania/wyłączania, aby włączyć Yeelight YeeTag, a następnie "Dodaj inny element". Po zlokalizowaniu Yeelight YeeTag naciśnij "Połącz", wprowadź nazwę i wybierz emoji dla Yeelight YeeTag i naciśnij "Kontynuuj". Find My poprosi o potwierdzenie Apple ID, naciśnij "Zgadzam się" i "Zakończ", a następnie Yeelight YeeTag zostanie skonfigurowany i będzie gotowy do użycia.

### 3.1 Znajdź Yeelight YeeTag, gdy jest w pobliżu

Otwórz aplikację Find My i wybierz zakładkę "Przedmioty" lub otwórz aplikację Znajdź przedmioty na zegarku Apple Watch. Naciśnij swój przedmiot na liście. Naciśnij "Odtwórz dźwięk", aby Yeelight YeeTag wydał sygnał dźwiękowy. Naciśnij "Zatrzymaj dźwięk", aby zatrzymać sygnały dźwiękowe po znalezieniu przedmiotu.

### 3.2 Znajdź lokalizację Yeelight YeeTag

Otwórz aplikację Find My i wybierz zakładkę "Przedmioty" lub otwórz aplikację Znajdź przedmioty na zegarku Apple Watch. Naciśnij Yeelight YeeTag na liście. Lokalizacja Yeelight YeeTag pojawi się na mapie wraz ze znacznikiem czasu, kiedy przedmiot został zlokalizowany. Aby przejść do lokalizacji Yeelight YeeTag, naciśnij "Wskazówki", aby otworzyć aplikację Apple Maps.

### 4.1 Powiadomienia

Włącz "Powiadomienia" o pozostawionych przedmiotach". Otwórz aplikację Find My i wybierz kartę "Przedmioty" lub otwórz aplikację Znajdź przedmioty na zegarku Apple Watch. Naciśnij swój przedmiot na liście. W sekcji "Powiadomienia" włącz przełącznik "Powiadomienia o pozostawieniu". Otrzymasz powiadomienie, gdy zostawisz swój Yeelight YeeTag i nie będzie on już w zasięgu Twojego urządzenia.

## 4.2 Włącz "Powiadomienie o znalezieniu"

W sekcji "Powiadomienia" włącz przełącznik "Powiadamaj po znalezieniu".  
Gdy urządzenie Yeelight YeeTag zostanie wykryte przez inne urządzenie Find My Network, otrzymasz powiadomienie o jego lokalizacji.  
Uwaga: "Powiadomienie po znalezieniu" można aktywować tylko wtedy, gdy Yeelight YeeTag jest poza zasięgiem.

## 5.1 Gdy Yeelight YeeTag zostanie zgubiony / Włączenie "Trybu Utraconego",

Otwórz aplikację Find My i wybierz zakładkę "Przedmioty" lub otwórz aplikację Znajdź przedmioty na zegarku Apple Watch. Naciśnij swój przedmiot na liście. W sekcji "Tryb zagubienia" naciśnij "Włącz". Pojawi się ekran z informacją o trybie zagubienia, naciśnij "Kontynuuj". Wprowadź swój numer telefonu lub adres e-mail i naciśnij "Dalej". Możesz wprowadzić wiadomość, która zostanie udostępniona osobie, która znajdzie Twój przedmiot.

Naciśnij "Aktywuj", aby włączyć "Tryb zagubienia"  
Uwaga: Po włączeniu "Trybu zagubienia" automatycznie włączana jest opcja "Powiadom o znalezieniu"

Uwaga: Gdy włączony jest "Tryb zagubienia", Yeelight YeeTag jest zablokowany i nie można go sparować z nowym urządzeniem.

## 6.1 Resetowanie Yeelight YeeTag

Usunięcie Yeelight YeeTag z aplikacji Znajdź mnie  
Otwórz aplikację Find My i wybierz zakładkę "Przedmioty". Naciśnij na swój przedmiot z listy. Upewnij się, że "Tryb zagubienia" jest wyłączony. Przewiń do dołu ekranu i naciśnij "Usuń element": Otworzy się podsumowanie, naciśnij "Usuń", aby potwierdzić.

## 6.2 Przywracanie ustawień fabrycznych Yeelight YeeTag

Po pomyślnym usunięciu Yeelight YeeTag z aplikacji Find My. Pięciokrotnie szybko przytrzymaj przycisk włączania/wyłączania Yeelight YeeTag, a następnie przytrzymaj go piąty raz, aż usłyszysz długi sygnał dźwiękowy. Yeelight YeeTag jest teraz zresetowany i gotowy do sparowania z nowym urządzeniem Apple ID/iOS.

## 7.1 Niepożądane śledzenie

Jeśli jakiegokolwiek akcesorium sieci Znajdź mój oddzielone od swojego właściciela zostanie zauważone podczas przemieszczania się z Tobą, zostaniesz o tym powiadomiony, a Find My wyśle powiadomienie na Twoje urządzenie Apple. Ta funkcja jest dostępna w systemie iOS lub iPadOS 14.5 lub nowszym. Funkcja ta została stworzona specjalnie po to, aby zniechęcić ludzi do prób śledzenia użytkownika bez jego wiedzy.

# Opis Przycisku i Dźwięku

## 1. Włączanie zasilania

Kliknij przycisk (długi sygnał dźwiękowy)

## 2. Wyłączenie

Przytrzymaj przycisk przez 3 sekundy (2-krotny sygnał dźwiękowy)

## 3. Reset

Kliknij przycisk 5 razy, a następnie przytrzymaj go, aż rozlegnie się sygnał dźwiękowy (przed zresetowaniem należy usunąć Yeelight YeeTag z aplikacji "Find My").

## 4. Odtwórz dźwięk

Naciśnij "Odtwórz dźwięk" w aplikacji (13-krotny sygnał dźwiękowy).

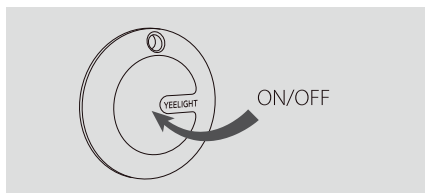

## FAQ:

### 1. Jak zlokalizowane są przedmioty?

Gdy przedmiot jest oddzielony od właściciela przez pewien czas, może zostać znaleziony przez inne urządzenia Apple w sieci Znajdź mój, a właściciel może zacząć uzyskiwać informacje o lokalizacji urządzenia.

### 2. Jak sprawdzić, czy urządzenie jest włączone?

Po otrzymaniu urządzenia naciśnij przycisk na środku urządzenia, a urządzenie wyda sygnał dźwiękowy, wskazując, że urządzenie zostało uruchomione.

Jeśli nie ma odpowiedzi, spróbuj zresetować urządzenie, jeśli nadal nie ma odpowiedzi, spróbuj wymienić akumulator lub skontaktuj się z naszym zespołem obsługi posprzedażnej w celu przetworzenia.

### 3. W jaki sposób urządzenie ma zapobiegać niechcianemu śledzeniu?

Jeśli jakiegokolwiek akcesorium Find My Network oddzielone od swojego właściciela z czasem będzie nadal z Tobą, zostaniesz o tym powiadomiony na jeden z dwóch sposobów:

1. Jeśli masz iPhone'a, iPada lub iPoda touch, Find My wyśle powiadomienie na Twoje urządzenie Apple. Ta funkcja jest dostępna na urządzeniach iOS lub iPad z systemem iOS 14.5 lub nowszym.
2. Jeśli nie masz urządzenia z systemem ios lub smartfona, akcesorium sieciowe Find My, które nie jest z właścicielem przez pewien czas, wyemituje dźwięk, gdy zostanie poruszone. Funkcje te zostały stworzone specjalnie po to, aby zniechęcić ludzi do prób śledzenia Cię bez Twojej wiedzy.

### 4. Dlaczego | nie może znaleźć urządzenia z połączeniem Bluetooth?

Spróbuj zresetować urządzenie, klikając przycisk 5 razy i przytrzymując go, aż pojawi się sygnał dźwiękowy LUB możesz spróbować wymienić akumulator LUB musisz najpierw rozłączyć parowanie między tym urządzeniem a innym Apple ID, a następnie ponowić próbę połączenia.

## Akumulator

Yeelight YeeTag zawiera akumulator guzikowy. Akumulator może wymagać wymiany w trakcie eksploatacji produktu. Należy wymieniać wyłącznie na akumulatory tego samego typu (CR2032) i o tej samej wartości znamionowej, przestrzegając prawidłowej biegunowości.

## Wymiana akumulatora:

1. Rozłożyć produkt na dwie części przez szczelinę między górną a dolną pokrywą.
2. Wyjąć akumulator.
3. Włożyć akumulator CR2032 do urządzenia stroną dodatnią (+) skierowaną do góry
4. Połącz górną i dolną pokrywę i mocno dociśnij.

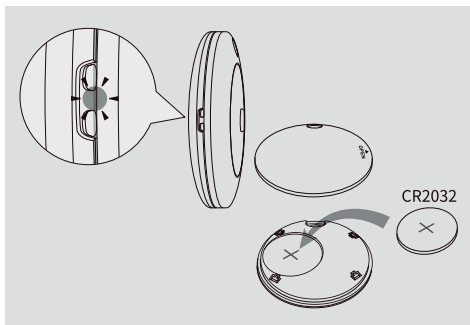

## UPROSZCZONA DEKLARACJA ZGODNOŚCI UE

Shenzhen Yeel Technology Co., Ltd. niniejszym oświadcza, że typ urządzenia radiowego

**YeeTag** jest zgodny z dyrektywą 2014/53/UE. Pełny tekst deklaracji zgodności UE jest dostępny pod następującym adresem internetowym:

Adres producenta: Pokój 1612, Yishang creative technology Building,  
Intersection of Jiaan South Road and Jinke Road, Dystrykt Bao'an, Shenzhen,  
Chińska Republika Ludowa 518000

Częstotliwość radiowa: 2402-2480 MHz

Maksymalna moc częstotliwości radiowej: 10 dBm

### Środki ostrożności

1. Przed przystąpieniem do ładowania sprawdź, czy styki urządzenia są czyste.
2. Nigdy nie pozostawiaj urządzenia podczas użytkowania i ładowania bez nadzoru.
3. Zadbaj o to, aby w sytuacji awaryjnej móc szybko odłączyć urządzenie od źródła zasilania.
4. Nigdy nie wystawiaj urządzenia na działanie wysokiej temperatury.
5. Ładuj urządzenie w miejscu suchym i dobrze wentylowanym z dala od materiałów łatwopalnych, zachowaj wolną przestrzeń min. 1m od innych obiektów.
6. Nigdy nie zakrywaj urządzenia podczas ładowania.
7. Nigdy nie używaj zasilacza, stacji ładowania, kabli itp. bez rekomendacji i atestu producenta.
8. Zadbaj o swoje mienie, urządzenie wyposażone jest w ogniwa, które są trudne do ugaszenia, wyposaż się w płachtę gaśniczą.

INNPRO Robert Błędowski sp. z o.o.

ul. Rudzka 65c

44-200 Rybnik, Polska

tel. +48 533 234 303

hurt@innpro.pl



## Ochrona środowiska



Zużyty sprzęt elektroniczny oznakowany zgodnie z dyrektywą Unii Europejskiej, nie może być umieszczany łącznie z innymi odpadami komunalnymi. Podlega on selektywnej zbiórce i recyklingowi w wyznaczonych punktach. Zapewniając jego prawidłowe usuwanie, zapobiegasz potencjalnym, negatywnym konsekwencjom dla środowiska naturalnego i zdrowia ludzkiego. System zbierania zużytego sprzętu zgodny jest z lokalnie obowiązującymi przepisami ochrony środowiska dotyczącymi usuwania odpadów. Szczegółowe informacje na ten temat można uzyskać w urzędzie miejskim, zakładzie oczyszczania lub sklepie, w którym produkt został zakupiony.

**CE** Produkt spełnia wymagania dyrektyw tzw. Nowego Podejścia Unii Europejskiej (UE), dotyczących zagadnień związanych z bezpieczeństwem użytkownika, ochroną zdrowia i ochroną środowiska, określających zagrożenia, które powinny zostać wykryte i wyeliminowane.

Niniejszy dokument jest tłumaczeniem oryginalnej instrukcji obsługi, stworzonej przez producenta.

Produkt należy regularnie konserwować (czyścić) we własnym zakresie lub przez wyspecjalizowane punkty serwisowe na koszt i w zakresie użytkownika. W przypadku braku informacji o koniecznych akcjach konserwacyjnych cyklicznych lub serwisowych w instrukcji obsługi, należy regularnie, minimum raz na tydzień oceniać odmiennosć stanu fizycznego produktu od fizycznie nowego produktu. W przypadku wykrycia lub stwierdzenia jakiegokolwiek odmiennosć należy pilnie podjąć kroki konserwacyjne (czyszczenie) lub serwisowe. Brak poprawnej konserwacji (czyszczenia) i reakcji w chwili wykrycia stanu odmiennosć może doprowadzić do trwałego uszkodzenia produktu. Gwarant nie ponosi odpowiedzialności za uszkodzenia wynikające z zaniedbania.

Szczegółowe informacje o warunkach gwarancji dystrybutora /  
producenta dostępne na stronie internetowej  
<https://serwis.innpro.pl/gwarancja>

## **Akumulator LI-ION**

Urządzenie wyposażone jest w akumulator LI ION (litowo-jonowy), który z uwagi na swoją fizyczną i chemiczną budowę starzeje się z biegiem czasu i użytkowania. Producent określa maksymalny czas pracy urządzenia w warunkach laboratoryjnych, gdzie występują optymalne warunki pracy dla urządzenia, a sam akumulator jest nowy i w pełni naładowany. Czas pracy w rzeczywistości może się różnić od deklarowanego w ofercie i nie jest to wada urządzenia a cecha produktu. Aby zachować maksymalną żywotność akumulatora, nie zaleca się go rozładowywać do poziomu poniżej 3,18V lub 15% ogólnej pojemności. Niższe wartości, jak np. 2,5V dla ogniwa uszkadzają je trwale i nie jest to objęte gwarancją. W przypadku zaniechania używania akumulatora lub całego urządzenia przez czas dłuższy niż jeden miesiąc należy akumulator naładować do 50% i sprawdzać cyklicznie co dwa miesiące poziom jego naładowania. Przechowuj akumulator i urządzenie w miejscu suchym, z dala od słońca i ujemnych temperatur.

## **Akumulator LIPO**

Urządzenie wyposażone jest w akumulator LI PO (litowo-polimerowy), który z uwagi na swoją fizyczną i chemiczną budowę starzeje się z biegiem czasu i użytkowania. Producent określa maksymalny czas pracy urządzenia w warunkach laboratoryjnych, gdzie występują optymalne warunki pracy dla urządzenia, a sam akumulator jest nowy i w pełni naładowany. Czas pracy w rzeczywistości może się różnić od deklarowanego w ofercie i nie jest to wada urządzenia a cecha produktu. Aby zachować maksymalną żywotność akumulatora, nie zaleca się go rozładowywać do poziomu poniżej 3,5V lub 5% ogólnej pojemności. Niższe wartości, jak np 3,2V dla ogniwa uszkadzają je trwale i nie jest to objęte gwarancją. W przypadku zaniechania używania akumulatora lub całego urządzenia przez czas dłuższy niż jeden miesiąc należy akumulator naładować do 50% i sprawdzać cyklicznie co dwa miesiące poziom jego naładowania. Przechowuj akumulator i urządzenie w miejscu suchym, z dala od słońca i ujemnych temperatur.