

PODREČZNIK UŻYTKOWNIKA

SM-Q500
SM-Q501
SM-Q502
SM-Q503
SM-Q505
SM-Q506
SM-Q507
SM-Q508
SM-Q509

SM-Q514
SM-Q515

Spis treści

Wprowadzenie

- 3 Informacje o Pierścieniu Galaxy Ring
- 4 Układ i funkcje urządzenia
- 6 Ładowanie baterii
- 12 Opis lampek wskaźnika

Używanie Pierścienia

- 14 Noszenie Pierścienia
- 17 Łączenie Pierścienia z telefonem
- 19 Poznawanie funkcji Pierścienia
- 21 Sen
- 24 Puls
- 26 Stres
- 27 Śledzenie cyklu
- 28 Funkcja automatycznego wykrywania ćwiczeń
- 29 Wynik energii
- 30 Korzystanie z funkcji gestów
- 30 Znajdź mój pierścień

Aplikacja Galaxy Wearable

- 31 Wstęp
- 32 Wynik energii
- 33 Sen
- 33 Puls
- 33 Konto Samsung
- 33 Ustawienia dot. stanu zdrowia

- 34 Gesty
- 34 Zeruj
- 34 Aktual. oprogramow. pierścienia
- 35 Informacje o pierścieniu
- 35 Znajdź mój pierścień

Uwagi dotyczące użytkowania

- 36 Środki ostrożności przy korzystaniu z urządzenia
- 38 Uwagi dotyczące zawartości opakowania i akcesoriów
- 39 Utrzymanie wodo- i pyłoszczelności urządzenia
- 41 Środki ostrożności dotyczące przegrzewania
- 41 Czyszczenie Pierścienia i zarządzanie nim
- 42 Zachować ostrożność w przypadku alergii na którekolwiek z materiałów wykorzystywanych do produkcji Pierścienia.

Załącznik

- 43 Rozwiązywanie problemów
- 45 Wyjmowanie baterii
- 46 Urządzenie laserowe klasy 1

Wprowadzenie

Informacje o Pierścieniu Galaxy Ring

Galaxy Ring (zwany dalej Pierścień) to inteligentny pierścień, który może pomóc w precyzyjnej analizie rytmu aktywności lub jakości snu i zarządzaniu zdrowiem poprzez ciągły pomiar sygnałów biometrycznych.

Pierścienia można używać po podłączeniu go do telefonu. Zmierzone dane będą regularnie synchronizowane z aplikacją Samsung Health na podłączonym telefonie.

Układ i funkcje urządzenia

Pierścień

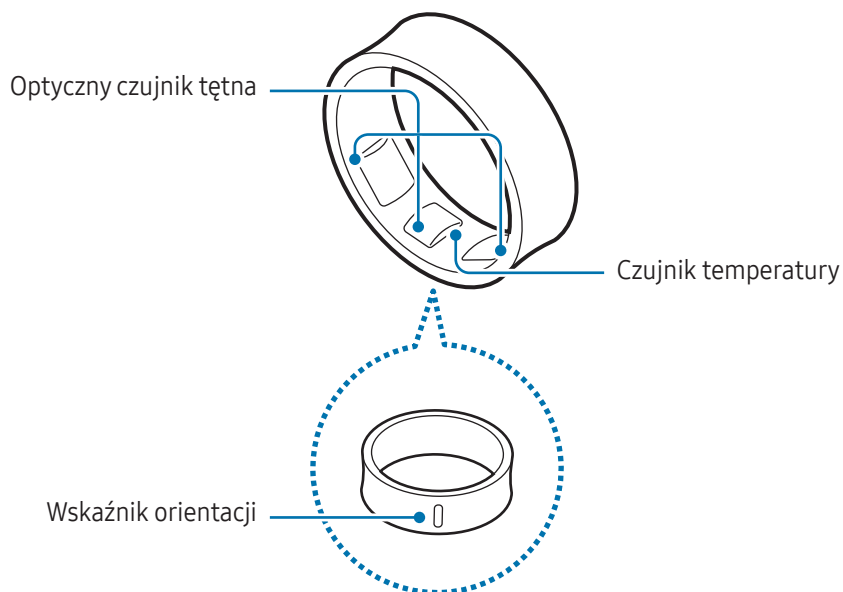

Etui do ładowania

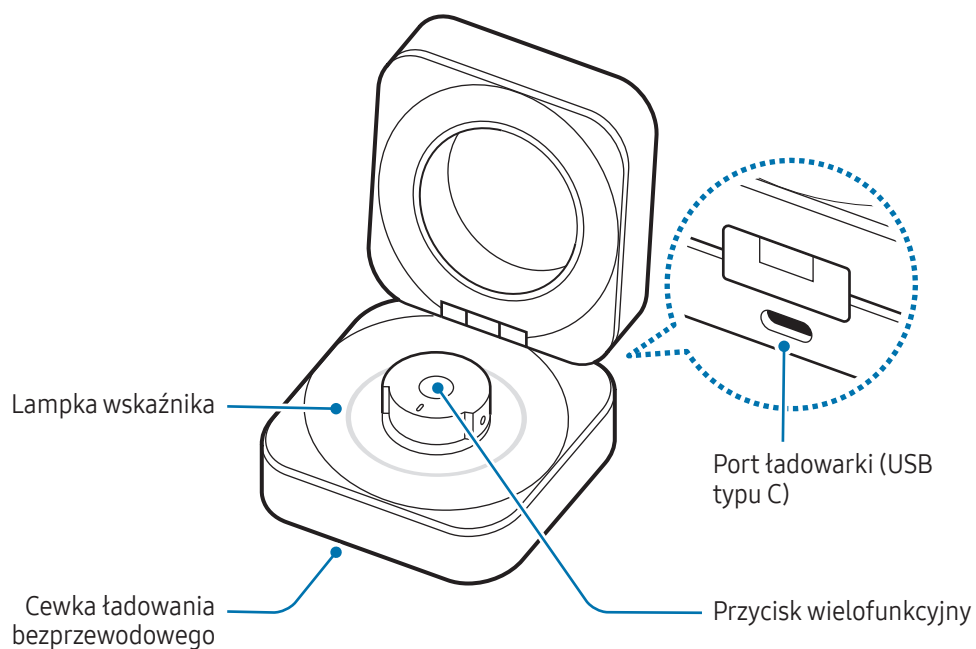



- Aby zapewnić poprawną pracę urządzenia, należy używać go w miejscu nienarażonym na zakłócenia magnetyczne.
- Element dostarczony z urządzeniem zawiera magnesy. Należy trzymać je z dala od kart kredytowych, implantów medycznych oraz innych urządzeń, których działanie może zostać zakłócone przez magnesy. W przypadku urządzeń medycznych należy zachować odległość większą niż 15 cm. W razie podejrzenia, że urządzenie zakłóca działanie urządzenia medycznego, należy zaprzestać jego używania i skonsultować się z lekarzem lub producentem urządzenia medycznego.
- Osoby z wszczepionymi rozrusznikami serca nie mogą wkładać dostarczonego produktu do kieszeni w pobliżu wszczepionego urządzenia np. kieszeni na piersi czy wewnętrznej kieszeni kurtki.
- Należy zachować bezpieczną odległość między przedmiotami, na które oddziałują magnesy, a dostarczonym produktem. Magnesy mogą uszkodzić lub dezaktywować przedmioty takie jak karty kredytowe, karty dostępu, karty pokładowe lub karty parkingowe.



- Korzystanie z Pierścienia, gdy jest on uszkodzony, może stwarzać ryzyko zranienia. Pierścienia można wówczas używać wyłącznie po naprawie w centrum serwisowym firmy Samsung lub autoryzowanym serwisie.
- Należy zachować ostrożność, ponieważ gwarancja nie obejmuje następujących przypadków:
 - Zgubienie lub kradzież urządzenia
 - Ogólne zużycie i uszkodzenia, takie jak zadrapania lub wgniecenia, spowodowane normalnym użytkowaniem
 - Części podlegające zużyciu, w tym baterie
- Ponieważ etui do ładowania nie jest odporne na wodę i kurz, płyny, takie jak woda lub kawa, lub inne zanieczyszczenia, takie jak kurz, mogą dostać się do jego wnętrza. Podczas korzystania z etui do ładowania należy zachować ostrożność.



- Jeśli na czujniku znajdują się zanieczyszczenia, mogą one uniemożliwić równomierne odbijanie światła, w wyniku czego pomiar może nie być dokładny. Przed założeniem Pierścienia należy najpierw wyczyścić czujnik.
- Wgłębienia na wewnętrznej stronie Pierścienia pasują do elementu ustalającego (małego zgrubienia na uchwycie Pierścienia etui do ładowania), który mocuje Pierścień do uchwytu Pierścienia. Nie mają one wpływu na działanie lub wydajność Pierścienia. Podczas umieszczania lub wyjmowania Pierścienia z uchwytu może być odczuwany pewien opór elementu ustalającego.
- Gdy Pierścień nie będzie używany, należy przechowywać go w etui do ładowania, aby zapobiec jego zgubieniu lub uszkodzeniu.

Ładowanie baterii

Naładuj baterię przed pierwszym użyciem Pierścienia lub jeśli urządzenia nie używano przez dłuższy czas. Pierścień zacznie działać podczas ładowania.

Etui do ładowania, które ma wbudowaną baterię, jest ładowane po naładowaniu Pierścienia znajdującego się w etui do ładowania po jego podłączeniu do ładowarki.

Ładowanie przewodowe

- 1 Podłącz kabel USB do ładowarki, a następnie do portu ładowarki.

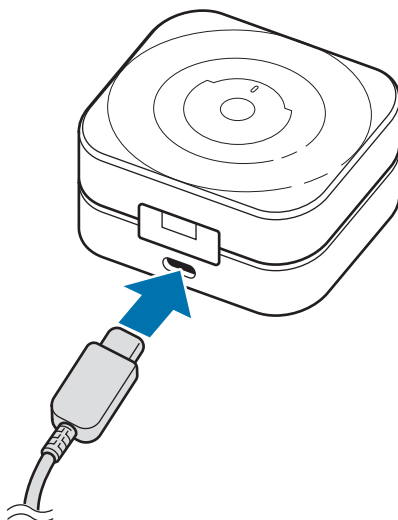

- 2 Podłącz ładowarkę do gniazdka sieciowego.
- 3 Otwórz etui do ładowania.

- 4 Wyrównaj wskaźnik orientacji Pierścienia ze znacznikiem na uchwycie Pierścienia etui do ładowania i umieść go w etui do ładowania.

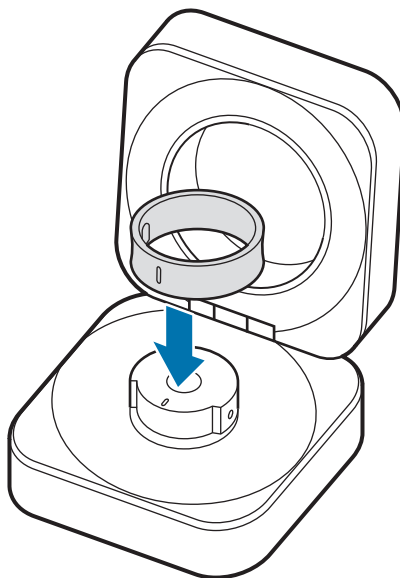

- 5 Zamknij etui do ładowania. Najpierw zostanie naładowany Pierścień, a następnie etui do ładowania.

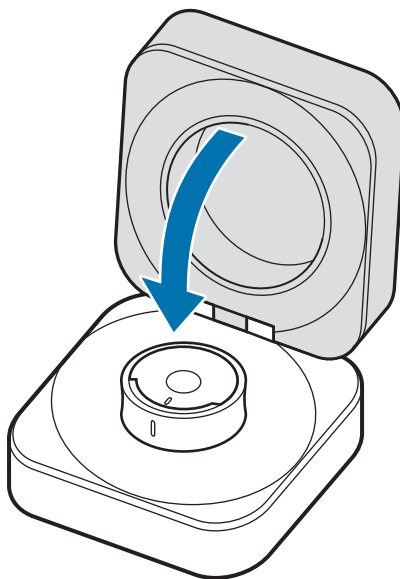

- 6 Po całkowitym naładowaniu odłącz etui do ładowania od ładowarki. Najpierw odłącz kabel USB od etui do ładowania, a następnie odłącz ładowarkę od gniazdka sieciowego.

Ładowanie bezprzewodowe

Etui do ładowania ma wbudowaną cewkę ładowania bezprzewodowego. Możesz naładować baterię przy użyciu ładowarki bezprzewodowej (sprzedawana osobno).

- 1 Otwórz etui do ładowania.
- 2 Wyrównaj wskaźnik orientacji Pierścienia ze znacznikiem na uchwycie Pierścienia etui do ładowania i umieść go w etui do ładowania.
- 3 Zamknij etui do ładowania.
- 4 Umieść środek dolnej części etui do ładowania na środku ładowarki bezprzewodowej.

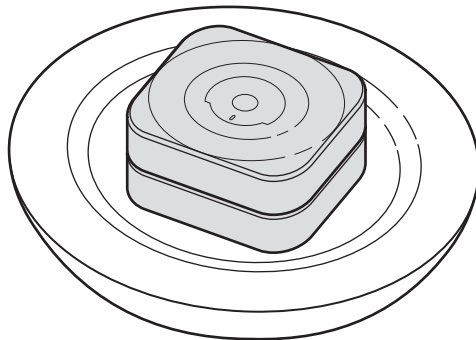

- 5 Po całkowitym naładowaniu odłącz etui do ładowania od ładowarki bezprzewodowej.



Środki ostrożności dotyczące ładowania bezprzewodowego

Nie umieszczaj etui do ładowania na ładowarce bezprzewodowej, gdy między etui do ładowania a ładowarką bezprzewodową znajdują się materiały przewodzące, takie jak metalowe przedmioty i magnesy. Pierścień i etui do ładowania mogą nie zostać naładowane prawidłowo lub mogą się przegrzać, a etui do ładowania może ulec uszkodzeniu.



Korzystaj z ładowarek bezprzewodowych zatwierdzonych przez firmę Samsung. Jeśli zostanie użyta inna ładowarka bezprzewodowa, bateria nie będzie ładować się prawidłowo.

Ładowanie za pomocą bezprzewodowego udostępniania energii

Pierścień można naładować za pomocą baterii urządzenia działającego jako ładowarka bezprzewodowa. Pierścień można ładować nawet podczas ładowania urządzenia działającego jako ładowarka bezprzewodowa. W zależności od stosowanego typu akcesoriów lub pokrywy funkcja bezprzewodowego udostępniania energii może nie działać poprawnie. Przed skorzystaniem z tej funkcji zaleca się zdjęcie wszelkich osłon z urządzenia, które działa jako ładowarka bezprzewodowa.

- 1 Otwórz etui do ładowania.
- 2 Wyrównaj wskaźnik orientacji Pierścienia ze znacznikiem na uchwycie Pierścienia etui do ładowania i umieść go w etui do ładowania.
- 3 Zamknij etui do ładowania.
- 4 Włącz funkcję bezprzewodowego udostępniania energii na urządzeniu pełniącym funkcję ładowarki bezprzewodowej i umieść środek dolnej części etui do ładowania na tym urządzeniu.

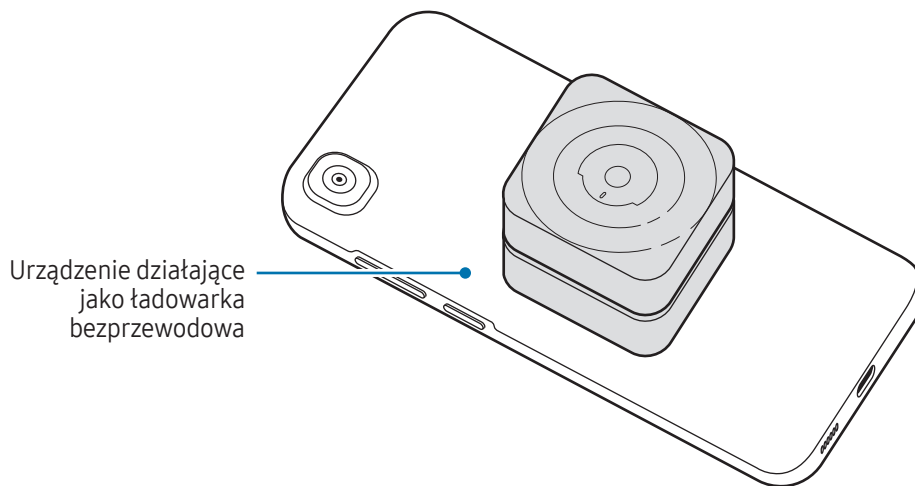

5 Po całkowitym naładowaniu odłącz etui do ładowania od urządzenia pełniącego funkcję ładowarki bezprzewodowej.



- Tylko urządzenia przenośne obsługujące funkcję bezprzewodowego udostępniania energii mogą ładować Pierścień. Aby sprawdzić listę urządzeń przenośnych obsługujących funkcję bezprzewodowego udostępniania energii, odwiedź witrynę Samsung.
- Lokalizacja cewki ładowania bezprzewodowego różni się w zależności urządzenia. Dopasuj urządzenie i etui do ładowania, aby uzyskać pewne połączenie.
- Aby ładowanie przebiegało prawidłowo, nie przesuwaj ani nie używaj urządzenia pełniącego funkcję ładowarki bezprzewodowej ani etui do ładowania podczas ładowania.
- Moc przesyłana do Pierścienia może być mniejsza niż ilość energii udostępniana mu przez urządzenie pełniące funkcję ładowarki bezprzewodowej.
- W przypadku ładowania Pierścienia podczas ładowania urządzenia pełniącego funkcję ładowarki bezprzewodowej, szybkość ładowania może się zmniejszyć lub Pierścień może nie ładować się prawidłowo, w zależności od typu ładowarki.
- Prędkość lub wydajność ładowania może różnić się w zależności od stanu urządzenia lub otoczenia.
- Jeśli pozostały poziom naładowania baterii urządzenia pełniącego funkcję ładowarki bezprzewodowej spadnie poniżej określonego poziomu, udostępnianie energii zostanie zatrzymane.

Sprawdzenie poziomu naładowania baterii

Możesz sprawdzić pozostały poziom naładowania baterii Pierścienia za pomocą kontrolki czujnika Pierścienia lub lampki wskaźnika etui do ładowania.

- Zdejmij Pierścień z palca i sprawdź czujnik po wewnętrznej stronie Pierścienia. Jeśli poziom naładowania baterii wynosi co najmniej 15%, zielona dioda będzie migać. Jeśli poziom naładowania baterii jest niższy niż 15%, miga czerwona kontrolka.
- Otwórz etui do ładowania lub naciśnij przycisk wielofunkcyjny etui do ładowania, gdy Pierścień znajduje się w etui do ładowania. Lampka wskaźnika etui do ładowania zaświeci się na 3 sekundy, aby wskazać pozostały poziom naładowania baterii. Gdy Pierścień nie znajduje się w etui do ładowania, lampka wskaźnika będzie wskazywać pozostały poziom naładowania baterii etui.



Pozostały poziom naładowania baterii Pierścienia można sprawdzić w aplikacji Galaxy Wearable, gdy Pierścień jest połączony z telefonem.

Ograniczanie zużycia energii baterii

Gdy Pierścień nie będzie używany, należy przechowywać go w etui do ładowania, które zostało naładowane. W przeciwnym razie czujnik będzie nadal działał, co wpłynie na czas pracy i zużycie baterii.

Porady i środki ostrożności dotyczące ładowania baterii



Należy korzystać tylko z ładowarek i kabli zatwierdzonych przez firmę Samsung i przeznaczonych dla danego Pierścienia. Używanie niezgodnych ładowarek i kabli może spowodować poważne obrażenia lub uszkodzenie urządzenia.



- Nieprawidłowe podłączenie ładowarki może spowodować poważne uszkodzenie etui do ładowania. Żadne uszkodzenia wynikające z nieprawidłowej obsługi nie są objęte gwarancją.

- Należy używać wyłącznie kabla z wtyczką USB typu C dostarczonego z Pierścieniem. Użycie kabla micro USB może spowodować uszkodzenie etui do ładowania.

- W przypadku ładowania Pierścienia, gdy port ładowarki jest mokry, urządzenie może zostać uszkodzone. Przed rozpoczęciem ładowania Pierścienia należy dokładnie osuszyć port ładowarki.

- 19,5 mAh (SM-Q500, SM-Q501, SM-Q508, SM-Q509) / 23,5 mAh (SM-Q502, SM-Q503) / 18 mAh (SM-Q505, SM-Q506, SM-Q507) (typowo)*

*Typowa pojemność została sprawdzona w warunkach laboratoryjnych zapewnianych przez firmę zewnętrzną.

Typowa pojemność to szacowana średnia wartość uwzględniająca odchylenia w pojemnościach poszczególnych baterii z próby testowanej zgodnie z normą IEC 61960. Znamionowa pojemność to 18,5 mAh (SM-Q500, SM-Q501, SM-Q508, SM-Q509) / 22,5 mAh (SM-Q502, SM-Q503) / 17 mAh (SM-Q505, SM-Q506, SM-Q507). Rzeczywisty czas eksploatacji baterii może różnić się w zależności od otoczenia sieciowego, sposobu korzystania z urządzenia i innych czynników.



- Ładowarki są sprzedawane oddzielnie.

- Aby oszczędzać energię, ładowarka powinna być odłączona od zasilania, kiedy nie jest używana. Ładowarka nie jest wyposażona w przełącznik zasilania, dlatego dla oszczędności energii też należy ją odłączać od gniazdka elektrycznego, gdy nie jest używana. Ładowarka powinna znajdować się w pobliżu gniazdka elektrycznego i być łatwo dostępna podczas ładowania.

- Do ładowania zaleca się użycie zatwierdzonych ładowarek, które zapewniają właściwe parametry ładowania.

- Podczas przechowywania lub ładowania Pierścienia lub etui do ładowania etui to powinno być zamknięte. Przed umieszczeniem Pierścienia w etui do ładowania należy upewnić się, że wskaźnik orientacji jest skierowany do przodu.

- Jeśli styki do ładowania będą zawilgocone przez pot lub ciecz, na Pierścieniu może pojawić się korozja. Jeśli na stykach do ładowania lub Pierścieniu znajduje się pot lub ciecz, należy je wyczyścić przed włożeniem Pierścienia do etui do ładowania.

- Po włożeniu Pierścienia do etui do ładowania ładowanie rozpocznie się automatycznie i zakończy się automatycznie, gdy Pierścień i etui do ładowania zostaną w pełni naładowane.

- Nawet jeśli Pierścień nie zostanie wyjęty z etui do ładowania po jego pełnym naładowaniu, prawdopodobnie nie będzie to miało dużego wpływu na jego trwałość.



- Jeśli Pierścień nie będzie używany przez dłuższy czas, należy go przechowywać po naładowaniu.
- Po podłączeniu etui do ładowania do innego źródła zasilania, takiego jak komputer czy koncentrator do ładowania wielu urządzeń, Pierścień może nie ładować się prawidłowo lub ładować się znacznie wolniej ze względu na niższe natężenie prądu.
- Podczas ładowania Pierścień może się nagrzewać. Jest to normalny stan i nie powinien mieć wpływu na trwałość lub wydajność Pierścienia. Przed założeniem Pierścienia należy poczekać, aż ostygnie. Jeśli bateria nagrzeje się bardziej niż zwykle, ładowarka może przerwać ładowanie.
- Jeżeli ładowanie Pierścienia nie przebiega prawidłowo, należy go przekazać wraz z etui do ładowania do centrum serwisowego firmy Samsung lub autoryzowanego centrum serwisowego.
- Unikaj korzystania ze zgiętego lub uszkodzonego kabla USB. Jeżeli kabel USB jest uszkodzony, nie należy go używać.

Opis lampek wskaźnika

Stan pierścienia i etui do ładowania można sprawdzić za pomocą lampki wskaźnika na etui do ładowania.

Lampka wskaźnika zaświeca się po otwarciu etui do ładowania lub naciśnięciu przycisku wielofunkcyjnego etui do ładowania. Lampka wskaźnika wskazuje stan Pierścienia, gdy Pierścień znajduje się w etui do ładowania, oraz stan ładowania etui do ładowania, gdy Pierścień nie znajduje się w etui.

Świecenie	Stan
Zapalenie i zgaśnięcie wszystkich lampek	<ul style="list-style-type: none"> • Sygnał powitalny po otwarciu etui do ładowania
Miganie po kolei w kierunku zgodnym z ruchem wskazówek zegara	<ul style="list-style-type: none"> • Sygnalizacja pozostałego poziomu naładowania baterii
Miganie po kolei w kierunku zgodnym z ruchem wskazówek zegara i miganie na końcu	<ul style="list-style-type: none"> • Ładowanie (świecenie wskazuje pozostały poziom naładowania baterii)
Wszystkie lampki szybko migają	<ul style="list-style-type: none"> • Stan pełnego naładowania
Wszystkie lampki migają	<ul style="list-style-type: none"> • Błąd ładowania
Stałe krążenie w kierunku zgodnym z ruchem wskazówek zegara	<ul style="list-style-type: none"> • Tryb parowania Bluetooth



- Po upływie pewnego czasu od włączenia lampki wskaźnika lub zamknięcia etui do ładowania lampka wskaźnika zgaśnie. Otwórz etui do ładowania lub ponownie naciśnij przycisk wielofunkcyjny etui do ładowania.
- Jeśli lampka wskaźnika nie działa zgodnie z opisem, odłącz ładowarkę od etui do ładowania i podłącz ją ponownie.
- Jeśli poziom naładowania baterii etui do ładowania jest zbyt niski, lampka wskaźnika będzie migać lub nie zaświeci się. W takim przypadku Pierścień nie zostanie naładowany nawet po włożeniu go do etui do ładowania.

Używanie Pierścienia

Noszenie Pierścienia

Zakładanie Pierścienia

Pierścień należy nosić tak, aby jego wskaźnik orientacji był skierowany w stronę dłoni. Pierścień należy nosić na palcu, na którym nie będzie on przylegał zbyt ciasno ani zbyt luźno.

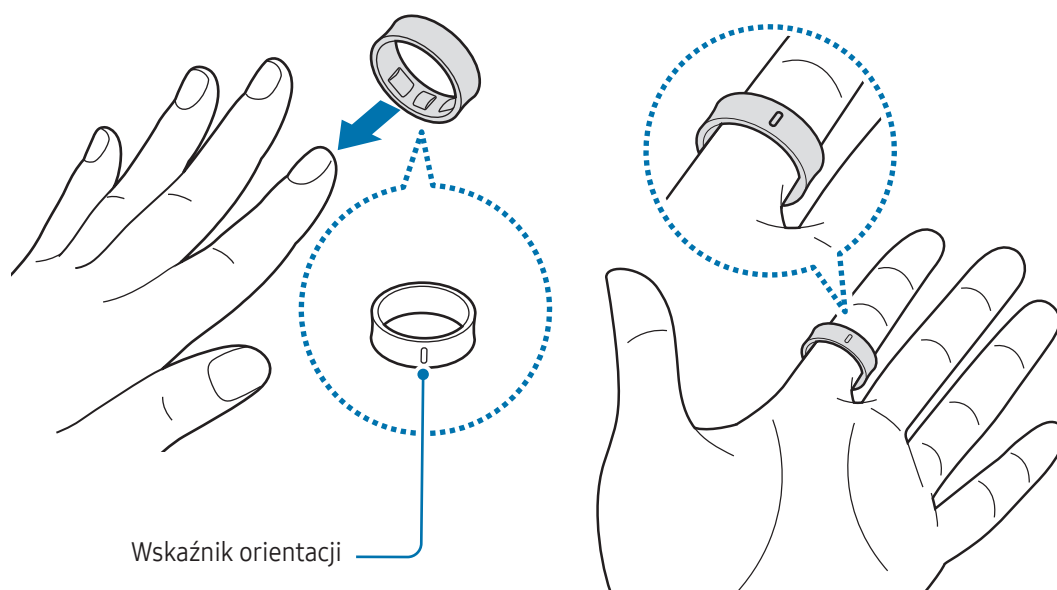

- ⚠ Nieostrożne noszenie Pierścienia, nawet podczas codziennych czynności, może spowodować jego zarysowanie. Ponieważ gwarancja nie obejmuje zarysowań powstałych podczas normalnego użytkowania Pierścienia, należy go zawsze nosić ostrożnie.
 - Pierścień należy nosić na ręce niedominującej.
 - Obok Pierścienia nie należy nosić metalowych obrączek.
 - W przypadku podnoszenia lub przenoszenia ciężkich lub twardych przedmiotów należy zdjąć Pierścień z palca.
 - Podczas ćwiczeń ze sprzętem, w szczególności podczas ćwiczeń z wolnymi ciężarami, takimi jak sztanga i hantle, nie należy nosić Pierścienia. Pierścień może zranić dłoń.



- Podczas przenoszenia przedmiotów, takich jak telefon, etui na telefon lub zegarek, ręką, na której noszony jest Pierścień, należy uważać, aby nie uszkodzić tych przedmiotów.
- Niektóre funkcje, takie jak liczenie kroków, mogą nie działać prawidłowo, jeśli na ręce, na której noszony jest Pierścień, znajduje się magnes lub przedmiot zawierający magnesy.
- Pierścień jest przeznaczony wyłącznie do noszenia na palcu. Zakładanie Pierścienia na inne przedmioty może spowodować nieprawidłowe działanie.
- Jeśli palec lub Pierścień są mokre lub znajdują się na nich zanieczyszczenia, lub w przypadku długotrwałego kontaktu skóry z Pierścieniem, może dojść do podrażnienia skóry. Przed założeniem Pierścienia należy zadbać o to, aby palec i Pierścień były czyste i suche.
- W przypadku wystąpienia podrażnienia skóry podczas noszenia Pierścienia, należy natychmiast zaprzestać jego noszenia i skonsultować się ze specjalistą.
- Może wystąpić podrażnienie skóry ze względu na alergię, czynniki środowiskowe, inne czynniki albo narażenie skóry na długie działanie mydła lub potu. W takim przypadku należy niezwłocznie zaprzestać korzystania z Pierścienia i poczekać dwa lub trzy dni, aż objawy ustąpią. Jeżeli objawy będą się utrzymywać lub ulegną pogorszeniu, należy zasięgnąć porady lekarza.
- Przed założeniem Pierścienia należy dokładnie wytrzeć skórę. Długie noszenie Pierścienia może niekorzystnie wpływać na skórę.
- W przypadku używania Pierścienia w wodzie należy usunąć ciała obce ze skóry i Pierścienia a następnie dokładnie je wytrzeć, aby zapobiec podrażnieniu skóry.
- W wodzie nie należy używać żadnych akcesoriów poza Pierścieniem.
- Nie należy patrzeć bezpośrednio na diody optycznego czujnika tętna. Nie pozwól dzieciom patrzeć bezpośrednio na diody. Może to wpłynąć na pogorszenie wzroku.
- Jeśli Pierścień jest zbyt gorący w dotyku, zdejmij go, aby ostygł. Długotrwały kontakt skóry z gorącą powierzchnią Pierścienia może spowodować odparzenia.



- Kontakt niektórych materiałów z wnętrzem Pierścienia może spowodować, że Pierścień rozpozna, że użytkownik ma go na sobie, w zależności od rodzaju materiału.
- Jeśli czujniki po wewnętrznej stronie Pierścienia nie będą miały kontaktu z palcem przez ponad 10 minut, Pierścień może rozpoznać, że nie jest założony.
- Z funkcji HR należy korzystać tylko do pomiaru pulsu. Precyzja działania optycznego czujnika tętna zależy od otoczenia, warunków pomiaru i stanu fizjologicznego użytkownika.
- Podczas pomiaru pulsu w warunkach zimowych lub w niskiej temperaturze należy zadbać o odpowiednią temperaturę ciała, ponieważ niska temperatura może wpływać na wyniki pomiaru.



- Palenie lub picie alkoholu przed dokonywaniem pomiaru może spowodować, że puls będzie inny niż zazwyczaj.
- Nie należy się ruszać, rozmawiać, ziewać ani głęboko oddychać podczas wykonywania pomiaru pulsu. Nieprzestrzeganie tego zalecenia może spowodować niedokładny pomiar pulsu.
- Jeśli puls jest wyjątkowo wysoki lub niski, wynik pomiar może być nieprecyzyjny.
- Pomiar pulsu u dzieci może nie być poprawny.
- Jeśli pomiar pulsu nie działa prawidłowo, należy założyć Pierścień na inny palec lub zmienić jego położenie na palcu. Jeśli Pierścień jest zbyt ciasny lub luźny, pomiar może nie być dokładny. Pierścień należy nosić tak, aby czujnik tętna dobrze przylegał do skóry.
- Jeśli czujniki na Pierścieniu są zanieczyszczone, należy je przetrzeć i spróbować ponownie. Jeśli ciała obce uniemożliwiają równomierne odbijanie światła, pomiar może nie być dokładny.
- Działanie optycznego czujnika tętna może być zakłócone przez tatuaże na którym znajduje się Pierścień. Mogą one spowodować, że Pierścień nie rozpozna, że jest założony, a jego funkcje mogą nie działać prawidłowo. Dlatego należy nosić Pierścień na palcu, który nie powoduje zakłócania funkcji Pierścienia.
- Funkcje pomiarowe mogą nie działać poprawnie ze względu na pewne czynniki, takie jak blokowanie światła z optycznego czujnika tętna, jasność skóry, przepływ krwi pod skórą i czystość obszaru czujnika.

Zdejmowanie Pierścienia w przypadku zaklinowania

Pierścień może być trudno zdjąć z palca, ponieważ obwód palca może się zmieniać w zależności od pory dnia i kondycji fizycznej. Jeśli Pierścień zaklinuje się na palcu, wykonaj następujące czynności:

- Zwilż palec zimną wodą i mydłem, a następnie zdejmij Pierścień powoli go obracając. Po zdjęciu Pierścienia z palca, dokładnie opłucz i osusz dłoń oraz Pierścień.
- Zanurz palec w zimnej wodzie, odczekaj pewien czas, aż obrzęk ustąpi, a następnie zdejmij Pierścień z palca.
- Przytrzymaj dłoń tak, aby znajdowała się powyżej serca lub odpocznij przez jakiś czas. Gdy obwód palca wróci do normalnego stanu, zdejmij Pierścień z palca.



W razie konieczności przecięcia pierścienia w sytuacji awaryjnej należy zwrócić się o pomoc do specjalisty medycznego lub ratownictwa medycznego, ponieważ istnieje ryzyko zranienia.

Łączenie Pierścienia z telefonem

Instalowanie aplikacji Galaxy Wearable

Aby połączyć Pierścień z telefonem, zainstaluj na telefonie aplikację Galaxy Wearable.

W zależności od posiadanego telefonu można pobrać aplikację Galaxy Wearable z jednego z następujących źródeł:

- Telefony z systemem Android firmy Samsung: **Galaxy Store**
- Telefony z systemem Android innych firm: **Sklep Play**



- Urządzenie jest zgodne z telefonami z systemem Android, które obsługują usługi Google dla telefonów komórkowych.
- Aplikację Galaxy Wearable można zainstalować na telefonach obsługujących synchronizację Pierścienia. Należy upewnić się, że telefon jest kompatybilny z Pierścieniem.
- Nie można połączyć Pierścienia z tabletem i komputerem.

Łączenie Pierścienia z telefonem przez Bluetooth

1 Przed połączeniem sprawdź, czy poziom naładowania baterii Pierścienia jest wystarczający, umieszczając go w etui do ładowania.

Jeśli lampka wskaźnika nie miga, podłącz etui do ładowania do ładowarki i naładuj Pierścień.

2 Zamknij etui do ładowania i otwórz je.

Ewentualnie otwórz etui do ładowania i naciśnij i przytrzymaj przycisk wielofunkcyjny etui do ładowania przez ponad 3 sekundy.

Pierścień automatycznie przejdzie w tryb parowania Bluetooth, a na telefonie pojawi się wyskakujące okienko.



Jeśli etui do ładowania lub pierścień nie będą wystarczająco naładowane, wyskakujące okienko może się nie pojawić lub przycisk wielofunkcyjny może nie działać.

3 W telefonie dotknij **Połącz** w wyskakującym oknie i postępuj zgodnie z instrukcjami wyświetlanymi na ekranie, aby zakończyć połączenie.

Aby uzyskać dostęp do różnych funkcji Pierścienia, musisz zarejestrować swoje konto Samsung na połączonym telefonie i dodać je do Pierścienia. Gdy podczas łączenia Pierścienia z telefonem pojawi się polecenie zalogowania się do konta Samsung, utwórz nowe konto Samsung lub zaloguj się do istniejącego konta Samsung w telefonie.

Po połączeniu Pierścienia z telefonem możesz sprawdzić stan Pierścienia, taki jak status połączenia lub pozostały poziom naładowania baterii, a także zmierzone parametry stanu zdrowia za pomocą aplikacji Galaxy Wearable na połączonym telefonie.



- Ekran wstępnej konfiguracji może się różnić w zależności od regionu.
- Metody łączenia mogą się różnić w zależności od regionu, modelu, telefonu oraz wersji oprogramowania.
- Po pierwszym połączeniu Pierścienia ze smartfonem lub po przywróceniu na nim ustawień fabrycznych bateria Pierścienia może się szybciej rozładowywać ze względu na synchronizację danych.
- Obsługiwane telefony i funkcje mogą się różnić w zależności od regionu, operatora lub producenta urządzeń.

Łączenie Pierścienia z nowym telefonem

Jeśli chcesz połączyć Pierścień z nowym telefonem, musisz zresetować Pierścień.



Zresetowanie Pierścienia może spowodować usunięcie danych dotyczących zdrowia, które nie zostały zsynchronizowane z aplikacją Samsung Health. Przed zresetowaniem Pierścienia należy zsynchronizować dane z aplikacją Samsung Health, otwierając aplikację na podłączonym telefonie.

- 1 Na podłączonym telefonie otwórz aplikację **Galaxy Wearable** i dotknij **Zeruj** → **Zeruj**.
Po zresetowaniu Pierścienia automatycznie wejdzie w tryb parowania Bluetooth.
- 2 Na nowym telefonie uruchom aplikację **Galaxy Wearable**, aby połączyć się Pierścieniem.

Poznanie funkcji Pierścienia

Pierścień rejestruje codzienną aktywność, w tym parametry snu, aby pomóc Ci pielęgnować zdrowe nawyki. Dzięki połączeniu Pierścienia z telefonem możesz zarządzać swoimi danymi dotyczącymi zdrowia i otrzymywać informacje związane ze zdrowiem i kondycją za pośrednictwem aplikacji Samsung Health.

Aby uzyskać więcej informacji, odwiedź witrynę www.samsung.com/samsung-health.



- Funkcje aplikacji Samsung Health opracowano wyłącznie z myślą o dobrym samopoczuciu, stanie zdrowia i kondycji. Nie są one przeznaczone do zastosowań medycznych. Zanim zaczniesz posługiwać się tymi funkcjami, dokładnie zapoznaj się z niniejszą instrukcją.
- Gdy nosisz razem Pierścień i Galaxy Watch, zegarek będzie działał jako główne urządzenie ubieralne, a funkcje Pierścienia inne niż pomiar pulsu i snu zostaną wyłączone. Jeśli jednak bateria zegarka zostanie rozładowana lub trudno będzie uzyskać te informacje z zegarka z jakiegokolwiek innego powodu, Pierścień może mierzyć dane zamiast zegarka.
- W przypadku korzystania z funkcji Samsung Health podczas noszenia innego urządzenia ubieralnego z Pierścieniem, takiego jak Galaxy Watch, integracja danych ze wszystkich urządzeń ubieralnych może chwilę potrwać ze względu na różne czasy synchronizacji danych między każdym urządzeniem ubieralnym a telefonem. W rezultacie dane pomiaru, które można znaleźć w aplikacji Samsung Health na telefonie i rzeczywiste dane mogą chwilowo się nie zgadzać.

Obsługiwane funkcje zdrowotne

Funkcje	Pomiar i analiza
Monitorowanie snu	<ul style="list-style-type: none"> • Czas snu • Nasycenie krwi tlenem • Chrapanie • Temperatura skóry • Puls • Częstotliwość oddechu • Trening snu
Monitorowanie pulsu	<ul style="list-style-type: none"> • Puls • Alarm pulsu
Śledzenie aktywności	<ul style="list-style-type: none"> • Kroki • Spalone kalorie • Czas aktywności • Alarm czasu nieaktywności
Automatyczne wykrywanie treningu	<ul style="list-style-type: none"> • Chodzenie • Bieganie
Ręczne wykrywanie treningu	<ul style="list-style-type: none"> • Chodzenie • Bieganie • Jazda na rowerze wewnątrz/na zewnątrz • Trening na bieżni
Śledzenie cyklu	<ul style="list-style-type: none"> • Śledzenie cyklu menstruacyjnego na podstawie zmian temperatury skóry podczas snu
Monitorowanie stresu	<ul style="list-style-type: none"> • Poziom stresu
Wynik energii	<ul style="list-style-type: none"> • Dzienny wynik i wskazówki oparte na kompleksowej analizie przebiegu snu, aktywności i pulsu.



Niektóre funkcje mogą być niedostępne w zależności od regionu lub wersji aplikacji Samsung Health zainstalowanej na telefonie.

Sen

Analizuj swój sen i rejestruj go, mierząc puls, nasycenie krwi tlenem, temperaturę skóry i inne parametry podczas snu.



Funkcja zapewnia wyłącznie informacje orientacyjne na temat ogólnego samopoczucia i sprawności. Dlatego nie powinien być wykorzystywany do celów medycznych, takich jak diagnoza objawów, leczenie czy profilaktyka chorób.



- Analizowane są cztery fazy snu (czuwanie, REM, sen płytki, sen głęboki). W tym celu wykorzystywane są ruchy ciała i zmiany pulsu w trakcie snu. Możesz sprawdzić typowe zakresy dla każdej mierzonej fazy snu na wykresie dostępnym na połączonym telefonie.
- Przed pomiarem naładuj baterię Pierścienia, tak aby miała co najmniej 20%.

Pomiar snu

- 1 Spanie z założonym Pierścieniem.
Pierścień rozpocznie pomiar snu.
- 2 Po obudzeniu otwórz aplikację **Galaxy Wearable** na połączonym telefonie.
- 3 Dotknij **Sen**. Pojawi się odpowiedni ekran aplikacji Samsung Health. Sprawdź na ekranie wszystkie informacje dotyczące zarejestrowanego snu.

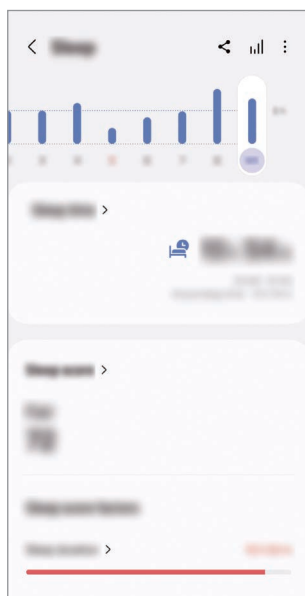



- Zapisy dotyczące snu możesz dodawać ręcznie. W dolnej części ekranu informacji o śnie dotknij **Dodaj zapis snu**, wprowadź godzinę snu i wybudzenia, a następnie dotknij **Zapisz**.
- W przypadku braku aktywności lub przyjmowania określonych pozycji podczas noszenia Pierścienia, może on omyłkowo wykryć sen i zarejestrować dane snu. Aby usunąć omyłkowo zarejestrowane dane snu, dotknij  → **Usuń** na ekranie informacji o śnie.

Pomiar poziomu nasycenia krwi tlenem podczas snu

Ustaw stały pomiar poziomu nasycenia krwi tlenem podczas snu. Możesz zmierzyć poziom nasycenia krwi tlenem, aby sprawdzić, czy krew sprawnie dostarcza tlen do różnych części ciała.



Funkcja zapewnia wyłącznie informacje orientacyjne na temat ogólnego samopoczucia i sprawności. Dlatego nie powinien być wykorzystywany do celów medycznych, takich jak diagnoza objawów, leczenie czy profilaktyka chorób.



Pomiary poziomu nasycenia krwi tlenem mogą się różnić w zależności od metody i środowiska pomiaru, w którym są wykonywane.

- 1 Na podłączonym telefonie otwórz aplikację **Galaxy Wearable**.
- 2 Dotknij **Ustawienia dot. stanu zdrowia** → **Sen**.
- 3 Dotknij przełącznika **Poziom tlenu we krwi podczas snu**, aby włączyć tę funkcję. Poziom nasycenia krwi tlenem podczas snu będzie mierzony wraz z innymi parametrami snu, kiedy śpisz z założonym Pierścieniem.



- Jeśli zostanie włączony stały pomiar nasycenia krwi tlenem podczas snu, bateria będzie wyczerpywać się szybciej niż normalnie.
- Podczas pomiaru nasycenia krwi tlenem możesz zobaczyć migającą diodę czujnika.
- Pierścień mierzy poziom nasycenia krwi tlenem, jeśli nie śpisz, ponieważ potrafi rozpoznać stan snu, nawet kiedy czytasz książki czy oglądasz telewizję lub filmy.
- Pierścień należy nosić na palcu w miejscu, w którym będzie on dobrze przylegał, aby uniknąć powstawania pustej przestrzeni między palcem a Pierścieniem podczas zmiany pozycji podczas snu.

Korzystanie z funkcji wykrywania chrapania

- 1 Na podłączonym telefonie otwórz aplikację **Galaxy Wearable**.
 - 2 Dotknij **Ustawienia dot. stanu zdrowia** → **Sen**.
 - 3 Dotknij **Wykrywanie chrapania**.
 - 4 Dotknij przełącznika, aby go włączyć.
 - 5 Wybierz **Zawsze** w **Wykrywanie chrapania** w celu monitorowania chrapania podczas snu.
Aby nagrać chrapanie, dotknij przełącznika **Nagraj dźwięk**, aby go włączyć. Możesz także ustawić czas przechowywania nagranych dźwięków.
 - 6 Podłącz telefon do ładowarki i przed snem ustaw mikrofon przodem do siebie.
Chrapanie będzie mierzone wraz z innymi parametrami podczas snu z założonym Pierścieniem.
-  Funkcję wykrywania chrapania można włączyć w aplikacji Samsung Health (wersja 6.27 lub nowsza) na podłączonym telefonie.
 - Pomiar chrapania może nie być możliwy, jeśli nie wybierzesz funkcji wykrywania chrapania **Zawsze**, przed snem nie podłączysz telefonu do ładowarki i przed snem nie ustawisz mikrofonu przodem do siebie.

Używanie funkcji temperatury skóry podczas snu

Rejestruj zmiany temperatury skóry podczas snu i uzyskaj pomoc w tworzeniu optymalnych warunków do spania.

- 1 Na podłączonym telefonie otwórz aplikację **Galaxy Wearable**.
- 2 Dotknij **Ustawienia dot. stanu zdrowia** → **Sen**.
- 3 Dotknij przełącznika **Temperatura skóry podczas snu**, aby włączyć tę funkcję.
Temperatura skóry będzie mierzona wraz z innymi parametrami podczas snu z założonym Pierścieniem.



- Jeśli zostanie włączony stały pomiar temperatury skóry podczas snu, bateria będzie wyczerpywać się szybciej niż normalnie.
- Pierścień może mierzyć temperaturę skóry, jeśli nie śpisz, ponieważ potrafi rozpoznać stan snu, nawet kiedy czytasz książki czy oglądasz telewizję lub filmy.
- Pierścień należy nosić na palcu w miejscu, w którym będzie on dobrze przylegał, aby uniknąć powstawania pustej przestrzeni między palcem a Pierścieniem podczas zmiany pozycji podczas snu.
- Jeśli wraz z Pierścieniem nosisz inne urządzenie ubieralne, takie jak Galaxy Watch, dane zmierzonej temperatury skóry podczas snu nie są integrowane i wyświetlane są dane zmierzone za pomocą Pierścienia.

Puls

Mierzenie pulsu i zapisywanie wyników.



Aplikacja monitorująca puls Pierścienia jest przeznaczona wyłącznie do celów informacyjnych i rekreacyjnych. Nie powinna być stosowana do diagnozy chorób i innych schorzeń ani do leczenia chorób, łagodzenia ich objawów i zapobiegania im.

Przed rozpoczęciem mierzenia pulsu zapoznaj się z poniższymi uwagami:

- Odpocznij przez 5 minut przed rozpoczęciem pomiaru.
- Jeśli pomiar różni się w znaczącym stopniu od oczekiwanego pulsu, odpocznij przez 30 minut, a następnie ponownie dokonaj pomiaru.
- Zimą lub w zimnej pogodzie utrzymuj ciało w cieple podczas mierzenia pulsu.
- Palenie lub picie alkoholu przed dokonywaniem pomiaru powoduje podwyższenie pulsu i może spowodować, że puls będzie inny, niż zazwyczaj.
- Nie należy rozmawiać, ziewać ani głęboko oddychać podczas wykonywania pomiaru pulsu. Nieprzestrzeganie tego zalecenia może spowodować niedokładny pomiar pulsu.
- Pomiar pulsu mogą się różnić w zależności od metody i środowiska pomiaru i środowiska.
- Jeśli czujnik nie działa, sprawdź umiejscowienie Pierścienia na swoim palcu i sprawdź, czy nic nie przesłania czujnika. Jeśli problem z czujnikiem wciąż występuje, odwiedź centrum serwisowe firmy Samsung lub autoryzowane centrum serwisowe.

Sprawdzanie pulsu

- 1 Na podłączonym telefonie otwórz aplikację **Galaxy Wearable**.
- 2 Dotknij **Puls**. Pojawi się odpowiedni ekran aplikacji Samsung Health. Sprawdź zmierzony puls na ekranie. Aby sprawdzić wszystkie zarejestrowane wartości tętna na dziś, dotknij **Wyświetl wszystko**.

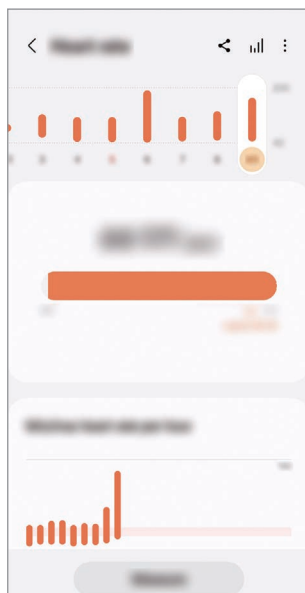

Pomiar pulsu w aplikacji Samsung Health

- 1 Na podłączonym telefonie otwórz aplikację **Galaxy Wearable**.
 - 2 Dotknij **Puls**. Pojawi się odpowiedni ekran aplikacji Samsung Health.
 - 3 Dotknij **Pomiar**, aby rozpocząć pomiar pulsu.
Sprawdź zmierzony puls na ekranie. Do zmierzonego pulsu można również dodać znacznik stanu.
 - 4 Dotknij **Zapisz**, aby zapisać zarejestrowane dane.
-  Jeśli nosisz jednocześnie Pierścień i Galaxy Watch, a zegarek jest ustawiony na ciągły pomiar pulsu, pomiar pulsu nie może być wykonywany ręcznie za pomocą Pierścienia.

Ustawianie alarmu dotyczącego pulsu

Możesz otrzymywać powiadomienia z aplikacji Samsung Health, gdy puls jest wyższy lub niższy od ustawionej wartości pulsu spoczynkowego i trwa dłużej niż 10 minut.

- 1 Na podłączonym telefonie otwórz aplikację **Galaxy Wearable**.
- 2 Dotknij **Ustawienia dot. stanu zdrowia** → **Alert pulsu**.
- 3 Dotknij przelącznika alarmu, którego chcesz użyć, aby go włączyć i ustawić zakres pulsu.
 - **Wysoki puls:** włączanie uruchamiania alarmu, gdy puls jest stale powyżej ustawionej wartości.
 - **Niski puls:** włączanie uruchamiania alarmu, gdy puls jest stale poniżej ustawionej wartości.

Stres

Sprawdź swój poziom stresu, wykorzystując dane biologiczne zebrane przez Pierścień i zmniejsz stres, wykonując ćwiczenia oddechowe, które proponuje aplikacja Samsung Health.

Zmierzony poziom stresu możesz sprawdzić, uzyskując dostęp do karty stresu w aplikacji Samsung Health na podłączonym telefonie.



- Im częściej będziesz mierzyć poziom stresu, tym rzetelniejsze będą rezultaty dzięki zgromadzonym danym.
- Zmierzony poziom stresu nie zawsze jest powiązany ze stanem emocjonalnym.
- Pomiar poziomu stresu jest niemożliwy w trakcie snu, ćwiczeń, ruchu lub bezpośrednio po zakończeniu ćwiczeń.
- Aby uzyskać dokładne pomiary, należy nosić Pierścień na palcu, na którym będzie on dobrze przylegał.
- Ta funkcja może nie być dostępna w zależności od regionu.

Pomiar poziomu stresu w aplikacji Samsung Health

- 1 Na podłączonym telefonie otwórz aplikację **Health**.
- 2 Przejdź do karty stresu.
- 3 Dotknij **Pomiar**, aby rozpocząć pomiar stresu.
Sprawdź na ekranie zmierzony poziom stresu.

4 Dotknij **Zapisz**, aby zapisać zarejestrowane dane.



Jeśli nosisz jednocześnie Pierścień i Galaxy Watch, a zegarek jest ustawiony na ciągły pomiar poziomu stresu, pomiar poziomu stresu nie może być wykonywany ręcznie za pomocą Pierścienia.

Śledzenie cyklu

Śledź swój cykl menstruacyjny i przewiduj datę następnej menstruacji, mierząc temperaturę skóry podczas snu.



- Funkcja służy wyłącznie do celów zarządzania cyklem menstruacyjnym i śledzeniem go. Dlatego nie powinien być wykorzystywany do celów medycznych, takich jak diagnoza objawów, leczenie czy profilaktyka chorób.
- Funkcji tej nie można używać do planowania ciąży ani w celach antykoncepcyjnych.
- Przewidywane daty są oparte na danych użytkownika. Przewidywane daty mogą się różnić od dat rzeczywistych.
- Osoby w wieku poniżej 18 lat powinny używać tej funkcji pod nadzorem opiekuna.
- Nie należy podejmować decyzji medycznych na podstawie podanych dat bez wcześniejszej konsultacji z lekarzem. Nie wolno wykorzystywać informacji podawanych przez aplikację Samsung Health ani podejmować leczenia bez wcześniejszej konsultacji z lekarzem.



- Włącz funkcję śledzenia cyklu w aplikacji Samsung Health w telefonie, aby móc jej używać.
- Przewidywane daty mogą się różnić w zależności od wprowadzonych informacji.
- Ta funkcja może nie być dostępna w zależności od regionu.

1 Na podłączonym telefonie otwórz aplikację **Galaxy Wearable**.

2 Dotknij **Ustawienia dot. stanu zdrowia**.

3 Dotknij przełącznik **Progn. menstr. wg temp. skóry**, aby włączyć funkcję.

4 Ustaw datę rozpoczęcia i zakończenia menstruacji, a następnie dotknij **Następna**.

5 Ustaw długość cyklu i dotknij **Gotowe**.

Informacje związane ze śledzeniem cyklu możesz sprawdzić, uzyskując dostęp do karty śledzenia cyklu w aplikacji Samsung Health na podłączonym telefonie.



W przypadku noszenia z Pierścieniem innego urządzenia ubieralnego, takiego jak Galaxy Watch, dane dotyczące zmierzonej temperatury skóry nie są integrowane i możesz wybrać urządzenie ubieralne, które ma być używane do przewidywania cyklu menstruacyjnego, mierząc temperaturę skóry bezpośrednio w aplikacji Samsung Health na podłączonym telefonie.

Funkcja automatycznego wykrywania ćwiczeń

Po nieprzerwanym ćwiczeniu przez określony czas podczas noszenia Pierścienia będzie on automatycznie rozpoznawał, że ćwiczysz i zapisywał informacje o ćwiczeniach, takie jak rodzaj ćwiczenia, czas trwania i liczba spalonych kalorii.

W przypadku przerwania wykonywania ćwiczeń na dłużej niż minutę Pierścień automatycznie rozpozna ten stan i rejestrowanie zostanie zakończone.



- Można przejrzeć listę ćwiczeń obsługiwanych przez funkcję automatycznego wykrywania ćwiczeń. Na podłączonym telefonie otwórz aplikację **Galaxy Wearable** i dotknij **Ustawienia dot. stanu zdrowia** → **Czynn. do wykrycia**. Jeśli ćwiczenia nie są rozpoznawane automatycznie, włącz funkcję automatycznego wykrywania ćwiczeń i dotknij przełącznika żądanego rodzaju ćwiczeń obsługującego tę funkcję w **Czynn. do wykrycia**.
- Funkcja automatycznego wykrywania ćwiczeń mierzy elementy, takie jak czas poświęcony ćwiczeniom i liczbę spalonych kalorii, za pomocą czujników przyspieszenia i tętna. W zależności od sposobu chodzenia, ćwiczeń i stylu życia pomiary mogą być niedokładne.
- Możesz zapisać, gdzie ćwiczysz, włączając funkcję rejestrowania lokalizacji po ustawieniu wykrywania aktywności. Aby korzystać z tej funkcji, upewnij się, że funkcja lokalizacji podłączonego telefonu jest włączona, ponieważ Pierścień wykorzystuje informacje GPS telefonu do rejestrowania lokalizacji.

Wynik energii

Sprawdź swój wynik energii na podstawie kompleksowej analizy dziennych pomiarów snu, aktywności i pulsu podczas snu i otrzymaj wskazówki dotyczące zdrowego trybu życia z zachowaniem równowagi między odpoczynkiem a aktywnością.

Wynik energii jest określany na podstawie analizy ostatnich trendów.

- 1 Na podłączonym telefonie otwórz aplikację **Galaxy Wearable**.
- 2 Dotknij **Wynik energii**. Pojawi się odpowiedni ekran aplikacji Samsung Health. Sprawdź wynik energii na dziś, odpowiednie wskazówki i dodatkowe informacje, które są powiązane z wynikiem na ekranie.

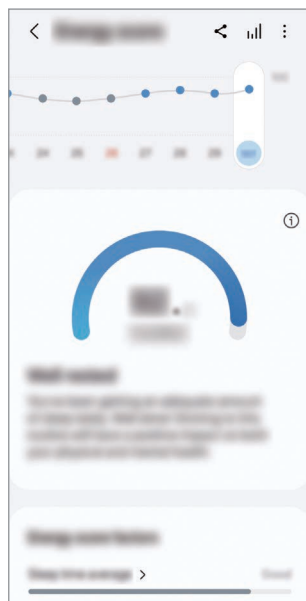

Korzystanie z funkcji gestów

Możesz zdalnie sterować aparatem lub alarmem telefonu połączony z Pierścieniem poprzez podwójne ściśnięcie kciukiem i palcem, na którym nosisz Pierścień. Gestu można używać po skonfigurowaniu ustawień w aplikacji Galaxy Wearable na telefonie.

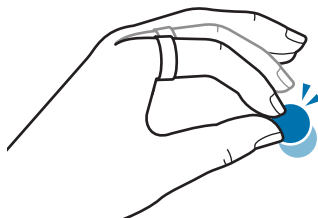

- 1 Na połączonym telefonie otwórz aplikację **Galaxy Wearable**.
- 2 Dotknij **Gesty** i dotknij przełącznika funkcji, którą chcesz kontrolować za pomocą gestu, aby ją włączyć.
 - **Odrzuć alarm:** po wygaśnięciu alarmu w telefonie, odrzuć alarm gestem.
 - **Rób zdjęcia lub nagraj film:** podczas korzystania z aparatu w telefonie zrób zdjęcie lub rozpocznij i zatrzymaj nagrywanie wideo za pomocą gestu.



Ta funkcja może nie być dostępna w zależności od wersji oprogramowania połączony telefonu.

Znajdź mój pierścień

Jeśli zgubisz Pierścień, aplikacja Samsung Find zainstalowana na połączonym telefonie może pomóc Ci go znaleźć.

Na połączonym telefonie otwórz aplikację **Galaxy Wearable** i dotknij **Znajdź mój pierścień**.

Zostanie otwarta aplikacja Samsung Find, w której będzie można sprawdzić lokalizację zgubionego Pierścienia. Możesz go także odnaleźć, kierując się sygnałami świetlnymi emitowanymi przez Pierścień.



- Obsługa aplikacji Samsung Find może się różnić w zależności od wersji oprogramowania połączony telefonu.
- Aby znaleźć Pierścień za pomocą funkcji Samsung Find, funkcje Samsung Find związane z wyszukiwaniem urządzeń w trybie offline muszą być włączone.
- Wyszukiwanie w pobliżu w celu znalezienia Pierścienia może potrwać 4 minuty lub dłużej.



Aplikacja Galaxy Wearable

Wstęp

Za pomocą aplikacji Galaxy Wearable możesz sprawdzić stan Pierścienia, taki jak stan połączenia lub pozostały poziom naładowania baterii, a także zmierzone parametry zdrowotne.

Otwórz aplikację **Galaxy Wearable** na swoim telefonie.

Aby wyszukać funkcje lub ustawienia poprzez wprowadzenie słów kluczowych, dotknij **Q**.

Aby skonfigurować aplikację Galaxy Wearable, dotknij  → , a następnie dotknij **Ustawienia**.

-  Aby korzystać z aplikacji Galaxy Wearable, musisz połączyć Pierścień z telefonem. Więcej informacji można znaleźć w rozdziale [Łączenie Pierścienia z telefonem](#).
- Niektóre funkcje mogą nie być dostępne w zależności od typu podłączonego telefonu lub modelu urządzenia.

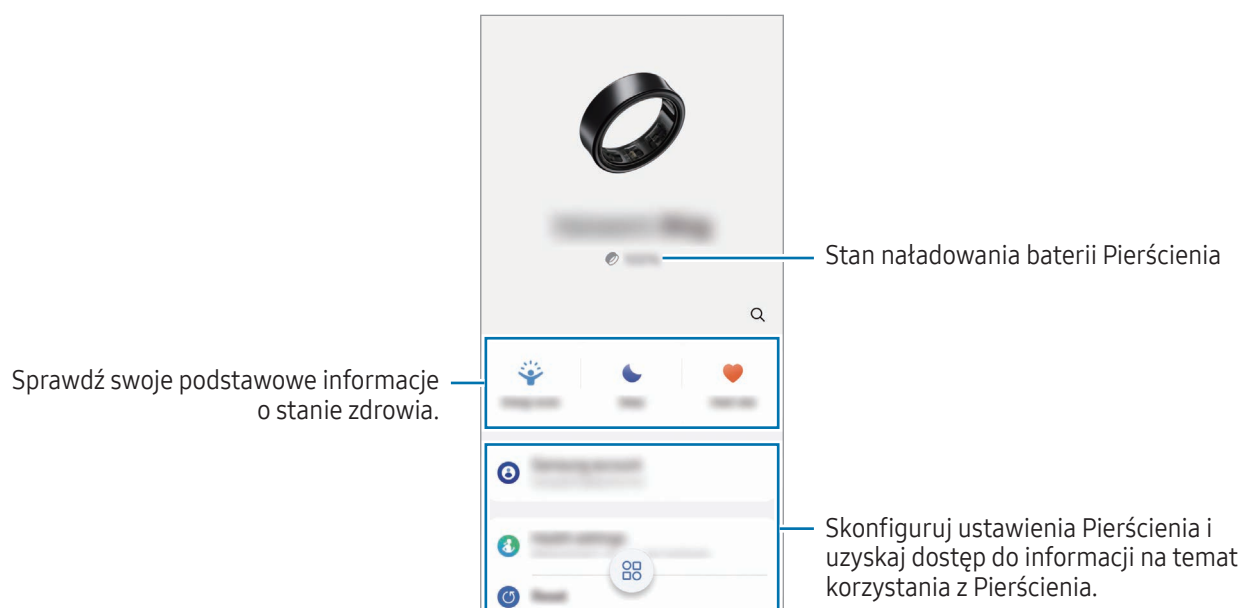

-  Poziom naładowania baterii etui do ładowania będzie wyświetlany przez kilka sekund wraz z poziomem naładowania baterii Pierścienia zaraz po otwarciu etui do ładowania lub włożeniu Pierścienia do etui do ładowania.

Zarządzanie połączeniami urządzeń

Możesz zarządzać różnymi połączeniami urządzeń, takimi jak sprawdzenie urządzeń ubieralnych podłączonych do telefonu lub podłączenie nowego urządzenia za pomocą aplikacji Galaxy Wearable.

Zarządzanie podłączonym urządzeniem

Na ekranie aplikacji Galaxy Wearable na telefonie dotknij .

Na liście pojawią się aktualnie i wcześniej podłączone urządzenia.

- Aby odłączyć aktualnie podłączone urządzenie od telefonu, dotknij  obok podłączonego urządzenia na liście.
- Aby ponownie połączyć się z wcześniej połączonym urządzeniem, wybierz urządzenie z listy.

Dodawanie nowego urządzenia i usuwanie urządzeń

1 Na ekranie aplikacji Galaxy Wearable na telefonie dotknij .

2 Dotknij **+** i postępuj zgodnie z instrukcjami wyświetlanymi na ekranie, aby podłączyć nowe urządzenie ubieralne.

Nowe urządzenie ubieralne zostanie podłączone i dodane do listy.

Aby usunąć urządzenia ubieralne z listy, dotknij  → **Usuń urządzenia**, wybierz urządzenie, a następnie dotknij **Usuń**.

Wynik energii

Sprawdź swój wynik energii na podstawie kompleksowej analizy dziennych pomiarów snu, aktywności i danych dotyczących pulsu i otrzymuj wskazówki dotyczące zdrowego trybu życia z zachowaniem równowagi między odpoczynkiem a aktywnością.

Na ekranie aplikacji Galaxy Wearable na telefonie dotknij **Wynik energii**. Więcej informacji można znaleźć w części [Wynik energii](#) w rozdziale Używanie Pierścienia.

Sen

Analizuj swój sen i rejestruj go, mierząc puls, nasycenie krwi tlenem, temperaturę skóry i inne parametry podczas snu.

Na ekranie aplikacji Galaxy Wearable na telefonie dotknij **Sen**. Więcej informacji można znaleźć w części [Sen](#) w rozdziale Używanie Pierścienia.

Puls

Mierzenie pulsu i zapisywanie wyników.

Na ekranie aplikacji Galaxy Wearable na telefonie dotknij **Puls**. Więcej informacji można znaleźć w części [Puls](#) w rozdziale Używanie Pierścienia.

Konto Samsung

Sprawdź konto Samsung zarejestrowane w Pierścieniu. Konto Samsung w Pierścieniu jest ustawione tak samo, jak na podłączonym telefonie.

Na ekranie aplikacji Galaxy Wearable na telefonie dotknij **Konto Samsung**.

Ustawienia dot. stanu zdrowia

Możesz skonfigurować różne ustawienia powiązane z ćwiczeniami i sprawnością fizyczną.

Na ekranie aplikacji Galaxy Wearable na telefonie dotknij **Ustawienia dot. stanu zdrowia**.

- **Pomiar:** ustaw alerty pulsu i włącz lub wyłącz dodatkowe funkcje, które mogą być mierzone podczas snu.
- **Progn. menstr. wg temp. skóry:** włącz lub wyłącz funkcję, która mierzy temperaturę skóry podczas snu, aby przewidzieć cykl menstruacyjny.



Ta funkcja może nie być dostępna w zależności od regionu.

- **Automatycznie wykrywa treningi:** włączanie funkcji automatycznego wykrywania ćwiczeń i konfigurację ustawień, takich jak wybór rodzajów ćwiczeń, które będą wykrywane.
- **Brak aktywności:** włączanie funkcji w celu otrzymywania alertów z aplikacji Samsung Health po 50 minutach braku aktywności oraz ustawianie czasu i dni, w których chce się otrzymywać powiadomienia.

Gesty

Skonfiguruj ustawienia gestów do użycia z Pierścieniem.

Na ekranie aplikacji Galaxy Wearable na telefonie dotknij **Gesty**.

- **Odrzuć alarm:** po wygaśnięciu alarmu w telefonie, odrzuć alarm gestem.
- **Rób zdjęcia lub nagraj film:** podczas korzystania z aparatu w telefonie zrób zdjęcie lub rozpocznij i zatrzymaj nagrywanie wideo za pomocą gestu.

Więcej informacji na temat funkcji gestów można znaleźć w rozdziale [Korzystanie z funkcji gestów](#).



Ta funkcja może nie być dostępna w zależności od wersji oprogramowania podłączonego telefonu.

Zeruj

Resetowanie wszystkich ustawień Pierścienia. Zresetowanie Pierścienia może spowodować usunięcie danych dotyczących zdrowia, które nie zostały zsynchronizowane z aplikacją Samsung Health. Przed zresetowaniem Pierścienia należy zsynchronizować dane z aplikacją Samsung Health, otwierając aplikację na podłączonym telefonie.

Na ekranie aplikacji Galaxy Wearable na telefonie dotknij **Zeruj**.

Aktual. oprogramow. pierścienia

Zaktualizuj oprogramowanie Pierścienia poprzez usługę firmware over-the-air (FOTA). Można również zmienić ustawienia aktualizacji.

Na ekranie aplikacji Galaxy Wearable na telefonie dotknij **Aktual. oprogramow. pierścienia**.

- **Pobierz i zainstaluj:** ręczne sprawdzanie dostępności aktualizacji i ich instalowanie. Przed rozpoczęciem ręcznej aktualizacji należy otworzyć etui do ładowania.
- **Automatyczna aktualizacja:** ustawianie automatycznego instalowania aktualizacji, gdy Pierścień znajduje się w etui do ładowania.

Informacje o pierścieniu

Na tym ekranie wyświetlane są dodatkowe informacje dotyczące Pierścienia.

Na ekranie aplikacji Galaxy Wearable na telefonie dotknij **Informacje o pierścieniu**.

Aby zmienić nazwę Pierścienia, dotknij **Zmień nazwę**.

- **Informacje o stanie:** wyświetlanie informacji, takich jak adres Bluetooth i numer seryjny.
- **Informacje prawne:** wyświetlanie informacji prawnych związanych z Pierścieniem. Możesz również wysłać informacje diagnostyczne dotyczące Pierścienia do firmy Samsung.
- **Informacje o oprogramowaniu:** informacje o wersji oprogramowania.
- **Informacje o baterii:** sprawdzanie informacji o baterii, np. poziomu jej naładowania.

Znajdź mój pierścień

Jeśli zgubisz swój Pierścień, aplikacja Samsung Find zainstalowana na podłączonym telefonie może pomóc Ci go znaleźć.

Na ekranie aplikacji Galaxy Wearable na telefonie dotknij **Znajdź mój pierścień**. Więcej informacji można znaleźć w części [Znajdź mój pierścień](#) w rozdziale Używanie Pierścienia.

Uwagi dotyczące użytkowania

Środki ostrożności przy korzystaniu z urządzenia

Aby bezpiecznie i prawidłowo korzystać z tego urządzenia, należy uważnie przeczytać ten podręcznik.

- Przedstawione opisy bazują na ustawieniach domyślnych urządzenia.
- W zależności od regionu, operatora sieci, specyfikacji modelu lub oprogramowania urządzenia opisana w instrukcji zawartość może być inna od wyświetlanej na urządzeniu.
- Przed skorzystaniem z innych telefonów upewnij się, że są one kompatybilne z urządzeniem. Odwiedź stronę internetową firmy Samsung, aby sprawdzić specyfikacje kompatybilnych telefonów.
- Firma Samsung nie ponosi odpowiedzialności za problemy z działaniem aplikacji dostarczonych przez firmy inne niż Samsung.
- Firma Samsung nie ponosi odpowiedzialności za problemy z wydajnością lub zgodnością, wynikające z edycji ustawień rejestru lub modyfikacji oprogramowania systemu operacyjnego. Próba dostosowania systemu operacyjnego może spowodować nieprawidłowe działanie urządzenia lub aplikacji.
- Oprogramowanie, źródła dźwięków, tapety, obrazy i inne pliki multimedialne są dostarczane z urządzeniem na podstawie umowy licencyjnej o ograniczonym użytkowaniu. Wyodrębnianie tych materiałów i wykorzystywanie ich do celów komercyjnych lub innych stanowi naruszenie praw autorskich. Użytkownicy ponoszą całkowitą odpowiedzialność za niezgodne z prawem korzystanie z multimediiów.
- Domyślne aplikacje, które są dostarczane razem z urządzeniem, podlegają procesowi aktualizacji, ale ich wsparcie może zakończyć się bez wcześniejszego powiadomienia.
- Dane techniczne modelu oraz obsługiwane usługi mogą się różnić w zależności od regionu.
- Modyfikowanie systemu operacyjnego urządzenia lub instalowanie oprogramowania z nieoficjalnych źródeł może być przyczyną uszkodzenia urządzenia oraz uszkodzenia lub utraty danych. Te czynności są naruszeniem umowy licencyjnej firmy Samsung i powodują unieważnienie gwarancji.
- Niektóre funkcje mogą działać inaczej, niż opisano w tym podręczniku, zależnie od producenta i modelu telefonu podłączonego Pierścienia.

- W zależności od regionu lub modelu niektóre urządzenia wymagają homologacji Federalnej Komisji Łączności (FCC).

Jeśli urządzenie posiada homologację FCC, można sprawdzić jego identyfikator FCC. Aby uzyskać dostęp do FCC ID, na podłączonym telefonie otwórz aplikację **Galaxy Wearable** i dotknij **Informacje o pierścieniu** → **Informacje o stanie**. Jeśli urządzenie nie posiada identyfikatora FCC, oznacza to, że urządzenie nie zostało dopuszczone do sprzedaży w Stanach Zjednoczonych lub na ich terytorium i może być przywiezione do Stanów Zjednoczonych wyłącznie do użytku osobistego właściciela.

- Ten produkt częściowo wykorzystuje darmowe oprogramowanie/oprogramowanie typu open source. Informacje dotyczące licencji oprogramowania open source używanego w tym produkcie można znaleźć na stronie opensource.samsung.com.
- Element dostarczony z urządzeniem zawiera magnesy. Należy trzymać je z dala od kart kredytowych, implantów medycznych oraz innych urządzeń, których działanie może zostać zakłócone przez magnesy. W przypadku urządzeń medycznych należy zachować odległość większą niż 15 cm. W razie podejrzenia, że urządzenie zakłóca działanie urządzenia medycznego, należy zaprzestać jego używania i skonsultować się z lekarzem lub producentem urządzenia medycznego.
- To urządzenie nie jest przeznaczone dla dzieci. Nie wolno dopuścić do połknięcia urządzenia przez dzieci lub zwierzęta.
- Nie wolno używać myjki ultradźwiękowej do czyszczenia urządzenia. Może to spowodować trwałe uszkodzenie czujników.

Ikony pomocnicze



Ostrzeżenie: sytuacje, które mogą spowodować zranienie użytkownika lub innych osób



Przestroga: sytuacje, które mogą spowodować uszkodzenie urządzenia lub innego sprzętu



Uwaga: wskazówki, uwagi i dodatkowe informacje

Uwagi dotyczące zawartości opakowania i akcesoriów

Więcej informacji o zawartości opakowania można znaleźć w instrukcji obsługi.

- Elementy dostarczane wraz z Pierścieniem i wszelkie dostępne akcesoria mogą się różnić w zależności od kraju lub operatora.
- Dostarczone akcesoria są przeznaczone tylko dla tego urządzenia i mogą być niezgodne z innymi urządzeniami.
- Wygląd urządzenia i jego specyfikacje mogą ulec zmianie bez uprzedniego powiadomienia.
- Dodatkowe akcesoria można nabyć u lokalnego dystrybutora firmy Samsung. Przed zakupem należy się upewnić, że są one zgodne z Pierścieniem.
- Oprócz Pierścienia klasa wodo- i pyłoszczelności niektórych dostarczonych elementów i akcesoriów może być inna niż urządzenia.
- Używaj akcesoriów zatwierdzonych przez firmę Samsung. Korzystanie z niezatwierdzonych akcesoriów może spowodować problemy z wydajnością oraz usterki nieobjęte gwarancją.
- Dostępność akcesoriów może ulec zmianie i zależy wyłącznie od ich producentów. Więcej informacji na temat dostępnych akcesoriów można znaleźć w witrynie internetowej firmy Samsung.

Utrzymanie wodo- i pyłoszczelności urządzenia

- Urządzenie jest wodoszczelne i pyłoszczelne oraz spełnia wymagania określone w następujących normach międzynarodowych:
 - Świadectwo wodoszczelności 10ATM: urządzenie zostało przetestowane poprzez zanurzenie w słodkiej wodzie, przyłożenie ciśnienia odpowiadającego 100 m na 10 minut bez poruszania nim, zgodnie z wymogami określonymi w normie ISO 22810:2010.
 - Świadectwo wodoszczelności IPX8: urządzenie zostało przetestowane poprzez zanurzenie w słodkiej wodzie na głębokość 1,5 m, pozostawiając je na 30 minut bez poruszania nim, zgodnie z wymogami określonymi w normie IEC 60529.
 - Świadectwo pyłoszczelności IP6X: urządzenie zostało przetestowane zgodnie z wymogami określonymi w normie IEC 60529.
- Urządzenia można używać podczas ćwiczeń, mycia rąk lub w trakcie deszczowego dnia.
- Urządzenia można używać podczas pływania w basenie oraz w morzu, o ile woda nie jest głęboka.
- Wodoszczelność i pyłoszczelność urządzenia Galaxy nie jest trwała i jej skuteczność może się obniżyć wraz z upływem czasu.
- Aby utrzymać wodoszczelność i pyłoszczelność urządzenia, należy przestrzegać podanych niżej wskazówek.
 - Po pływaniu i przed wyschnięciem urządzenia, należy opłukać urządzenie pod bieżącą wodą, a następnie wytrzeć je dokładnie miękką, czystą szmatką, aby utrzymać wodoszczelność. Środki dezynfekujące i zanieczyszczenia obecne w wodzie mogą spowodować osłabienie wodoszczelności.
 - Po zamoczeniu urządzenia płynem innym niż woda, np. kawa, napoje, woda z mydłem, olej, perfumy, olejek do opalania, środek do czyszczenia rąk lub środki chemiczne, np. kosmetyki, należy opłukać urządzenie pod bieżącą wodą i wysuszyć je dokładnie za pomocą miękkiej, czystej szmatki, aby utrzymać wodoszczelność.

- Nie uprawiać nurkowania swobodnego, nurkowania ze sprzętem, dynamicznych sportów wodnych, takich jak jazda na nartach wodnych, ani nie pływać w szybko przemieszczającej się wodzie, takiej jak rzeka, podczas noszenia urządzenia. Nie czyścić urządzenia myjkami wysokociśnieniowymi ani podobnymi urządzeniami. Może to spowodować znaczący wzrost ciśnienia wody i zmianę wodoszczelności gwarantowanej przez producenta.
- Jeżeli urządzenie zostanie uderzone lub uszkodzone, może to spowodować osłabienie poziomu jego wodoszczelności i pyłoszczelności.
- Nie rozbierać urządzenia bez odpowiednich wskazówek.
- Nie suszyć urządzeniem wydmuchującym gorące powietrze, np. suszarką do włosów, ani nie używać urządzenia w pomieszczeniach o wysokiej temperaturze, np. saunie, ponieważ może to spowodować osłabienie wodoszczelności ze względu na gwałtowne zmiany temperatury powietrza lub wody.

Środki ostrożności dotyczące przegrzewania

Jeśli korzystaniu z urządzenia towarzyszy dyskomfort związany z nadmierną temperaturą, należy natychmiast przerwać używanie go i zdjąć je z palca.

Zalecany zakres temperatury roboczej

Zaleca się, aby temperatura robocza urządzenia mieściła się w zakresie od 0°C do 35°C. Korzystanie z urządzenia poza zalecanym zakresem temperatury może spowodować uszkodzenie urządzenia lub ograniczyć żywotność baterii.

Czyszczenie Pierścienia i zarządzanie nim

Należy przestrzegać poniższych zaleceń, aby zapewnić poprawne działanie Pierścienia i dbać o jego dobry stan. Niezastosowanie się do tych zaleceń może prowadzić do uszkodzenia Pierścienia i powodować podrażnienie skóry.

- Czujnik Pierścienia należy czyścić co najmniej raz w tygodniu, ponieważ zanieczyszczenia na jego powierzchni mogą zakłócać wykrywanie przez Pierścień sygnałów biometrycznych z palca. Pierścień należy przetrzeć miękką ściereczką lub przemyć detergentem niezawierającym mydła i dokładnie wysuszyć.
- Chronić urządzenie przed kurzem, potem, tuszem, olejami i produktami chemicznymi tj. kosmetyki, spray antybakteryjny, mydło do rąk, detergent i środki owadobójcze. Zewnętrzne i wewnętrzne części Pierścienia mogą ulec uszkodzeniu lub może to spowodować pogorszenie jego działania. Jeżeli Pierścień zostanie zanieczyszczony jedną z tych substancji, należy go wytrzeć miękką, niestrzępiącą szmatką.
- Do czyszczenia Pierścienia nigdy nie używaj myjek ultradźwiękowych, mydła, środków czyszczących, materiałów ściernych i sprężonego powietrza, ani zewnętrznych źródeł ciepła. Może to spowodować uszkodzenie Pierścienia. Pozostawione na Pierścieniu mydło, środki odkażające do dłoni lub środki czyszczące mogą spowodować podrażnienie skóry.
- Usuając preparat, emulsję lub olejek z filtrem przeciwsłonecznym, należy użyć środka czyszczącego bez mydła, a następnie spłukać i dokładnie Pierścień.

Zachować ostrożność w przypadku alergii na którekolwiek z materiałów wykorzystywanych do produkcji Pierścienia.

- Firma Samsung przetestowała szkodliwe materiały zawarte w podzespołach Pierścienia za pośrednictwem wewnętrznych i zewnętrznych jednostek badawczych. Przeprowadzono między innymi badania wszystkich materiałów mających kontakt ze skórą, test toksyczności dla skóry, a także test zużycia Pierścienia.
- Pierścień zawiera nikiel. W przypadku nadwrażliwości skóry lub alergii na materiały znajdujące się na Pierścieniu należy zastosować niezbędne środki ostrożności.
 - **Nikiel:** Pierścień niewielkie ilości niklu. Jego zawartość jest niższa od wartości granicznych określonych w rozporządzeniu REACH. Użytkownik nie jest narażony na kontakt z niklem znajdującym się wewnątrz Pierścienia. Pierścień przeszedł pomyślnie międzynarodowe badania certyfikacyjne. Jednak w przypadku wrażliwości na nikiel należy zachować szczególną ostrożność podczas korzystania z Pierścienia.
- Pierścień jest produkowany wyłącznie z materiałów zgodnych z normami Komisji Bezpieczeństwa Produktów Konsumenckich (CPSC) Stanów Zjednoczonych, przepisami krajów europejskich i innymi normami międzynarodowymi.
- Więcej informacji na temat sposobu postępowania ze środkami chemicznymi w firmie Samsung można znaleźć w witrynie Samsung.

Załącznik

Rozwiązywanie problemów

Zanim skontaktujesz się z centrum serwisowym firmy Samsung lub autoryzowanym centrum serwisowym, wypróbuj następujące rozwiązania. Niektóre sytuacje mogą nie dotyczyć określonego Pierścienia.

Można też używać aplikacji Samsung Members, aby rozwiązywać problemy występujące podczas korzystania z urządzenia.

Pierścień nie działa

- Bateria może być całkowicie rozładowana. Naładuj całkowicie baterię przed rozpoczęciem korzystania z Pierścienia.
- Jeśli Pierścień jest zbyt luźny, pomiary danych zdrowotnych mogą nie być możliwe lub Pierścień może nie działać. Noś Pierścień na palcu, na którym będzie dobrze przylegał. Aby zapewnić dokładne pomiary, noś Pierścień tak, aby wskaźnik orientacji na zewnętrznej stronie Pierścienia był skierowany w stronę dłoni, a czujnik dobrze przylegał do skóry.
- Jeśli Pierścień zawiesza się i nie reaguje, umieść go w etui do ładowania, a następnie naciśnij i przytrzymaj przycisk wielofunkcyjny etui do ładowania przez ponad 7 sekund, aby go ponownie uruchomić.
- Jeśli powyższe czynności nie rozwiążą problemu, wykonaj reset. Na podłączonym telefonie otwórz aplikację **Galaxy Wearable** i dotknij **Zeruj**.

Zresetowanie Pierścienia może spowodować usunięcie danych dotyczących zdrowia, które nie zostały zsynchronizowane z aplikacją Samsung Health. Przed zresetowaniem Pierścienia należy zsynchronizować dane z aplikacją Samsung Health, otwierając aplikację na podłączonym telefonie.

Drugie urządzenie Bluetooth nie może zlokalizować Pierścienia

- Wyjmij Pierścień z etui do ładowania, a następnie włóż go z powrotem do etui lub naciśnij i przytrzymaj przycisk wielofunkcyjny etui do ładowania przez ponad 3 sekundy, aby przejść do trybu parowania Bluetooth.
- Zresetuj Pierścień i spróbuj ponownie.

- Sprawdź, czy Pierścień i drugie urządzenie Bluetooth znajdują się w zasięgu połączenia Bluetooth (10 m). Zasięg ten może być różny w zależności od otoczenia, w którym używane są urządzenia.

Jeśli powyższe porady nie pozwolą rozwiązać problemu, skontaktuj się z centrum serwisowym firmy Samsung lub z autoryzowanym centrum serwisowym.

Połączenie Bluetooth nie zostało nawiązane lub Pierścień i telefon są rozłączone

- Upewnij się, że funkcja Bluetooth w telefonie jest włączona i sprawdź czy nie doszło do rozładowania baterii Pierścienia.
- Upewnij się, że pomiędzy urządzeniami nie znajdują się żadne przeszkody, takie jak ściany czy sprzęt elektryczny.
- Upewnij się, że w telefonie zainstalowano najnowszą wersję aplikacji Galaxy Wearable. Jeśli wersja aplikacji Galaxy Wearable nie jest najnowsza, zaktualizuj aplikację Galaxy Wearable do najnowszej wersji.
- Sprawdź, czy Pierścień i drugie urządzenie Bluetooth znajdują się w zasięgu połączenia Bluetooth (10 m). Zasięg ten może być różny w zależności od otoczenia, w którym używane są urządzenia.
- Uruchom ponownie telefon i otwórz aplikację **Galaxy Wearable**.

Nie można naładować baterii (dotyczy ładowarek zatwierdzonych przez firmę Samsung)

- Upewnij się, że styki do ładowania Pierścienia i etui do ładowania stykają się ze sobą.
- Upewnij się, że ładowarka jest prawidłowo podłączona do etui do ładowania.
- Jeśli styki do ładowania są zanieczyszczone, bateria może nie ładować się prawidłowo. Przetrzyj styki do ładowania suchą szmatką i spróbuj ponownie naładować baterię.

Jeśli powyższe porady nie pozwolą rozwiązać problemu, skontaktuj się z centrum serwisowym firmy Samsung lub z autoryzowanym centrum serwisowym.

Bateria wyczerpuje się szybciej niż początkowo

- W bardzo niskich lub bardzo wysokich temperaturach czas działania baterii Pierścienia może być krótszy.
- Bateria może się też zużywać szybciej podczas korzystania z niektórych funkcji.
- Bateria podlega zużyciu i po pewnym czasie może działać krócej.
- Gdy Pierścień nie będzie używany, należy przechowywać go w etui do ładowania, które zostało naładowane. W przeciwnym razie czujnik będzie nadal działał, co wpłynie na czas pracy i zużycie baterii.

Pierścień jest gorący w dotyku

Podczas korzystania z funkcji wymagających większego zużycia energii lub korzystania z funkcji Pierścienia przez dłuższy czas, Pierścień może się rozgrzać. Jest to normalny stan i nie powinien mieć wpływu na trwałość lub wydajność Pierścienia.

Jeśli Pierścień przegrzewa się lub jest ciepły przez długi okres, nie używaj go przez jakiś czas. Jeśli Pierścień nadal się przegrzewa, skontaktuj się z centrum serwisowym firmy Samsung lub z autoryzowanym centrum serwisowym.

Widać niewielką szczelinę dokoła zewnętrznej obudowy Pierścienia

- Szczelina ta jest związana z procesem produkcyjnym i jest niezbędna ze względu na nieznaczne przemieszczenia lub drgania komponentów.
- W miarę upływu czasu tarcie pomiędzy częściami może doprowadzić do nieзначnego zwiększenia tej szczeliny.

Wymywanie baterii

- Aby wyjąć baterię, należy skontaktować się z autoryzowanym centrum serwisowym. Aby uzyskać informacje o usuwaniu baterii, odwiedź stronę www.samsung.com/global/ecodesign_energy.
- Z uwagi na bezpieczeństwo **nie należy próbować wyjmować** baterii samodzielnie. Wyjęcie baterii w nieprawidłowy sposób może doprowadzić do uszkodzenia baterii i urządzenia, skutkować obrażeniami i spowodować, że korzystanie z urządzenia nie będzie bezpieczne.
- Firma Samsung nie bierze odpowiedzialności za jakiegokolwiek straty lub szkody (wynikające z odpowiedzialności umownej lub deliktowej, włączając zaniechania), które mogą być skutkiem nieprzestrzegania ostrzeżeń i instrukcji, z wyjątkiem śmierci lub obrażeń spowodowanych zaniechaniami firmy Samsung.

Urządzenie laserowe klasy 1

Pierścień jest sklasyfikowany jako urządzenie laserowe klasy 1 zgodnie z normą IEC 60825-1 wyd. 3.0:2014. To urządzenie jest zgodne z 21 CFR 1040.10 i 1040.11 z wyjątkiem zgodności z normą IEC 60825-1 wyd. 3., jak opisano w Komunikacie dotyczącym urządzeń laserowych nr 56 z dn. 8 maja 2019 r.



Używanie elementów sterujących, regulacji lub wykonywanie czynności innych niż określone w niniejszym dokumencie może doprowadzić do narażenia na niebezpieczne promieniowanie. Wbudowany moduł laserowy nie jest przeznaczony do serwisowania przez użytkownika. Skontaktuj się z Samsung, aby skorzystać z serwisu.

URZĄDZENIE LASEROWE KLASY 1

W zależności od kraju i operatora, karty SIM, urządzenie i akcesoria mogą wyglądać inaczej niż na ilustracjach zamieszczonych w niniejszej instrukcji.

Prawa autorskie

Copyright © 2024 Samsung Electronics Co., Ltd.

Niniejszy podręcznik jest chroniony międzynarodowymi przepisami o prawie autorskim.

Żadna część niniejszego podręcznika nie może być reprodukowana, dystrybuowana, tłumaczona ani przesyłana w jakiegokolwiek formie ani za pomocą jakichkolwiek środków elektronicznych lub mechanicznych, w tym kopiowana, nagrywana lub przechowywana w jakimkolwiek systemie archiwizacyjnym.

Znaki towarowe

- Samsung i logo Samsung są zarejestrowanymi znakami towarowymi firmy Samsung Electronics Co., Ltd.
- Bluetooth® jest zarejestrowanym znakiem towarowym firmy Bluetooth SIG, Inc. na całym świecie.
- Wszelkie inne znaki towarowe i prawa autorskie należą do ich właścicieli.

Model:

SM-Q500 / SM-Q501 / SM-Q502 / SM-Q503 / SM-Q505 / SM-Q506 / SM-Q507 / SM-Q508 / SM-Q509 / SM-Q514 / SM-Q515 (Pierścień)

EP-QQ500 / EP-QQ501 / EP-QQ502 / EP-QQ503 / EP-QQ505 / EP-QQ506 / EP-QQ507 / EP-QQ508 / EP-QQ509 / EP-QQ514 / EP-QQ515 (etui do ładowania)

Napięcie znamionowe/prąd znamionowy:

5 V / 250 mA (Pierścień), 3,80 V (bateria wewnętrzna)

5 V / 500 mA (etui do ładowania), 3,88 V (bateria wewnętrzna)

Wyprodukowano w Wietnamie przez firmę Samsung

PO BOX 12987, DUBLIN. IE

