

FOR THE WINNERS' CIRCLE



ANDASEAT
KAISER 4 GAMING CHAIR

ASSEMBLY INSTRUCTIONS AND USER GUIDE



Thank you for choosing AndaSeat !
Before using this product, please read this manual carefully
and keep it available for future reference.

PACKAGE CONTENTS

- 1× Backrest
- 1× Seat Base
- 1× Wheelbase
- 2× Armrests (Pre-installed)
- 1× Magnetic Head Pillow
- 1× Multi-Functional Tilt Mechanism
- 1× Accessories Box

Accessories Box Contents

- 2× Magnetic Side Covers
- 5× Casters
- 6× M8 Screws (2pcs Backup)
- 2× Machine Screws
- 1× Long Allen Key
- 1× Gas Piston + Sleeve
- 1× Height Adjustment Tilt Lever Handle
- 1× Tilt Lock Lever Handle
- 1× Safety Cap

ASSEMBLY GUIDE

1. Insert the Casters

Flip the wheelbase upside down on the foam and then insert 5 casters respectively into the legs of the wheelbase.

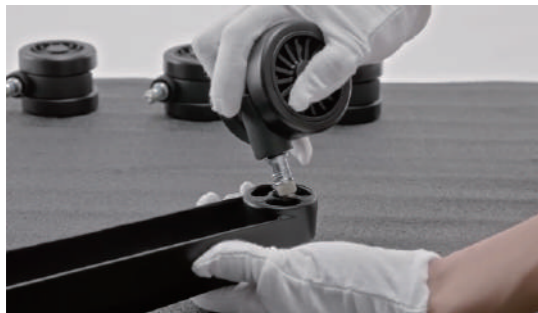

2. Install the Gas Piston and Sleeve

Turn the wheelbase on the correct side up, then insert the gas piston into the middle of the wheelbase and cover it with the sleeve.

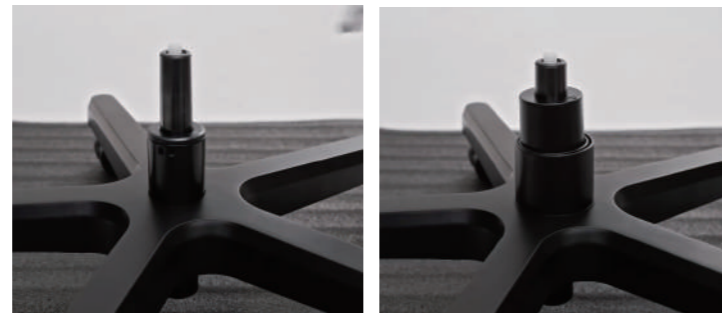

3. Unscrew the Backrest

Remove the 4 pre-installed M8 screws from the backrest using the included Allen key.



4. Attach the Backrest to the Seat

First slide the right-side backrest bracket down onto the right recline bracket. Then insert the M8 screws previously removed from the backrest and screw them halfway.



5. Fix the Left Side of the Backrest

Align the left recline bracket with the screw holes on the left of the backrest. Reinsert the remaining M8 screws halfway, then tighten all 4 screws fully on both sides.



6. Attach the Magnetic Side Covers

Place the magnetic side covers over the backrest brackets respectively, and they will snap magnetically in place.

Tip: The one without a curved shape is the left-side cover.



7. Insert Levers

Line up the grooves inside each lever with the notches and insert fully into the shaft.

Reminder: Be sure to match the "Front" label. If not, the chair may lean forward and need to be reassembled.



8. Set the Chair Facing Down

Now gently lift the chair and place it facing downwards.



9. Attach Tilt Mechanism

Attach the multi-functional tilt mechanism to the bottom of the seat base. Insert the 4 M8 screws in only halfway, once the screws are correctly placed, tighten them with the Allen key.

Reminder: Make sure the FRONT sign is aligned with the seat front.



10. Secure the Connector to the Seat Base

Connect the cable on the backrest to the pop-out lumbar lever. To do this, open the black box, put the cable's ball ends into the connector, and close the box. Then secure it to the seat base with machine screws (2pcs).

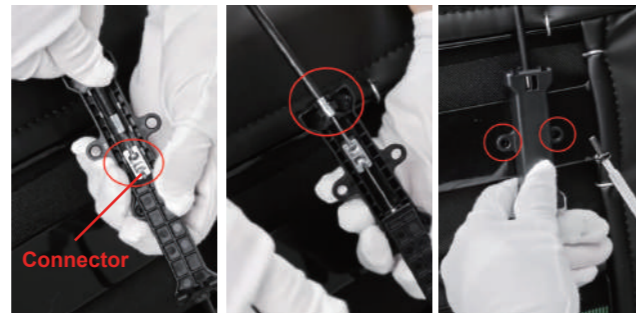

13. Remove the Safety Screw

Take off the red screw on the right recline side by hand. This allows the recline mechanism to be used.

Reminder: Properly keep the red screw as it can be re-installed for child safety.

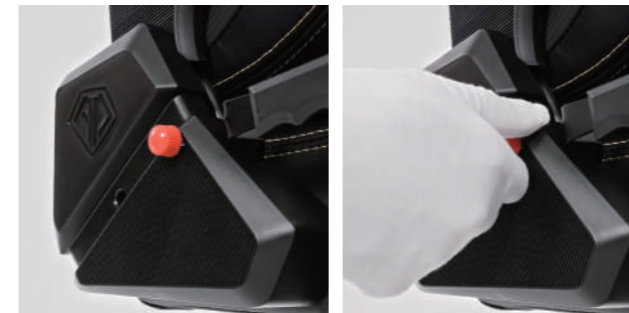

14. Insert the Safety Cap

Insert the safety cap into the hole.



11. Attach the Wheelbase to the Chair

Lift the assembled wheelbase and correctly insert the gas piston into the tilt mechanism's mounting hole.



12. Put the Chair Up

Carefully tilt the chair into an upright position.



15. Assemble Magnetic Head Pillow

Assemble the magnetic head pillow and move it up and down to your preferred position.



Congratulations, the assembly is complete!

USAGE INSTRUCTIONS

Backrest Recline 90°- 135°

Pull up fully and hold the recline lever, lean back slowly until the backrest reaches your desired angle, then release the recline lever to its original position.



5D Armrests

1. Press and hold the button to adjust the height of the armrests.
2. Move the armrests left or right.
3. Slide the armrests forward or backward.
4. Rotate the armrests inward or outward.
5. Press and hold the button to fold the armrests upward.



Tilt Tension

The adjustment of the tilt tension needs to be based on the height and weight of the individual. Turn the knob clockwise to loosen the rocking tension, anti-clockwise to tighten it. It should not be so tight that there is no movement and not so loose that there is no support.



Armrest Adjustment

Adjust the distance between the armrests by loosening the M8 screws at the bottom. Move the armrests to the desired position and then tighten the screws.



Pop-out Lumbar Support

The pop-out lumbar system offers 4-level extensive support. Pop it out with a pull on the lever, lean back into your desired position, and lock it in with a push on the lever.



Notice

Do not press the backrest while adjusting the lumbar support.
Do not try to turn either knob past its maximum or minimum points.
Do not attempt to turn both knobs at the same time.



Built-in Lumbar Adjustment

In-out (While Seated): Turn the knob on the right side to adjust the curvature of the lumbar support. Clockwise to increase and anti-clockwise to decrease.

Up-down (While Seated): Turn the knob on the left side to adjust the position of the lumbar support. Clockwise to raise and anti-clockwise to lower.

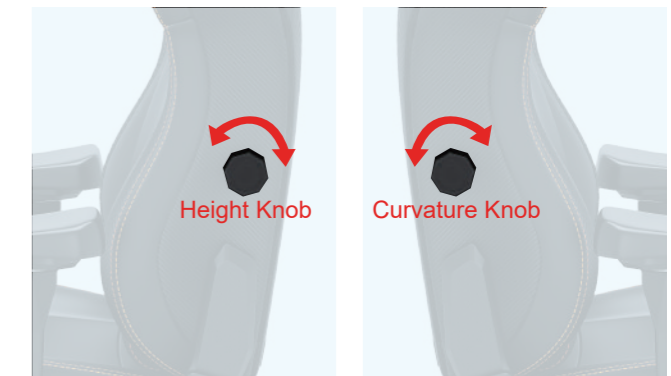

Multi-Functional Tilt Mechanism

Right Lever (While Seated): Flip it up or down to adjust the seat height.

Left Lever (While Seated): Flip it up to unlock the rocking mode and down to lock it.

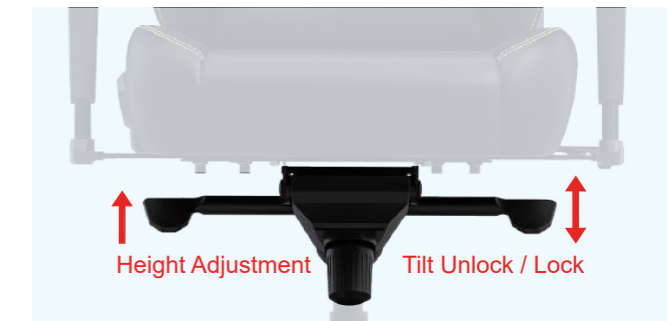

SAFETY INSTRUCTIONS

Size & Capacity

Chair Size	L	XL
Recommended Weight	<120kg (<260lbs)	80-180kg(175-395lbs)
Recommended Height	150-180cm(4'11"-5'11")	181-210cm(5'11"-6'11")

Failure to follow these instructions may result in serious personal injury or property damage.

1. Do not use the chair for purposes other than the manufacturer originally intended.
2. Do not stand on the chair as a ladder.
3. Do not have more than one person on the seat.
4. Do not sit on the edge of the seat.
5. Do not place the chair near flammables.
6. Place it in a dry and cool place.
7. Avoid exposing the chair to direct sunlight or other heat sources.
8. It is recommended to mount the chair on a soft surface to avoid damage to the upholstery.
9. Use a soft and dry cloth for general cleaning and maintenance of the chair. Do not apply corrosive chemicals on the chairs.
10. When transporting the product, proceed with caution.
11. Any modifications and changes of product components that could void your warranty.



Sit in the center of the chair.



Do not stand on the chair.



Do not use the chair with more than one person.



Do not use rocking mode over weight limit.



Do not push the chair around when a person is sitting in it.



Do not push down on the backrest when a person is reclined.



Do not place all your weight on the backrest only.



Do not place your hand or fingers near the recline mechanism.

For warranty information, please visit [Warranty & Return Policy – AndaSeat Help Center](#)

If you have any questions or need any assistance, please contact: sales-support@andaseat.com

For more detailed assembly instructions, please watch this video: https://www.youtube.com/watch?v=T_ulAL8YKvI

AndaSeatをご購入いただき誠にありがとうございます！
この製品を使用する前に、このマニュアルをよくお読みになり、
いつでも参考にできるように保管してください。

含まれるもの

背もたれ×1
座面×1
ホイールベース×1
アームレスト(取付済み)×2
マグネット式ヘッドレスト×1
多機能チルト装置×1
付属品ボックス×1

付属品ボックスの内容

マグネット付きサイドカバー×2
キャスター(ホイール)×5
ネジキット(予備ネジ2本付き)×6
小ネジ×2
六角レンチ×1
ガスピストン(class-4)+ピストンカバー(スリーブ)×1
高さ調整チルトレバーハンドル×1
チルトロックレバーハンドル×1
安全キャップ×1

組み立てガイド

1. キャスターをホイールベースに取り付け

ホイールベースを裏返し、ホイールベースの脚に5つのキャスターをそれぞれ挿入します。

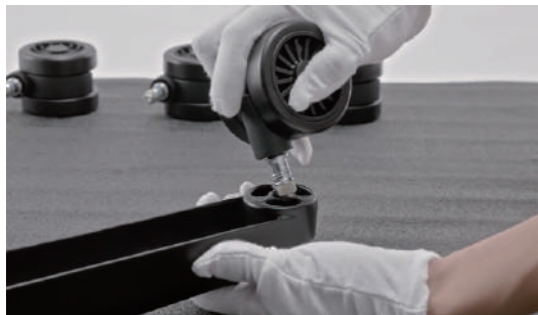

2. ガスリフトシリンダーとスリーブの取り付け

ホイールベースを正しい向きに戻し、ガスリフトシリンダーをホイールベースの中央に挿入し、スリーブで覆います。

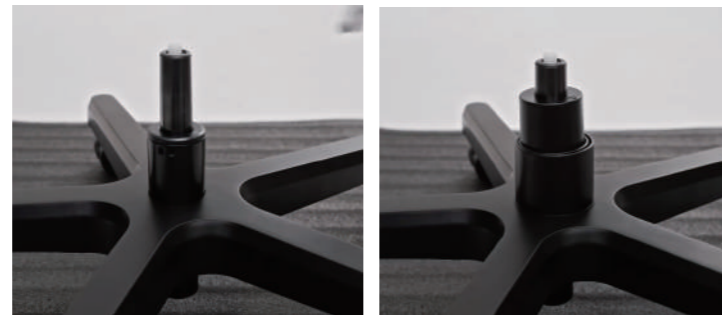

3. バックレストのネジを外す

付属の六角レンチを使用して、背もたれにあらかじめ取り付けられている4本のネジを取り外します。



4. 背もたれを座面に取り付ける

右側の背もたれブラケットを右側のリクライニングブラケットにスライドさせながら装着します。背もたれからあらかじめ外しておいたネジを挿入し、半分までねじ込み仮止めます。



5. 背もたれの左側を固定する

左側のリクライニングブラケットを上調整して、背もたれの左側にあるネジ穴に合わせます。残りのネジを背もたれの左側に再度挿入し、付属の六角レンチを使用して両側の4本のネジすべてを完全に締めます。



7. レバーの挿入

各レバーの内側の溝を切り欠きに合わせ、シャフトに完全に差し込みます。

※必ず「前面」ラベルと一致していることを確認してください。一致しない場合、椅子が前傾する可能性があり、再組み立てが必要になります。



6. サイドカバーの取り付け

マグネット付きサイドカバーを背もたれブラケットにそれぞれ配置すると、磁気によって所定の位置にカチッと固定されます。

※曲がった形状のものは右側のカバーです。



8. 椅子を下向きにセットする

椅子をゆっくりと持ち上げて、下向きに置きます。



9. 多機能チルト装置の装着

多機能チルト機構をシートベース底部に取り付けます。
4本のネジを途中まで挿入し、ネジが正しく配置されたら、六角レンチを使用して締めます。

※正面の方向が正しいことを確認してください。



10. コネクタをシートベースに取り付けます

背もたれのケーブルをポップアウトする腰部用レバーに接続します。これを行うには、黒い箱を開け、ケーブルの球状の端をコネクタに入れて箱を閉じます。その後、マシンスクリュー (2個) でシートベースに固定します。

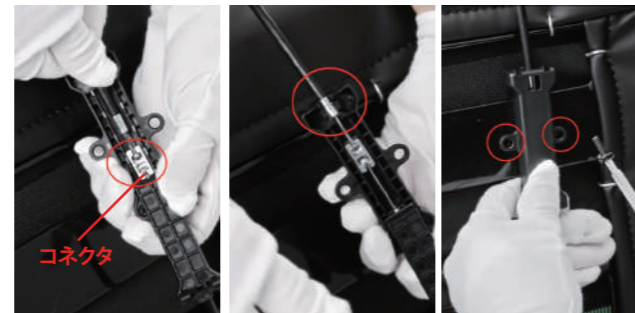

13. 安全ネジを外す

右リクライニング側の赤いネジを手で外します。
これでリクライニングが使用できるようになります。

※赤いネジは再度取り付けることでチャイルドロックとして利用できますので、保管しておいてください。

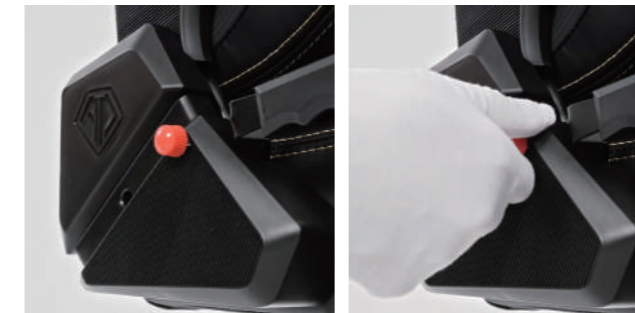

14. 安全キャップの装着

安全キャップを穴に差し込みます。



11. ホイールベースを椅子に取り付ける

組み立てたホイールベースを持ち上げ、ピストンをチルト装置のソケットに挿入します。



12. チェアを立てる

ホイールベースを持ちながら、チェアを傾けて直立させます。



15. マグネット式ヘッドレストの装着

ヘッドレストをバックレスト上部に装着します
(マグネットにより装着します) 自分の体勢に合わせてお好みの位置にご調整ください。



おめでとうございます。組み立てが完了しました。

使用上の注意

背もたれリクライニング 90度～135度

リクライニングレバーをいっぱいに引き上げた状態で握り、背もたれがお好みの角度になるまでゆっくりと寄りかかり、その後リクライニングレバーをゆっくりと元の位置に戻します。



チルトテンション

ノブを時計回りに回すとロックングテンションが緩み、反時計回りに回すと締まります。体重に合わせて調整し、最大値、最小値を超えて回さないようにしてください。



5Dアームレスト

1. ボタンを押し続けて、肘掛けの高さを調整してください。
2. アームレストを左右に動かします。
3. アームレストを前後にスライドさせます。
4. アームレストを内側または外側に回転させます。
5. ボタンを押し続けて、肘掛けを上向きに折り畳んでください。



アームレストの調整

アームレスト下部のネジを緩めることでアームレストの位置を調節可能です。調整後は完全にネジを締めてください。



カスタマイズされたランバーサポート

新導入のランバーサポートは4段階に調整可能です。レバーを引き上げると、ランバーサポートの前後を調整できます。姿勢に合わせて調整したら、レバーを下ろしてウエストサポートの位置を固定します。



注意事項

- 腰部支持を調整する際に背もたれを押さないでください。
- ノブを最大または最小のポイントを過ぎて回さないでください。
- 両方のノブを同時に回そうとしないでください。



ランバーサポート調整

曲率ノブ: 右側のノブを回して、ランバーサポートの曲率を調整します。時計回りに回すと増加し、反時計回りに回すと減少します。

高さノブ: 左側のノブを回して、ランバーサポートの位置を調整します。時計回りに回すと上げり、反時計回りに回すと下がります。

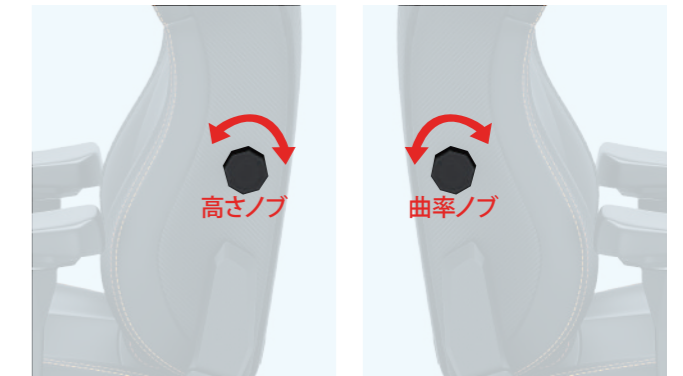

多機能チルト機構

右のレバーを上引き上げると、椅子の高さが調整できます。

左のレバーの引き上げるとロックング機能のロックを解除、押し下げてロックします。

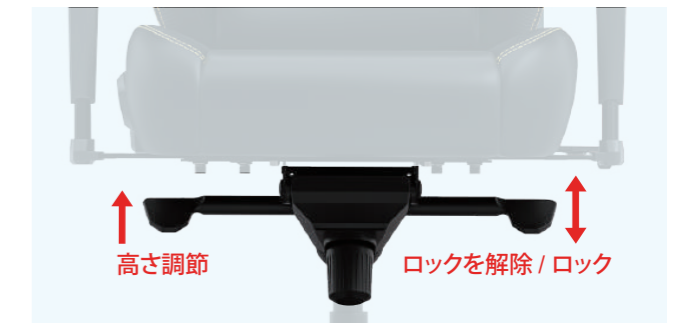

安全についての案内

推奨サイズ

椅子のサイズ	L	XL
体重	120KGまで	80-180KG
身長	150-180CM	181-210CM

これらの指示に従わないと、重大な人身傷害や物的損害が発生する可能性があります。

1. 椅子を本来の目的以外に使用しないでください。
2. 椅子をはしご代わりにしないでください。
3. 複数人で座席に座らないでください。
4. シートの端に座らないでください。
5. 危険を避けるため、椅子を可燃物の近くに置かないでください。
6. 乾燥した涼しい場所に置いてください。
7. 椅子を直射日光やその他の熱源にさらさないでください。
8. 室内装飾品への損傷を避けるために、椅子を柔らかい表面に取り付けることをお勧めします。
9. 椅子の清掃とメンテナンスには、柔らかく乾いた布を使用してください。
椅子に腐食性の化学物質を塗布しないでください。
10. 製品を輸送する時は注意して行ってください。
11. 他のサイトから部品を購入し、勝手に改造しないでください。改造して故障した場合は保証対象外になります。



椅子の中央に座ってください。



椅子の上に立たないでください。



2人以上で使用しないでください。



重量制限を超えてチェアを揺らさないでください。



人が座っているときに、チェアを押ししたりしないでください。



人がリクライニングしているときに、背もたれを押し下げないでください。



背もたれだけに全体重をかけないでください。



リクライニング機能の近くに手や指を置かないでください。

保証情報については、AndaSeatヘルプセンターの「保証と返品ポリシー」をご覧ください。

ご質問やご不明な点がございましたら、お問い合わせ先: sales-support@andaseat.com までお気軽にお問い合わせください。

안다시트를 선택해주셔서 감사합니다!
본 제품을 사용하기 전에 본 설명서를 주의 깊게 읽고 나중에
참조할 수 있도록 잘 보관하십시오.

포함된 내용

- 1x 등받이
- 1x 시트 베이스
- 1x 휠베이스
- 2x 팔걸이 2개(사전 설치됨)
- 1x 자기 머리 베개
- 1x 다기능 틸트 메커니즘
- 1x 액세서리 상자

액세서리 상자 내용물

- 2x 자기 측면 커버
- 5x 캐스터
- 6x M8 나사(2개 백업)
- 2x 기계 나사
- 1x 긴 알렌 키
- 1x 가스 리프트 실린더 + 슬리브
- 1x 높이 조정 틸트 레버 핸들
- 1x 틸트 잠금 레버 핸들
- 1x 안전 캡

조립가이드

1. 휠베이스에 캐스터 설치

폼 위에 휠 베이스를 거꾸로 뒤집은 다음 휠 베이스 다리에 바퀴 5개를 각각 삽입합니다.

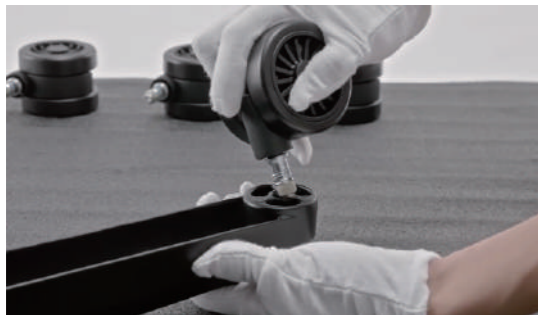

2. 가스 리프트 실린더 및 슬리브 설치

휠베이스를 올바른 쪽이 위로 향하게 한 다음 가스 리프트 실린더를 휠베이스 중앙에 삽입하고 슬리브로 덮습니다.

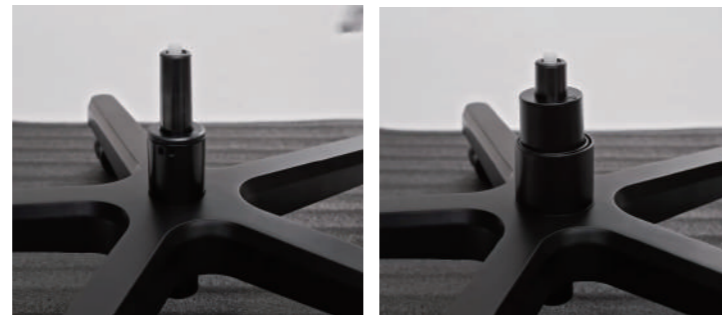

3. 등받이 나사 풀기

포함된 육각 렌치를 사용하여 등받이에 사전 설치된 M8 나사 4개를 제거합니다.



4. 등받이를 시트에 부착

먼저 등받이의 오른쪽 브래킷을 오른쪽 리클라이닝 브래킷 위로 밀어 넣으세요. 그런 다음 오른손으로 M8 나사를 등받이 오른쪽에 다시 삽입합니다.

팁: 후속 조정을 위해 나사를 중간에만 설치하는 것이 좋습니다.



5. 등받이 좌측 고정

왼쪽 등받이 브래킷을 위로 조정하여 등받이 왼쪽의 나사 구멍에 맞춥니다. 나머지 M8 나사를 등받이 왼쪽에 다시 삽입한 다음 포함된 육각 렌치를 사용하여 양쪽 나사 4개를 모두 완전히 조입니다.



7. 레버 삽입

각 레버 내부의 홈을 노치와 정렬하고 샤프트에 완전히 삽입합니다.

알림: "앞면" 라벨과 일치하는지 확인하세요. 그렇지 않으면 의자가 앞으로 기울어져 다시 조립해야 할 수 있습니다.



6. 자기 측면 덮개 배치

등받이 브래킷 위에 각각 자기 측면 커버를 놓으면 자석으로 제자리에 고정됩니다.

팁: 곡선 모양이 있는 것이 오른쪽 덮개입니다.



8. 의자를 아래로 향하게 설정

이제 의자를 살짝 들어 올려 아래쪽을 향하게 놓습니다.



9. 다기능 틸트 장치 부착

다기능 틸트 장치를 시트 베이스 바닥에 부착합니다. 4개의 M8 나사를 절반만 삽입하고 나사가 올바르게 배치되면 Allen 키를 사용하여 조입니다.

알림: 올바른 전면 방향을 확인하십시오.



10. 커넥터를 시트 베이스에 고정하세요

의자 등받이의 케이블을 팝업 림바 레버에 연결하십시오. 이를 위해 블랙 박스를 열고 케이블의 볼 엔드를 커넥터에 넣은 다음 박스를 닫으십시오. 그런 다음 기계 나사(2개)로 시트 베이스에 고정하십시오.

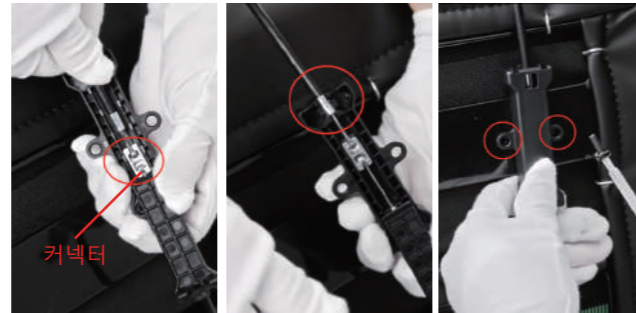

커넥터

13. 안전 나사 제거

오른쪽 리클라이닝 옆에 있는 빨간색 나사를 손으로 떼어냅니다. 이를 통해 리클라이닝 메커니즘을 사용할 수 있습니다.

알림: 빨간색 나사는 어린이 안전을 위해 다시 설치할 수 있으므로 올바르게 보관하십시오.



14. 안전캡 삽입

구멍에 안전캡을 삽입하세요.



11. 휠베이스를 의자에 부착

조립된 휠 베이스를 들어올리고 가스 리프트 실린더를 틸트 메커니즘의 장착 구멍에 올바르게 삽입합니다.



12. 의자 세우기

휠베이스를 잡은 상태에서 의자를 조심스럽게 수직 위치로 기울입니다.



15. 자기 헤드 베개 조립

자기 헤드 베개를 조립하고 원하는 위치로 위아래로 이동하세요.



축하합니다. 조립이 완료되었습니다!

사용 지침

등받이 리클라이닝 90°- 135°

등받이가 원하는 각도에 도달할 때까지 리클라이닝 레버를 완전히 당겨서 뒤로 젖힌 후, 리클라이닝 레버를 천천히 원래 위치로 놓으십시오.



5D Armrests

1. 버튼을 누르고 보유하여 팔걸이의 높이를 조절하세요.
2. 암레스트를 왼쪽 또는 오른쪽으로 이동합니다.
3. 암레스트를 앞 또는 뒤로 밀어냅니다.
4. 암레스트를 안쪽 또는 바깥쪽으로 회전시킵니다.
5. 버튼을 누르고 윗쪽으로 팔걸이를 접어주세요.



틸트 장력

잠금 장력을 풀려면 손잡이를 시계 방향으로 돌리고, 조이려면 시계 반대 방향으로 돌립니다. 체중에 따라 조절하고 최대 또는 최소 지점을 초과하도록 돌리지 마십시오.



팔걸이 조정

팔걸이 하단에 있는 M8 나사를 풀어 팔걸이 사이의 거리를 조절할 수 있습니다. 팔걸이를 원하는 위치로 이동시킨 후 나사를 조여주세요.



맞춤형 추적 요추 지지대

새로 도입된 요추 지지대는 4단계로 조절 가능합니다. 요추 지지대를 안쪽으로 조정하려면 레버를 위로 당깁니다. 자세에 맞게 조절한 후 레버를 내려 허리 지지대 위치를 고정하세요.



요추 조정

곡률 손잡이: 오른쪽에 있는 조절용 핸들을 돌려 요추 지지대의 곡률을 조절하세요. 시계 방향으로 돌리면 증가하고 반시계 방향으로 돌리면 감소합니다.

높이 손잡이: 왼쪽에 있는 조절용 핸들을 돌려 요추 지지대의 위치를 조절하세요. 시계 방향으로 돌리면 올라가고 반시계 방향으로 돌리면 내려갑니다.

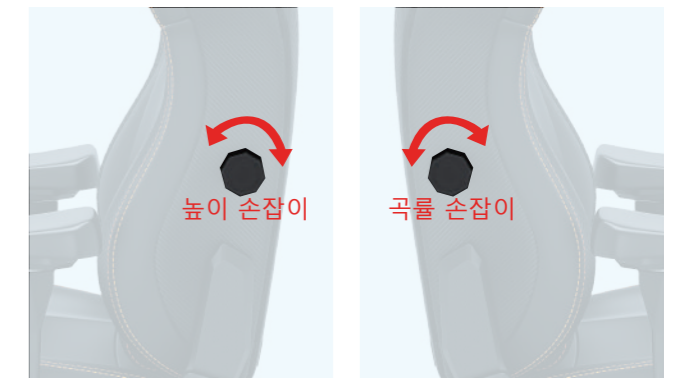

주의

요추 지지대를 조절하는 동안 등받이를 누르지 마십시오. 어느 노브도 최대 또는 최소 지점을 넘어 돌려보지 마십시오. 두 개의 노브를 동시에 돌리려고 하지 마십시오.



다기능 틸트 메커니즘

오른쪽 레버(앉은 상태): 오른쪽 레버를 올리면 의자 높이가 높아집니다.

왼쪽 레버(앉은 상태): 아래로 누르면 틸트 장치가 잠기고 위로 당기면 잠금이 해제됩니다.



안전설명서

권장 사이즈

의자 크기	L	XL
선적 무게	<120kg (<260lbs)	80-180kg(175-395lbs)
적재 높이	150-180cm(4'11"-5'11")	181-210cm(5'11"-6'11")

이 지침을 따르지 않으면 심각한 신체적 부상이나 재산 피해가 발생할 수 있습니다.

1. 의자를 제조사에서 원래 의도한 용도 이외의 다른 용도로 사용하지 마십시오.
2. 의자 위에 사다리처럼 올라가지 마세요.
3. 좌석에 2인 이상 탑승하지 마십시오.
4. 시트 가장자리에 앉지 마십시오.
5. 위험할 수 있으므로 화기 근처에 의자를 두지 마십시오.
6. 건조하고 시원한 곳에 보관하세요.
7. 의자를 직사광선이나 기타 열원에 노출시키지 마십시오.
8. 실내 장식이 손상되지 않도록 의자를 부드러운 표면에 장착하는 것이 좋습니다.
9. 의자의 일반적인 청소 및 유지 관리에는 부드럽고 마른 천을 사용하십시오.
의자에 부식성 화학물질을 바르지 마세요.
10. 제품 운반 시 주의하시기 바랍니다.
11. 보증이 무효화될 수 있는 제품 구성 요소의 수정 및 변경.



의자 중앙에 앉으십시오.



의자 위에서 일어서지 마십시오.



한명 이상의 인원으로 의자에 앉지 마십시오.



흔들 모드를 사용하지 마십시오. 무게 제한 초과.



인원이 앉아있는 동안에 의자를 여러방향으로 밀지 마십시오.



리클라이닝 상태에서 등받이를 누르거나 밀지 마십시오.



몸의 모든 하중을 등받이에만 가하지 마십시오.



리클라이닝 기구 근처에 손이나 손가락을 두지 마십시오.

보증 정보를 원하시면 보증 및 반품 정책 – AndaSeat 도움말 센터를 방문하십시오.
질문이 있거나 도움이 필요하시면 다음으로 연락하세요: sales-support@andaseat.com

Σας ευχαριστούμε που επιλέξατε την **AndaSeat!**

Πριν χρησιμοποιήσετε αυτό το προϊόν, διαβάστε προσεκτικά αυτό το εγχειρίδιο και κρατήστε το διαθέσιμο για μελλοντική αναφορά.

Τι Περιλαμβάνεται

- 1× Πλάτη
- 1× Κάθισμα
- 1× Βάση με Ρόδες
- 2× Υποβραχίονια (Προ-εγκατεστημένα)
- 1× Μαγνητικό Μαξιλάρι Αυχένα
- 1× Πολυ-Λειτουργικός Μηχανισμός Κλίσης
- 1× Κουτί Αξεσουάρ

Περιεχόμενα Κουτιού Αξεσουάρ

- 2× μαγνητικά πλαϊνά καλύμματα
- 5× Ροδάκια
- 6× Βίδες M8 (2 τεμ. ανταλλακτικά)
- 2× Βίδες Μαύρου Κουτιού
- 1× Μακρύ κλειδί Allen
- 1× Πιστόνι + Κάλυμμα
- 1× Μοχλός Ρύθμισης Ύψους
- 1× Μοχλός Κλειδώματος Κλίσης
- 1× Καπάκι Ασφαλείας

Οδηγίες Συναρμολόγησης

1. Τοποθετήστε τα ροδάκια στη βάση

Γυρίστε τη βάση ανάποδα στη μαλακή επιφάνεια και στη συνέχεια εισάγετε τα 5 ροδάκια αντίστοιχα στις υποδοχές της βάσης.

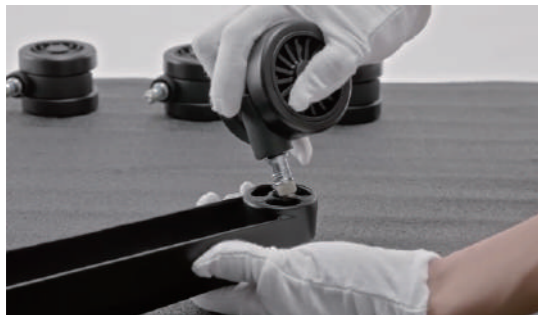

2. Τοποθετήστε το πιστόνι και το κάλυμμα

Γυρίστε τη βάση με τα ροδάκια στη σωστή πλευρά και στη συνέχεια εισάγετε το πιστόνι και το κάλυμά του.

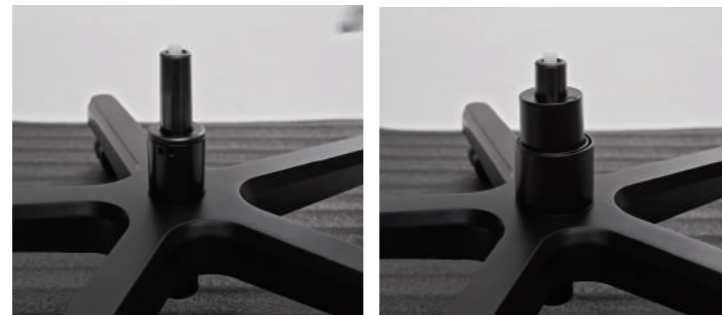

3. Ξεβιδώστε την πλάτη

Αφαιρέστε τις 4 προ-εγκατεστημένες βίδες M8 από την πλάτη του καθίσματος χρησιμοποιώντας το παρεχόμενο κλειδί Allen.



4. Προσαρμόστε την πλάτη στο κάθισμα

Πρώτα σύρετε το δεξιό πλευρικό στήριγμα της πλάτης στο δεξιό στήριγμα ανάκλισης. Στη συνέχεια, επανατοποθετήστε τις βίδες M8 στα δεξιά της πλάτης με το δεξί σας χέρι.

Συμβουλή: Συνιστούμε να τοποθετείτε βίδες μόνο μέχρι τη μέση για περαιτέρω ρύθμιση.



5. Στερεώστε την αριστερή πλευρά της πλάτης

Ρυθμίστε το αριστερό στήριγμα ανάκλισης προς τα πάνω για να ευθυγραμμιστεί με τις οπές για τις βίδες στα αριστερά της πλάτης του καθίσματος. Τοποθετήστε ξανά τις υπόλοιπες βίδες M8 στην αριστερή πλευρά της πλάτης του καθίσματος και, στη συνέχεια, σφίξτε και τις 4 βίδες πλήρως και στις δύο πλευρές χρησιμοποιώντας το κλειδί Allen που περιλαμβάνεται.



7. Εισαγάγετε τους μοχλούς

Ευθυγραμμίστε τις αυλακώσεις του κάθε μοχλού με τις εγκοπές και τοποθετήστε τις πλήρως στον άξονα.

Υπενθύμιση: Βεβαιωθείτε ότι οι μοχλοί είναι ευθυγραμμισμένοι με την ετικέτα "FRONT". Διαφορετικά, η καρέκλα θα γέρνει προς τα μπρος και θα χρειαστεί να επανασυναρμολογηθεί.



6. Τοποθετήστε τα μαγνητικά καλύμματα

Τοποθετήστε τα μαγνητικά πλαϊνά καλύμματα πάνω από τα στηρίγματα της πλάτης αντίστοιχα και θα κουμπώσουν μαγνητικά στη θέση τους.

Υπόδειξη: Το κάλυμμα με κυρτό σχήμα είναι το κάλυμμα της δεξιάς πλευράς..



8. Τοποθετήστε την καρέκλα στραμμένη προς τα κάτω

Τώρα σηκώστε απαλά την καρέκλα και τοποθετήστε την στραμμένη προς τα κάτω.



9. Συνδέστε τον Πολυ-Λειτουργικό Μηχανισμό Κλίσης

Συνδέστε τον πολυ-λειτουργικό μηχανισμό κλίσης στο κάτω μέρος της βάσης του καθίσματος. Εισάγετε τις 4 τεμάχια βιδών M8 μόνο στη μισή τους διαδρομή, αφού τοποθετηθούν σωστά οι βίδες, χρησιμοποιήστε το κλειδί Allen για να τις σφίξετε.

Υπενθύμιση: Βεβαιωθείτε για τη σωστή κατεύθυνση του τμήματος με τη ταμπέλα "FRONT".



11. Προσαρμόστε τη βάση στην καρέκλα

Ανασηκώστε τη συναρμολογημένη βάση και εισάγετε σωστά το πιστόνι στην τρύπα στήριξης του μηχανισμού κλίσης.



10. Ασφαλίστε τον συνδετήρα στη βάση του καθίσματος

Συνδέστε το καλώδιο στο πλάτη του καθίσματος στο μοχλό για την αποστράγγιση του οπίσθιου μέρους. Για να το κάνετε αυτό, ανοίξτε το μαύρο κουτί, τοποθετήστε τις μπίλιες του καλωδίου στον συνδετήρα και κλείστε το κουτί. Στη συνέχεια, ασφαλίστε το στη βάση του καθίσματος με μηχανικούς βίδες (2 τμχ).

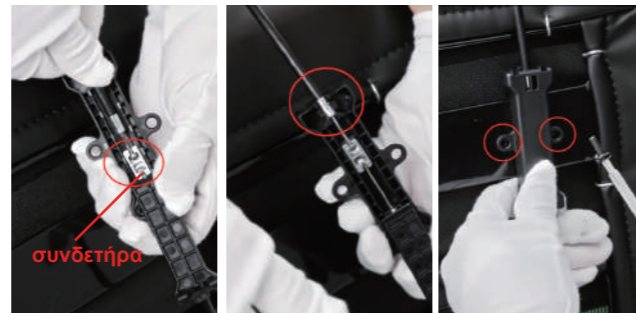

12. Ανασηκώστε την καρέκλα

Γείρετε προσεκτικά την καρέκλα σε όρθια θέση κρατώντας τη βάση.



13. Αφαιρέστε τη βίδα ασφαλείας

Αφαιρέστε την κόκκινη βίδα στην πλευρά της δεξιάς ανάκλισης με το χέρι. Αυτό επιτρέπει τη χρήση του μηχανισμού ανάκλισης.

Υπενθύμιση: Αποθηκεύστε την κόκκινη βίδα, καθώς μπορεί να επανατοποθετηθεί για την ασφάλεια των παιδιών.

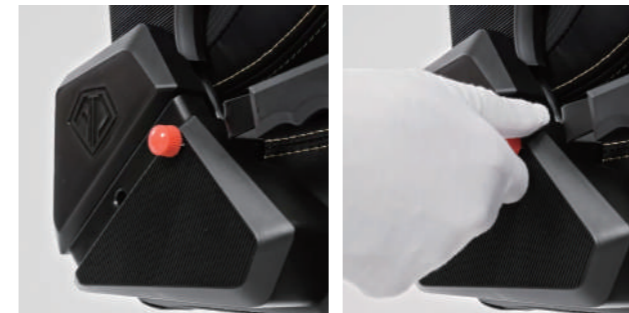

15. Τοποθετήστε το μαγνητικό μαξιλάρι αυχένα

Τοποθετήστε το μαγνητικό μαξιλάρι αυχένα και μετακινήστε το πάνω και κάτω στη θέση που προτιμάτε.



14. Τοποθετήστε το καπάκι ασφαλείας

Επανατοποθετήστε το καπάκι ασφαλείας στην τρύπα.



Συγχαρητήρια, η συναρμολόγηση ολοκληρώθηκε !

Οδηγίες χρήσης

Κλίση πλάτης 90° - 135°

Ανασηκώστε πλήρως και κρατήστε τη λαβή, και στη συνέχεια γείρετε αργά προς τα πίσω έως ότου να φτάσει η πλάτη στην επιθυμητή γωνία, μετά από αυτό, αφήστε αργά τη λαβή κλίσης στην αρχική της θέση.



Ρύθμιση Τάσης Κλίσης

Γυρίστε το κουμπί δεξιόστροφα για να χαλαρώσετε την τάση παλινδρόμησης, αριστερόστροφα για να τη σφίξετε. Προσαρμόστε το ανάλογα με το βάρος σας και μην επιχειρήσετε να το περιστρέψετε ώστε να ξεπεράσει το μέγιστο ή το ελάχιστο όριό του.



5D Υποβραχιόνια

1. Πιέστε και κρατήστε πατημένο το κουμπί για να ρυθμίσετε το ύψος των μπράτσων.
2. Μετακινήστε τα υποβραχιόνια αριστερά ή δεξιά.
3. Σύρετε τα υποβραχιόνια προς τα εμπρός ή προς τα πίσω.
4. Περιστρέψτε τα υποβραχιόνια προς τα μέσα ή προς τα έξω.
5. Πιέστε και κρατήστε πατημένο το κουμπί για να αναδιπλώσετε προς τα πάνω τα μπράτσα.



Ρύθμιση υποβραχιόνιου

Χαλαρώστε τις βίδες M8 στο κάτω μέρος των υποβραχιόνων για να ρυθμίσετε την απόσταση μεταξύ των υποβραχιόνων. Μετακινήστε τα υποβραχιόνια στην επιθυμητή θέση και μετά σφίξτε τις βίδες.



Προσαρμοσμένη υποστήριξη πλάτης

Το νέο οσφυϊκό στήριγμα μπορεί να ρυθμιστεί σε 4 επίπεδα. Τραβήξτε προς τα πάνω το μοχλό για να ρυθμίσετε την οσφυϊκή υποστήριξη μέσα και έξω. Μόλις το ρυθμίσετε ώστε να ταιριάζει στη στάση σας, κατεβάστε τη λαβή για να κλειδώσετε τη θέση του στηρίγματος μέσης.



Ειδοποίηση

Μην πιέζετε το πλάτης κατά τη ρύθμιση της οσφυϊκής υποστήριξης. Μην προσπαθήσετε να γυρίσετε κανένα από τα κουμπιά πέρα από τα μέγιστα ή ελάχιστα σημεία τους. Μην επιχειρήσετε να γυρίσετε και τα δύο κουμπιά ταυτόχρονα.



Ρύθμιση Μέσης

Κουμπί καμπυλότητας: Γυρίστε το περιστροφικό κουμπί στη δεξιά πλευρά για να ρυθμίσετε την καμπυλότητα της οσφυϊκής υποστήριξης. Δεξιόστροφα για αύξηση ενώ αριστερόστροφα για μείωση.

Κουμπί ύψους: Γυρίστε το περιστροφικό κουμπί στην αριστερή πλευρά για να ρυθμίσετε τη θέση της οσφυϊκής υποστήριξης. Αριστερόστροφα για ανύψωση ενώ δεξιόστροφα για κατέβασμα.

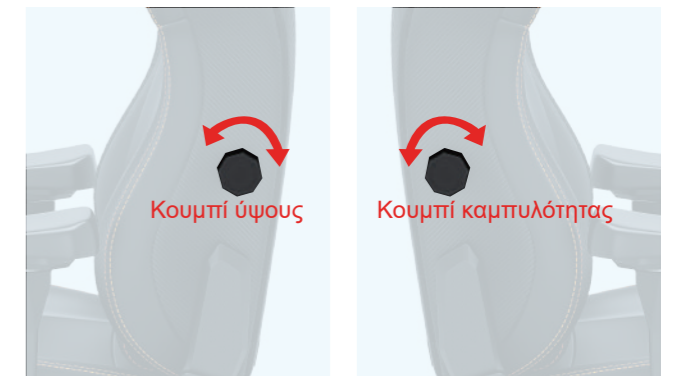

Πολυλειτουργικός Μηχανισμός Κλίσης

Δεξιός μοχλός (Ενώ κάθεστε): Σηκώστε τον δεξιό μοχλό για να αυξήσετε το ύψος της καρέκλας.

Αριστερός Μοχλός (Ενώ κάθεστε): Πιέστε προς τα κάτω για να κλειδώσετε τον μηχανισμό κλίσης και τραβήξτε προς τα πάνω για να τον ξεκλειδώσετε.



Οδηγίες Ασφαλείας

Προτεινόμενο μέγεθος

Μέγεθος καρέκλας	L	XL
Βάρος	<120KG	80-180KG
Ύψος	150-180 εκ.	181-210 εκ.

Η μη τήρηση αυτών των οδηγιών μπορεί να οδηγήσει σε σοβαρό τραυματισμό ή υλικές ζημιές.

1. Μην χρησιμοποιείτε την καρέκλα για άλλους σκοπούς εκτός από αυτούς που αρχικά προορίζονται από τον κατασκευαστή.
2. Μην χρησιμοποιείτε την καρέκλα ως σκάλα.
3. Μην υπάρχουν περισσότερα από ένα άτομα στην καρέκλα.
4. Μην κάθεστε στην άκρη της καρέκλας.
5. Μην τοποθετείτε την καρέκλα κοντά σε εύφλεκτα υλικά λόγω κινδύνου φωτιάς.
6. Να τοποθετείτε την καρέκλα σε ξηρό και δροσερό μέρος.
7. Αποφεύγετε την έκθεση της καρέκλας σε άμεσο ηλιακό φως ή άλλες πηγές θερμότητας.
8. Συνιστάται να συναρμολογήσετε την καρέκλα πάνω σε μαλακή επιφάνεια για να αποφευχθεί ζημιά στη καρέκλα.
9. Χρησιμοποιήστε ένα μαλακό και στεγνό πανί για τον γενικό καθαρισμό και τη συντήρηση της καρέκλας. Μην εφαρμόζετε διαβρωτικές χημικές ουσίες στην καρέκλα.
10. Κατά τη μεταφορά του προϊόντος, προχωρήστε με προσοχή.
11. Τυχόν τροποποιήσεις και αλλαγές εξαρτημάτων του προϊόντος που θα μπορούσαν να ακυρώσουν την εγγύησή σας.



Καθίστε στο κέντρο της καρέκλας.



Μην στέκεστε στην καρέκλα.



Μην χρησιμοποιείτε την καρέκλα με περισσότερα από ένα άτομα.



Μην χρησιμοποιείτε τη λειτουργία κούνημα πάνω από το όριο βάρους.



Μην σπρώχνετε την καρέκλα όταν κάθεσαι σε αυτήν ένα άτομο.



Μην πιέζετε προς τα κάτω την πλάτη όταν ένα άτομο είναι ξαπλωμένο.



Μην τοποθετείτε όλο το βάρος σας μόνο στην πλάτη.



Μην τοποθετείτε το χέρι ή τα δάχτυλά σας κοντά στον μηχανισμό ανάκλισης.

Για πληροφορίες εγγύησης, επισκεφθείτε την Πολιτική Εγγύησης & Επιστροφών - Κέντρο Βοήθειας AndaSeat.

Εάν έχετε οποιοσδήποτε ερωτήσεις ή χρειάζεστε βοήθεια, παρακαλούμε επικοινωνήστε στο: sales-support@andaseat.com

Dziękujemy za wybór AndaSeat!

Przed rozpoczęciem korzystania z tego produktu należy uważnie przeczytać instrukcję i zachować ją na przyszłość.

Co wchodzi w skład zestawu

- 1× Oparcie
- 1× Siedzisko
- 1× Podstawa
- 2× Podłokietniki (zainstalowane fabrycznie)
- 1× Magnetyczna poduszka pod głowę
- 1× Wielofunkcyjny mechanizm pochylania
- 1× Zestaw akcesoriów

Zawartość pudełka z akcesoriami

- 2× magnetyczne osłony boczne
- 5× kółek
- 6× śrub M8 (2 zapasowe)
- 2× śruby imbusowe
- 1× długi klucz imbusowy
- 1× gazowy podnośnik cylindryczny + tuleja
- 1× Uchwyt dźwigni pochylecia z regulacją wysokości
- 1× Dźwignia blokady pochylecia
- 1× Nakładka zabezpieczająca

Instrukcje montażu

1. Umieszczenie kółek na podstawie

Odkręć podstawę do góry nogami na piance, a następnie włóż odpowiednio 5 kółek do podstawy.

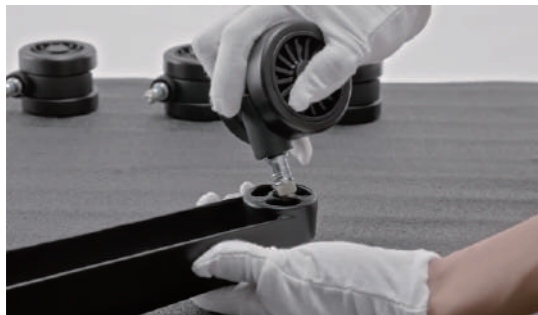

2. Montaż podnośnika gazowego i osłony podnośnika gazowego

Obróć konstrukcję rozstawu osi prawą stroną do góry, a następnie włóż siłownik podnośnika gazowego do środka konstrukcji rozstawu osi i przykryj go osłoną.

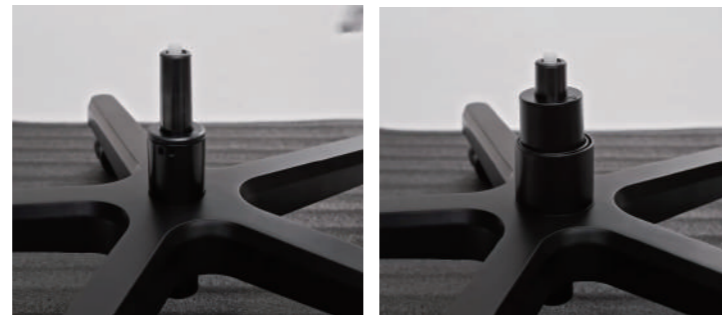

3. Odkręcenie oparcia

Odkręć 4 wstępnie zainstalowane śruby M8 na oparciu za pomocą dołączonego klucza imbusowego.



4. Przymocuj oparcie do siedziska

Najpierw wsuń prawy wspornik oparcia na prawy wspornik odchylenia. Następnie prawą ręką ponownie wkręć śruby M8 w prawej części oparcia.

Wskazówka: Zalecamy, aby śruby były wkręcone tylko do połowy w celu dalszej regulacji.



5. Mocowanie lewej strony oparcia

Wyreguluj lewy wspornik odchylenia w górę, aby wyrównać go z otworami na śruby po lewej stronie oparcia. Ponownie włóż pozostałe śruby M8 do lewej strony oparcia, a następnie dokręć wszystkie 4 śruby po obu stronach za pomocą dołączonego klucza imbusowego.



7. Wkładanie dźwigni

Wyrównaj rowki wewnątrz każdego ramienia z wycięciami i włóż je całkowicie do wnętrza wału.

Przypomnienie: Upewnij się, że ustawiłeś dźwignie zgodnie z naklejką "Front". W przeciwnym razie fotel może przechylić się do przodu i konieczne będzie jego ponowne zamontowanie.



6. Umieść magnetyczne osłony boczne

Umieść magnetyczne osłony boczne odpowiednio na wspornikach oparcia, a zatrzasną się one magnetycznie na miejscu.

Wskazówka: Ta z zakrzywionym kształtem to prawa pokrywa.



8. Ustaw krzesło przodem w dół

Teraz delikatnie podnieś krzesło i ustaw je przodem do dołu.



9. Zamocowanie wielofunkcyjnego mechanizmu odchylenia

Przymocuj wielofunkcyjny mechanizm odchylenia do dolnej części podstawy fotela. Włóż 4 śruby M8 tylko do połowy, po prawidłowym umieszczeniu śrub użyj klucza imbusowego, aby je dokręcić.

Przypomnienie: Upewnij się, że kierunek przedni jest prawidłowy.



11. Mocowanie podstawy do fotela

Podnieś zmontowany rozstaw osi i prawidłowo włóż podnośnik gazowy do otworu montażowego mechanizmu pochylania.



10. Zamocuj łącznik do bazy siedzenia

Podłącz kabel z oparcia do wysuwanej dźwigni lędźwiowej. Aby to zrobić, otwórz czarną skrzynkę, umieść końcówki kulowe kabla w łączniku i zamknij skrzynkę. Następnie zamocuj go do bazy siedzenia za pomocą śrub maszynowych (2 sztuki).

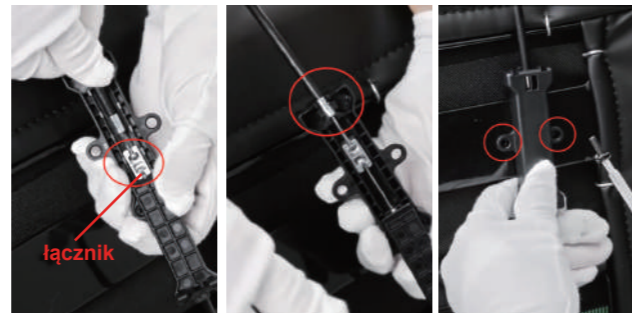

12. Ustawianie fotela

Ostrożnie przechyl fotel do pozycji pionowej, przytrzymując podstawę.



13. Wykręcenie śruby zabezpieczającej

Zdejmij ręcznie czerwoną śrubę po prawej stronie oparcia. Umożliwi to korzystanie z mechanizmu odchylenia.

Przypomnienie: Zachowaj czerwoną śrubę, ponieważ można ją ponownie zainstalować dla zapewnienia bezpieczeństwa dzieci.

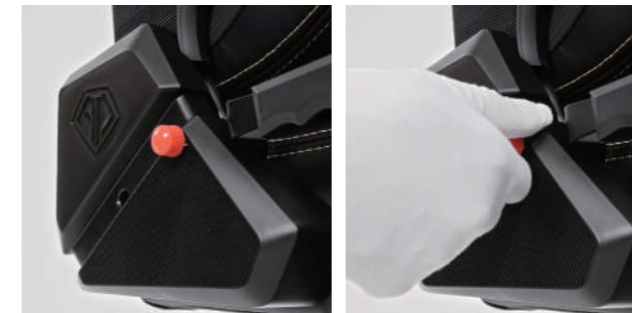

15. Montaż magnetycznej poduszki pod głowę

Załóż magnetyczną poduszkę pod głowę i przesuwaj ją w górę i w dół do preferowanej pozycji.



14. Włóż nasadkę zabezpieczającą

Włóż nasadkę zabezpieczającą do otworu.



Gratulacje, montaż jest zakończony !

Instrukcje użytkownika

Odchylenie oparcia 90°-135°

Pociągnij całkowicie do góry i przytrzymaj dźwignię odchylenia, a następnie powoli odchyl się do tyłu, aż oparcie osiągnie żądany kąt, po czym powoli zwolnij dźwignię odchylenia do pierwotnej pozycji.



Regulacja nachylenia

Obróć pokrętło zgodnie z ruchem wskazówek zegara, aby poluzować naprężenie kołysania, lub w lewo, aby je wzmocnić. Dostosuj je do swojej wagi i nie obracaj go, aby przekroczyć jego maksymalny lub minimalny punkt.



Podłokietniki 5D

1. Naciśnij i przytrzymaj, aby dostosować wysokość podłokietników.
2. Przesuń podłokietniki w lewo lub w prawo.
3. Przesuń podłokietniki do przodu lub do tyłu.
4. Obróć podłokietniki na zewnątrz lub wewnątrz.
5. Naciśnij i przytrzymaj, aby odchylić podłokietniki do góry.



Regulacja podłokietników

Poluzowanie śrub M8 w dolnej części podłokietników umożliwia regulację odległości między podłokietnikami. Przesuń podłokietniki do żądanej pozycji, a następnie dokręć śruby.



Spersonalizowane podparcie odcinka lędźwiowego kręgosłupa

Nowo wprowadzone podparcie lędźwiowe można regulować w 4 poziomach. Pociągnij dźwignię w górę, aby wyregulować podparcie lędźwiowe do wewnątrz i na zewnątrz. Po dopasowaniu go do swojej postawy, opuść dźwignię, aby zablokować pozycję podparcia pleców.



Uwaga

Nie naciskaj oparcia podczas regulacji podparcia lędźwiowego.

Nie próbuj przekręcić żadnego z pokręteł poza ich maksymalne lub minimalne punkty.

Nie próbuj jednocześnie przekręcić obu pokręteł.



Regulacja odcinka lędźwiowego

Pokrętło do regulacji wygięcia: Obróć pokrętło po prawej stronie, aby wyregulować wygięcie podparcia lędźwiowego. W kierunku zgodnym z ruchem wskazówek zegara, aby zwiększyć, a w kierunku przeciwnym, aby zmniejszyć.

Pokrętło wysokości: Obróć pokrętło po lewej stronie, aby wyregulować pozycję podparcia lędźwiowego. Zgodnie z ruchem wskazówek zegara, aby podnieść, a przeciwnie do ruchu wskazówek zegara, aby obniżyć.



Wielofunkcyjny mechanizm pochylania

Prawa dźwignia (podczas siedzenia): Podnieś prawą dźwignię, aby zwiększyć wysokość fotela.

Lewa dźwignia (podczas siedzenia): Naciśnij w dół, aby zablokować mechanizm pochylania, i pociągnij w górę, aby go odblokować.

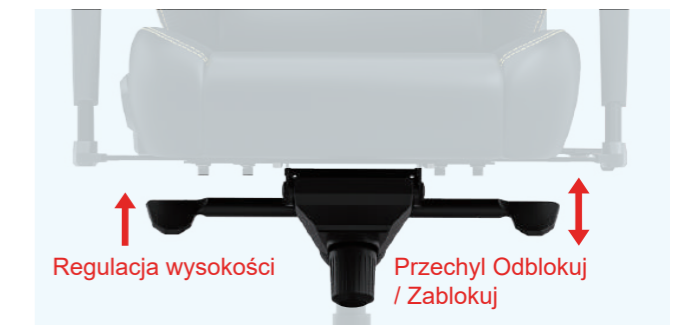

Instrukcja bezpieczeństwa

Zalecane rozmiary

Rozmiar fotela	L	XL
Zalecana waga	<120kg (<260lbs)	80-180kg (175lbs-395lbs)
Zalecany wzrost	150-180cm (4'11-5'11")	181-210cm (5'11-6'11")

Niezastosowanie się do tych instrukcji może skutkować poważnymi obrażeniami ciała lub uszkodzeniem sprzętu.

1. Nie używaj fotela do celów innych niż pierwotnie przewidziane przez producenta.
2. Nie stawać na fotelu jako na drabinie.
3. Na fotelu nie może znajdować się więcej niż jedna osoba.
4. Nie należy siadać na krawędzi fotela.
5. Nie umieszczać fotela w pobliżu materiałów zapalnych, aby nie stwarzać zagrożenia.
6. Umieścić fotel w suchym i chłodnym miejscu.
7. Unikać wystawiania fotela bezpośrednio na oddziaływanie promieni słonecznych lub innych źródeł ciepła.
8. Zaleca się ustawienie fotela na miękkiej powierzchni, aby uniknąć uszkodzenia materiału obiciowego.
9. Do ogólnego czyszczenia i pielęgnacji fotela należy używać miękkiej i suchej ściereczki. Nie należy stosować żrących środków chemicznych.
10. Podczas transportu produktu należy zachować ostrożność.
11. Wszelkie modyfikacje i zmiany elementów produktu mogą spowodować utratę gwarancji.



Usiądź na środku krzesła.



Nie stój na krześle.



Nie używaj krzesła w obecności więcej niż jednej osoby.



Nie używaj trybu kołysania powyżej limitu wagowego.



Nie przesuwaj krzesła, gdy ktoś na nim siedzi.



Nie naciskaj na oparcie, gdy osoba leży w pozycji leżącej.



Nie opieraj całego ciężaru ciała wyłącznie na oparciu.

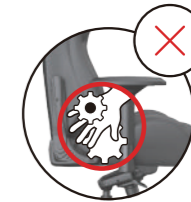

Nie umieszczaj dłoni ani palców w pobliżu mechanizmu odchyłania.

Aby uzyskać informacje dotyczące gwarancji, odwiedź Centrum Pomocy Gwarancyjnej i Zwrotów – AndaSeat.

Jeśli masz jakiegokolwiek pytania lub potrzebujesz pomocy, skontaktuj się pod adresem: sales-support@andaseat.com

Спасибо, что выбрали AndaSeat!

Перед использованием этого продукта внимательно ознакомьтесь с данной инструкцией и сохраните её для будущего использования.

Комплектация

- 1× спинка
- 1× Основание сиденья
- 1× Крестовина для колесиков
- 2× Подлокотники (Предустановленный)
- 1× Магнитная подушка для головы
- 1× Многофункциональный механизм наклона
- 1× Коробка с аксессуарами

Содержимое коробки с аксессуарами

- 2× Магнитные боковые накладки
- 5× Колесики
- 6× M8 Винты (2 шт запасные)
- 2× Механический винт
- 1× Длинный шестигранный ключ
- 1× Газлифт+ кожух
- 1× Ручка регулировки высоты и наклона
- 1× Ручка блокировки наклона
- 1× Пылезащитная крышка

Руководство по сборке

1. Установка колесиков

Переверните крестовину и вставьте 5 колесиков в гнезда (отверстия) крестовины.

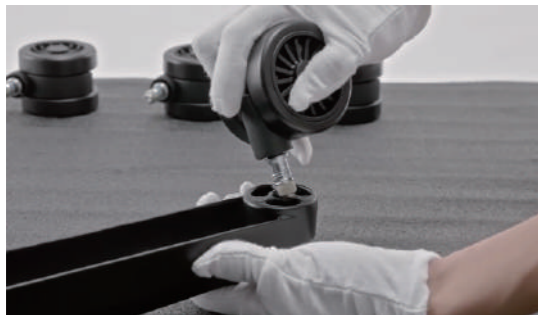

2. Установите газлифт и кожу

Вставьте газлифт в крестовину и оденьте сверху кожу.

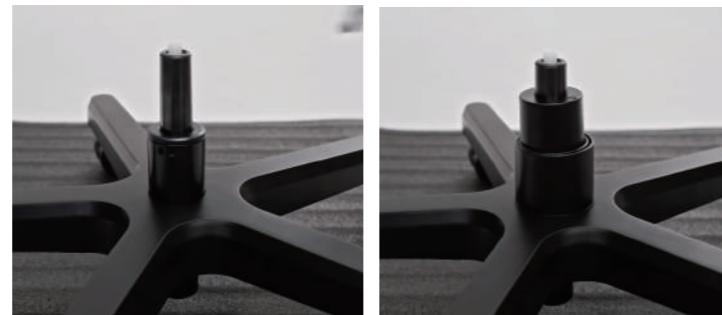

3. Отвинтите спинку

Выкрутите 4 предустановленных винта М8 из спинки сиденья с помощью прилагаемого шестигранного ключа.



4. Прикрепите спинку к сиденью

Совместите правую сторону спинки с кронштейном механизма наклона. Затем вставьте винты М8, ранее извлеченные из спинки и закрутите их наполовину.



5. Закрепите левую сторону спинки

Совместите левую сторону спинки с кронштейном механизма наклона. Вкрутите оставшиеся винты М8 наполовину, затем полностью затяните все 4 винта с обеих сторон.



7. Установите рычаги

Совместите пазы внутри каждого рычага с выемками и полностью вставьте в вал.

Напоминание: Убедитесь, что надпись «Front» совпадает. В противном случае, кресло может наклониться вперед и его необходимо будет собирать заново.



6. Прикрепите магнитные боковые накладки

Поместите магнитные боковые накладки на кронштейны спинки, и они зафиксируются на месте с помощью магнита.

Совет: крышка изогнутой формы — это левая крышка.



8. Переверните кресло

Осторожно поднимите стул и положите его лицевой стороной вниз.



9. Прикрепите Многофункциональный механизм наклона

Прикрепите многофункциональный механизм наклона к нижней части основания сиденья. Вкрутите 4 винта M8 наполовину, как только винты будут вставлены правильно, затяните их шестигранным ключом.

Напоминание: Убедитесь, что знак FRONT совмещен с передней частью сиденья.



11. Прикрепите крестовину с колесиками к креслу

Поднимите собранную крестовину и правильно вставьте газлифт в отверстие Многофункционального механизма наклона.



10. Закрепите разъем на основании сиденья

Подсоедините трос на спинке сиденья к выдвижному поясничному рычагу. Для этого откройте черный ящик, вставьте шаровые концы кабеля в разъем и закройте ящик. Затем прикрепите его к основанию сиденья с помощью крепежных винтов (2 шт.).

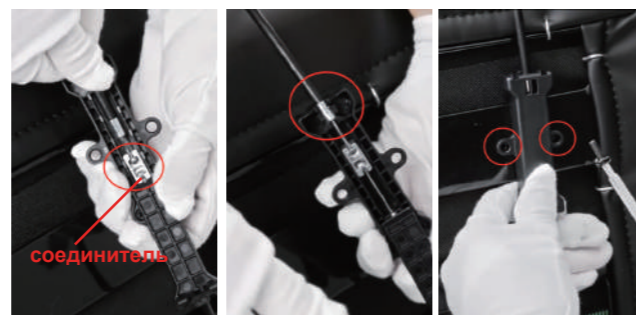

12. Поднимите стул

Аккуратно верните кресло в вертикальное положение.



13. Удалите предохранительный винт

Вручную открутите красный винт на правой стороне спинки. Это позволит использовать механизм наклона.

Напоминание: Сохраните красный винт, так как он может быть повторно установлен для обеспечения безопасности ребенка.

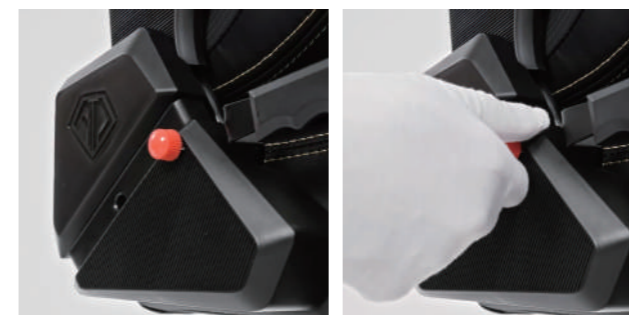

15. Установите магнитную подушку для головы

Зафиксируйте магнитную подушку для головы и установите ее в желаемое положение.



14. Установите защитную крышку

Вставьте защитную крышку в отверстие.



Поздравляем, сборка завершена !

Инструкции ПО ИСПОЛЬЗОВАНИЮ

Наклон спинки регулируется на 90°-135°

Полностью потяните вверх и удерживайте рычаг наклона, медленно наклоняйтесь назад, пока спинка не достигнет желаемого угла, затем отпустите рычаг наклона в исходное положение.

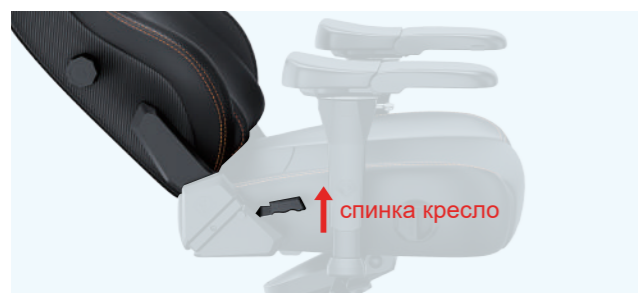

Регулировка угла наклона

Регулировка угла наклона должна основываться на росте и весе человека. Поверните ручку по часовой стрелке, чтобы ослабить угол качания, и против часовой стрелки, чтобы зафиксировать его. Он не должен быть настолько тугим, чтобы не было движения, и не настолько свободным, чтобы не было поддержки.

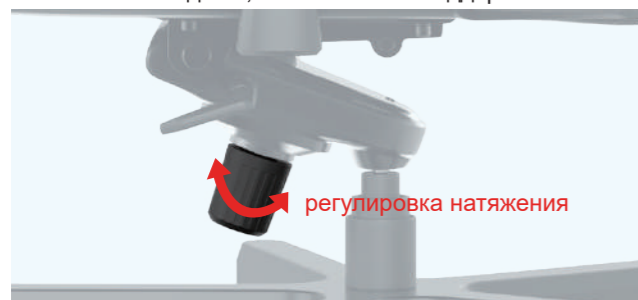

5D подлокотники

1. Нажмите и удерживайте кнопку, чтобы отрегулировать высоту подлокотников.
2. Двигайте подлокотники влево или вправо
3. Двигайте вперед или назад.
4. Поворачивайте подлокотники внутрь или наружу.
5. Нажмите и удерживайте кнопку, чтобы сложить подлокотники вверх.



Регулировка подлокотников

Отрегулируйте расстояние между подлокотниками, ослабив винты M8 внизу. Переместите подлокотники в желаемое положение, а затем затяните винты.

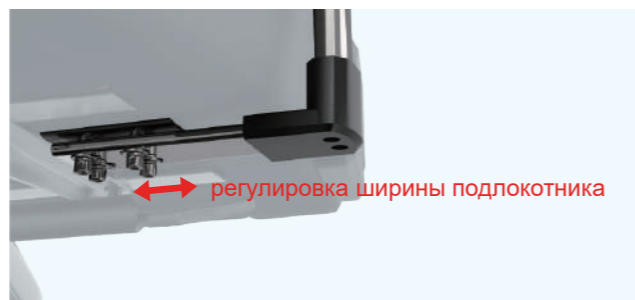

Выдвижная поясничная поддержка

Выдвижная система обеспечивает 4-уровневую обширную поддержку. Выдвиньте ее, потянув за рычаг, откиньтесь назад в желаемое положение и зафиксируйте, нажав на рычаг.



Предупреждение

Не нажимайте на спинку сиденья во время регулировки поясничной опоры.
Не пытайтесь повернуть ручку выше максимального или минимального положения.
Не пытайтесь повернуть обе ручки одновременно.



Встроенная регулировка поясничной опоры

В положении сидя: Поверните ручку с правой стороны, чтобы отрегулировать изгиб поясничной опоры. По часовой стрелке - увеличение, против часовой стрелки - уменьшение.

В положении сидя: Поверните ручку с левой стороны, чтобы отрегулировать положение поясничной опоры. По часовой стрелке, чтобы поднять, и против часовой стрелки, чтобы опустить.



Многофункциональный механизм наклона

Правый рычаг (в положении сидя): поверните его вверх или вниз, чтобы отрегулировать высоту сиденья.

Левый рычаг (в положении сидя): переверните его вверх, чтобы разблокировать режим качания, и вниз, чтобы заблокировать.



Инструкция по безопасности

Рекомендуемые параметры

Размер стула	L	XL
Рекомендуемый вес пользователя	Не более 120кг	80-180кг
Рекомендуемый рост пользователя	150-180см	181-210см

Несоблюдение этих инструкций может привести к серьезным травмам или повреждению имущества.

1. Не следует использовать стул в целях, отличных от указанных производителем.
2. Не используйте стул в качестве лестницы.
3. Нельзя сидеть на стуле вдвоём.
4. Не сидите на краю сиденья.
5. Не размещайте стул рядом с горючими материалами.
6. Разместите стул в сухом и прохладном месте.
7. Избегайте прямого воздействия солнечного света или других источников тепла на стул.
8. Рекомендуется устанавливать стул на мягкую поверхность, чтобы избежать повреждения покрытия.
9. Используйте мягкую и сухую ткань для чистки и ухода за стулом. Не используйте коррозионные химические вещества.
10. При транспортировке изделия действуйте осторожно.
11. Любые модификации и изменения компонентов продукта могут аннулировать вашу гарантию.



Садитесь в центр кресла.



Не стойте на кресле.



Не садитесь на кресло больше одного человека.



Не качайтесь в кресле с весом превышающим максимальную нагрузку.



Не передвигайте и не толкайте кресло в месте с пользователем.



Не толкайте спинку кресла вниз с пользователем, который находится в кресле с наклоненной спинкой.



Не опирайтесь всем своим весом только на спинку



Не помещайте свои руки и пальцы возле механизма качания.

Для получения более подробных инструкций по сборке, пожалуйста, посмотрите это видео:

https://www.youtube.com/watch?v=T_ulAL8YKvI

Děkujeme, že jste si vybrali AndaSeat !

Před použitím tohoto produktu si pečlivě přečtěte tuto příručku a uschovejte ji pro budoucí použití.

Co je zahrnuto

- 1× Opěrka zad
- 1× základna sedadla
- 1× rozvor
- 2× loketní opěrky (předinstalované)
- 1× magnetický polštář pod hlavu
- 1× Multifunkční sklápěcí mechanismus
- 1× box na příslušenství

Obsah krabice s příslušenstvím

- 2× magnetické boční kryty
- 5× kolečka
- 6× šrouby M8 (2ks záložní)
- 2× strojní šrouby
- 1× dlouhý imbusový klíč
- 1× plynový zdvihací válec + objímka
- 1× rukojeť naklápěcí páky pro nastavení výšky
- 1× rukojeť naklápěcí páky
- 1× bezpečnostní uzávěr

Průvodce sestavením

1. Nainstalujte kolečka do rozvoru

Otočte rozvor vzhůru nohama na pěnu a poté vložte 5 koleček do nohou rozvoru.

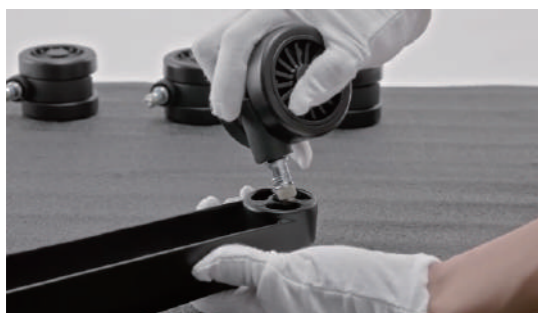

2. Nainstalujte plynový zvedací válec a objímku

Otočte rozvor na správnou stranu nahoru, poté vložte válec pro zvedací plyn do středu rozvoru a zakryjte jej objímkou.

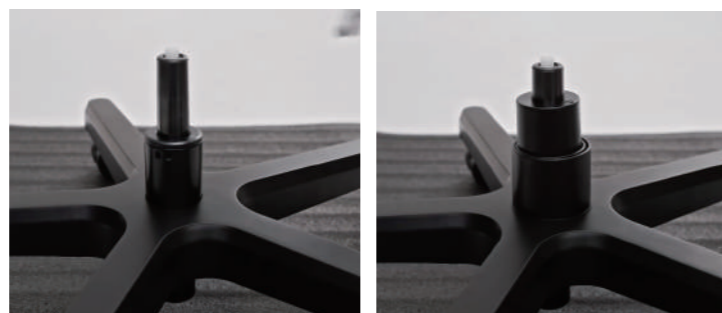

3. Odšroubujte opěrku zad

Odstraňte 4 předinstalované šrouby M8 na opěradle pomocí přiloženého imbusového klíče.



4. Připevněte opěradlo k sedadlu

Nejprve posuňte pravý boční držák opěradla dolů na pravý sklopný držák. Poté vložte šrouby M8, které jste předtím vyjmuli z opěradla, a zašroubujte je do poloviny.



5. Upevněte levou stranu opěradla

Nastavte levou naklápěcí konzolu nahoru tak, aby byla zarovnána s otvory pro šrouby na levé straně opěradla. Znovu vložte zbývající šrouby M8 do levé strany opěradla a poté všechny 4 šrouby na obou stranách zcela utáhněte pomocí přiloženého imbusového klíče.



7. Vložte páky

Vyrovnejte drážky uvnitř každé páky se zářezy a zcela zasuňte do hřídele. Připomenutí: Ujistěte se, že odpovídá označení „Přední“. Pokud ne, může se židle naklonit dopředu a bude nutné ji znovu sestavit.

Tilt Lock: Zámek naklonění **Groove:** Drážka
Height Adjustment: Nastavení výšky



6. Umístěte magnetické boční kryty

Umístěte magnetické boční kryty přes držáky opěradla a magneticky zapadnou na místo.

Tip: Ten bez zakřiveného tvaru je levý boční kryt.



8. Nastavte židli čelem dolů

Nyní jemně zvedněte židli a položte ji směrem dolů.



9. Připojte multifunkční sklápěcí mechanismus

Připevněte multifunkční sklápěcí mechanismus ke spodní části sedáku. Vložte 4 ks šroubů M8 pouze do poloviny, jakmile jsou šrouby správně umístěny, utáhněte je pomocí imbusového klíče.

Připomenutí: Dbejte na správný směr přední strany.

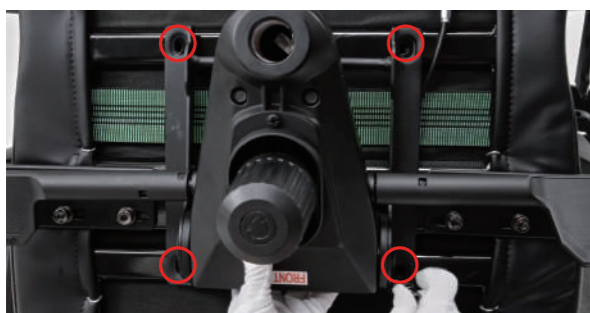

10. Zajistěte konce kabelů k černé skříňce

Připojte kabel na opěradle k výsuvné bederní páce. Chcete-li to provést, otevřete černou skříňku, vložte kulové konce kabelu do konektoru a skříň zavřete. Poté jej připevněte k základně sedadla pomocí šroubů (2ks).

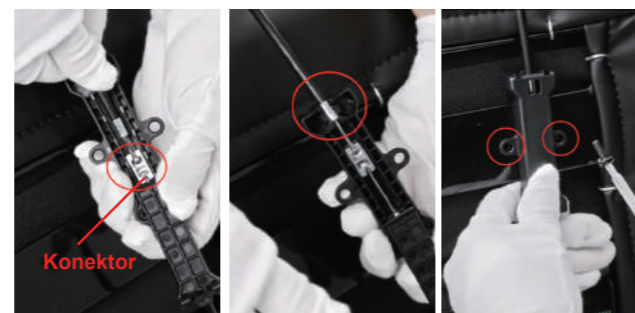

13. Odstraňte bezpečnostní šroub

Rukou vyjměte červený šroub na pravé straně naklápění. To umožňuje použití sklápěcího mechanismu.

Připomenutí: Červený šroub si dobře uschovejte, protože jej lze znovu nainstalovat pro bezpečnost dětí.

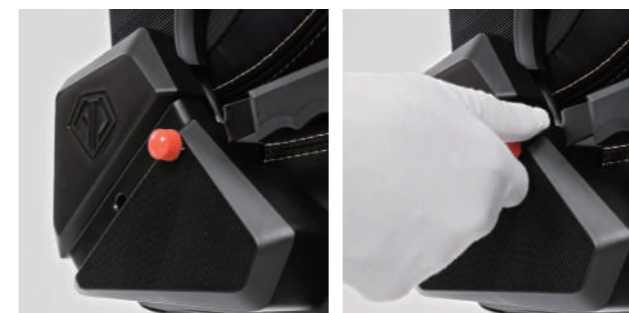

14. Vložte bezpečnostní kryt

Vložte bezpečnostní uzávěr do otvoru.



11. Připevněte rozvor k sedačce

Zvedněte sestavený rozvor a správně vložte plynový zvedací válec do montážního otvoru sklápěcího mechanismu.



12. Postavte židli

Opatrně nakloňte židli do vzpřímené polohy a přitom držte rozvor.



15. Sestavte magnetický polštář na hlavu

Sestavte magnetický polštář hlavy a pohybujte s ním nahoru a dolů do vaší preferované polohy.



Gratulujeme, montáž je hotová !

Návod k použití

Sklon opěradla 90°- 135°

Полностью потяните вверх и удерживайте рычаг наклона, медленно наклоняйтесь назад, пока спинка не достигнет желаемого угла, затем отпустите рычаг наклона в исходное положение.



Nastavení loketní opěrky

Povolením šroubů M8 na spodní straně područek můžete upravit vzdálenost mezi područkami. Posuňte područky do požadované polohy a poté utáhněte šrouby.



5D područky

1. Stiskněte a podržte pro nastavení výšky područek.
2. Posuňte loketní opěrky doleva nebo doprava.
3. Posuňte loketní opěrky dopředu nebo dozadu.
4. Otočte loketní opěrky dovnitř nebo ven.
5. Stiskněte a podržte pro sklopení loketních opěrek nahoru.



Nastavení loketní opěrky

Povolením šroubů M8 na spodní straně područek můžete upravit vzdálenost mezi područkami. Posuňte područky do požadované polohy a poté utáhněte šrouby.



Přizpůsobená bederní podpora sledování

Nově zavedenou bederní opěrku lze nastavit ve 4 úrovních. Zatahněte za páku, abyste mohli nastavit bederní opěrku dovnitř a ven. Jakmile ji upravíte tak, aby odpovídala vaší poloze, posuňte páčku, abyste zajistili polohu podpěry pasu.



Oznámení

Při nastavování bederní opěrky netlačte na opěradlo. Nepokoušejte se otočit žádným knoflíkem za maximální nebo minimální body. Nepokoušejte se otáčet oběma knoflíky současně.



Vestavěné nastavení bederní části

Knoflík zakřivení (v sedě): Otočením knoflíku na pravé straně upravíte zakřivení bederní opěrky. Ve směru hodinových ručiček pro zvýšení a proti směru hodinových ručiček pro snížení.

Knoflík výšky (v sedě): Otočením knoflíku na levé straně upravíte polohu bederní opěrky. Ve směru hodinových ručiček pro zvednutí a proti směru hodinových ručiček pro snížení.

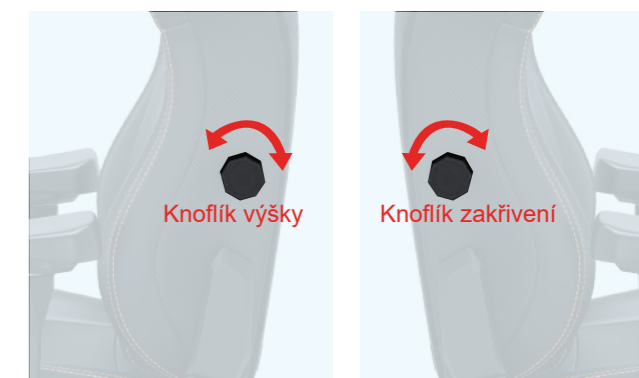

Multifunkční sklápěcí mechanismus

Pravá páka (při sezení): Zvednutím pravé páky zvýšíte výšku židle.

Levá páka (při sezení): Zatláčením dolů uzamknete naklápěcí mechanismus a zatažením nahoru odemknete.

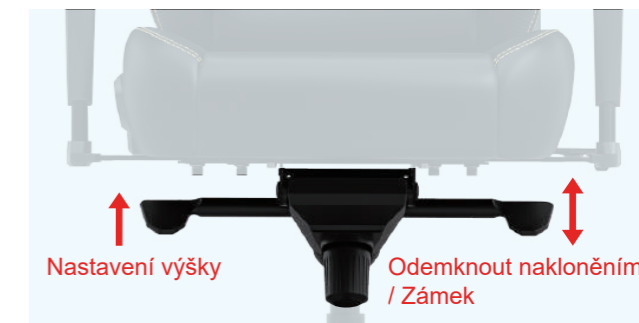

Bezpečnostní instrukce

Doporučená velikost

Velikost židle	L	XL
Nakládací hmotnost	<120KG (<260LB)	80-180KG (175LB-395LB)
Výška nakládky	150-180CM (4'11-6'2")	181-210CM (5'11-6'8")

Nedodržení těchto pokynů může mít za následek vážné zranění osob nebo poškození majetku.

1. Nepoužívejte židli k jiným účelům, než je původně určeno výrobcem.
2. Nestůjte na židli jako na žebříku.
3. Na sedadle nesmí být více než jedna osoba.
4. Nesedejte si na okraj sedadla.
5. Neumisťujte židli do blízkosti hořlavých materiálů, protože hrozí nebezpečí.
6. Umístěte jej na suché a chladné místo.
7. Nevystavujte židli přímému slunečnímu záření nebo jiným zdrojům tepla.
8. Křeslo se doporučuje namontovat na měkký povrch, aby nedošlo k poškození čalounění.
9. Pro celkové čištění a údržbu křesla používejte měkký a suchý hadřík. Na židli neaplikujte korozivní chemikálie.
10. Při přepravě výrobku postupujte opatrně.
11. Jakékoli úpravy a změny součástí produktu, které by mohly zneplatnit vaši záruku.



Sedte uprostřed křesla.



Na křeslo nestoupejte.



V křesle smí sedět pouze jedna osoba.



Nepoužívejte naklání, překročíte-li hmotnostní limit.



Není dovoleno vozit osobu v křesle po místnosti.



Netlačte na opěradlo, zatímco je sedící osoba zakloněna.



Neopírejte se plnou vahou pouze o opěradlo.



Nevkládejte ruce ani prsty do blízkosti mechanismu naklání.

Informace o záruce naleznete na Záruční a vratné politice <https://www.andaseat.com/pages/warranty>

Pokud máte nějaké dotazy nebo potřebujete pomoc, kontaktujte: sales-support@andaseat.com

Pro podrobnější montážní návod se podívejte na toto video: https://www.youtube.com/watch?v=T_ulAL8YKvI