

E13863



# ROG STRIX XG32WCS

USER GUIDE

ASUS

**Copyright © 2024 ASUSTeK COMPUTER INC. Wszelkie prawa zastrzeżone.**

Żadnej z części tego podręcznika, włącznie z opisem produktów i oprogramowania, nie można powielać, przenosić, przetwarzać, przechowywać w systemie odzyskiwania danych ani tłumaczyć na inne języki, w jakiegokolwiek formie lub w jakikolwiek sposób, z wyjątkiem wykonywania kopii zapasowej dokumentacji otrzymanej od dostawcy, bez wyraźnego, pisemnego pozwolenia firmy ASUSTeK COMPUTER INC. ("ASUS").

Gwarancja na produkt lub usługę gwarancyjną nie zostanie wydłużona, jeśli: (1) produkt był naprawiany, modyfikowany lub zmieniany, jeśli wykonane naprawy, modyfikacje lub zmiany zostały wykonane bez pisemnej autoryzacji ASUS; lub, gdy (2) została uszkodzona lub usunięta etykieta z numerem seryjnym.

ASUS UDOSTĘPNIĄ TEN PODRĘCZNIK W STANIE „JAKI JEST”, BEZ UDZIELANIA JAKICHKOLWIEK GWARANCJI, ZARÓWNO WYRAŹNYCH JAK I DOMNIEMANYCH, WŁĄCZNIE, ALE NIE TYLKO Z DOMNIEMANYMI GWARANCJAMI LUB WARUNKAMI PRZYDATNOŚCI HANDLOWEJ LUB DOPASOWANIA DO OKREŚLONEGO CELU. W ŻADNYM PRZYPADKU FIRMA ASUS, JEJ DYREKTORZY, KIEROWNICY, PRACOWNICY LUB AGENCI NIE BĘDĄ ODPOWIADAĆ ZA JAKIEKOLWIEK NIEBEZPOŚREDNIE, SPECJALNE, PRZYPADKOWE LUB KONSEKWENTNE SZKODY (WŁĄCZNIE Z UTRATĄ ZYSKÓW, TRANSAKCJI BIZNESOWYCH, UTRATĄ MOŻLIWOŚCI KORZYSTANIA LUB UTRATĄ DANYCH, PRZERWAMI W PROWADZENIU DZIAŁALNOŚCI ITP.) NAWET, JEŚLI FIRMA ASUS UPRZEDZAŁA O MOŻLIWOŚCI ZAISTNIENIA TAKICH SZKÓD, W WYNIKU JAKICHKOLWIEK DEFEKTÓW LUB BŁĘDÓW W NINIEJSZYM PODRĘCZNIKU LUB PRODUKCIE.

SPECYFIKACJE I INFORMACJE ZNAJDUJĄCE SIĘ W TYM PODRĘCZNIKU, SŁUŻĄ WYŁĄCZNIE CELOM INFORMACYJNYM I MOGĄ ZOSTAĆ ZMIENIONE W DOWOLNYM CZASIE, BEZ POWIADOMIENIA, DLATEGO TEŻ, NIE MOGĄ BYĆ INTERPRETOWANE JAKO WIĄŻĄCE FIRMĘ ASUS DO ODPOWIEDZIALNOŚCI. ASUS NIE ODPOWIADA ZA JAKIEKOLWIEK BŁĘDY I NIEDOKŁADNOŚCI, KTÓRE MOGĄ WYSTĄPIĆ W TYM PODRĘCZNIKU, WŁĄCZNIE Z OPISANYMI W NIM PRODUKTAMI I OPROGRAMOWANIEM.

Nazwy produktów i firm pojawiające się w tym podręczniku mogą, ale nie muszą, być zastrzeżonymi znakami towarowymi lub prawami autorskimi ich odpowiednich właścicieli i używane są wyłącznie w celu identyfikacji lub wyjaśnienia z korzyścią dla ich właścicieli i bez naruszania ich praw.

# Spis treści

Uwagi .....	iv
Informacje dotyczące bezpieczeństwa .....	v
Dbanie i czyszczenie .....	vi
Usługa odbioru zużytego sprzętu .....	vii
<b>Rozdział 1: Wprowadzenie do produktu</b>	
1.1 Witamy! .....	1-1
1.2 Zawartość opakowania.....	1-1
1.3 Wprowadzenie do monitora .....	1-2
1.3.1 Widok z przodu .....	1-2
1.3.2 Widok z tyłu.....	1-4
1.3.3 Funkcja GamePlus.....	1-5
1.3.4 Funkcja GameVisual.....	1-7
<b>Rozdział 2: Ustawienia</b>	
2.1 Zakładanie wspornika.....	2-1
2.2 Prowadzenie kabli .....	2-2
2.3 Odłączanie wspornika (do montażu ściennego VESA) .....	2-2
2.4 Podłączanie kabli .....	2-3
2.5 Włączanie monitora .....	2-4
2.6 Regulacja monitora.....	2-5
<b>Rozdział 3: Ogólne instrukcje</b>	
3.1 Menu OSD (menu ekranowe) .....	3-1
3.1.1 Jak zmienić konfigurację.....	3-1
3.1.2 Wprowadzenie do funkcji OSD .....	3-2
3.2 Specyfikacje .....	3-11
3.3 Wymiary zewnętrzne.....	3-13
3.4 Rozwiązywanie problemów (FAQ).....	3-14
3.5 Lista obsługiwanych taktowania .....	3-15

# Uwagi

## Oświadczenie Federalnej Komisji Łączności

Urządzenie to jest zgodne z Częścią 15 przepisów FCC. Jego działanie wymaga spełnienia następujących dwóch warunków:

- Urządzenie to nie może powodować żadnych szkodliwych zakłóceń i
- Urządzenie to musi akceptować wszelkie odbierane zakłócenia, włącznie z zakłóceniami nieprzewidywalnymi.

Urządzenie to zostało poddane testom, które określiły, że spełnia ograniczenia dla urządzeń cyfrowych klasy B, określone przez część 15 przepisów FCC. Wymagania te zostały ustanowione w celu zapewnienia właściwego zabezpieczenia przed szkodliwymi zakłóceniami urządzeń w instalacji domowej. Urządzenie to generuje, wykorzystuje, może emitować energię częstotliwości radiowej, zakłócającą komunikację radiową, jeśli nie zostanie zainstalowane i nie będzie używane zgodnie z instrukcjami producenta. Jednakże, nie można zagwarantować, że zakłócenia nie wystąpią w określonej instalacji. Jeśli urządzenie wpływa na jakość odbioru radia lub telewizji, co można sprawdzić poprzez wyłączenie i włączenie urządzeń, użytkownik powinien spróbować samodzielnie usunąć zakłócenia poprzez zastosowanie jednej lub więcej następujących czynności:

- Zmiana pozycji lub ukierunkowania anteny odbiorczej.
- Zwiększenie odstępów między urządzeniem a odbiornikiem.
- Podłączenie urządzenia i odbiornika do gniazd zasilanych z różnych obwodów.
- Skonsultowanie się z dostawcą i doświadczonym technikiem radiowo-telewizyjnym w celu uzyskania pomocy.



---

Do połączenia monitora z kartą graficzną wymagane jest stosowanie kabli ekranowanych w celu zapewnienia zgodności z przepisami FCC. Zmiany lub modyfikacje wykonane bez wyraźnego zezwolenia strony odpowiedzialnej za zgodność mogą pozbawić użytkownika prawa do używania tego urządzenia.

---

## Oświadczenie Kanadyjski Departament Komunikacji

To urządzenie cyfrowe nie przekracza ograniczeń klasy B dla emisji zakłóceń radiowych, ustalonych przez Przepisy dotyczące zakłóceń radiowych Kanadyjskiego Departamentu Komunikacji.

To urządzenie cyfrowe klasy B jest zgodne z kanadyjską normą ICES-003.

To urządzenie cyfrowe klasy B spełnia wszystkie wymagania kanadyjskich przepisów dotyczących urządzeń wywołujących zakłócenia.

Cet appareil numérique de la classe B respecte toutes les exigences du Règlement sur le matériel brouilleur du Canada.

**EAC**

## Informacje dotyczące bezpieczeństwa

- Przed wykonaniem ustawień monitora należy uważnie przeczytać całą, dostarczoną w opakowaniu dokumentację.
- Aby zapobiec pożarowi lub porażeniu prądem elektrycznym, nigdy nie należy narażać monitora na działanie deszczu lub wilgoci.
- Nigdy nie należy otwierać obudowy monitora. Niebezpieczne, wysokie napięcie wewnątrz monitora może spowodować poważne obrażenia fizyczne.
- W przypadku uszkodzenia zasilacza nie wolno naprawiać go samemu. Należy skontaktować się z technikiem serwisu lub ze sprzedawcą.
- Przed rozpoczęciem używania produktu należy sprawdzić, czy wszystkie kable są prawidłowo podłączone oraz, czy nie są uszkodzone. Po wykryciu jakiegokolwiek uszkodzenia należy jak najszybciej skontaktować się z dostawcą.
- Szczeliny i otwory w tylnej lub górnej części obudowy, służą do wentylacji. Nie należy zakrywać tych szczelin. Nigdy nie należy umieszczać tego produktu obok lub nad grzejnikiem lub źródłem ciepła, dopóki nie zostanie zapewniona prawidłowa wentylacja.
- Monitor należy zasilać wyłącznie ze źródła zasilania wskazanego na etykiecie. Przy braku pewności co do typu zasilania w sieci domowej należy skontaktować się z dostawcą lub lokalnym zakładem energetycznym.
- Należy używać właściwą wtyczkę zasilania, zgodną z lokalnymi standardami.
- Nie należy przeciążać listw zasilających lub przedłużaczy. Przeciążenie może spowodować porażenie prądem elektrycznym.
- Należy unikać kurzu, wilgoci i ekstremalnych temperatur. Nie należy trzymać urządzenia w miejscu, gdzie może ono się zamoczyć. Monitora należy ustawić na stabilnej powierzchni.
- Urządzenie należy odłączyć od zasilania podczas burzy z wyładowaniami atmosferycznymi lub, jeśli nie będzie długo używane. Zabezpieczy to monitor przed uszkodzeniem spowodowanym skokami napięcia.
- Nigdy nie należy wpychać do szczelin obudowy monitora żadnych obiektów lub wlewać płynów.
- Aby zapewnić oczekiwane działanie, monitor należy używać wyłącznie z komputerami z certyfikatem UL, z gniazdami o parametrach prądu zmiennego 100-240V.
- W przypadku wystąpienia problemów technicznych z monitorem należy skontaktować się z wykwalifikowanym technikiem serwisu lub ze sprzedawcą.
- Regulacja głośności oraz korekta innych ustawień niż pozycja centralna, może zwiększyć napięcie wyjściowe słuchawek dousznych/nagłownych, a przez to poziom ciśnienia akustycznego dźwięku.



Widoczny symbol przekreślonego, kołowego kontenera na śmieci oznacza, że produktu (urządzenia elektryczne i elektroniczne oraz baterie pastylkowe zawierające rtęć) nie należy wyrzucać wraz z odpadami komunalnymi. Należy zapoznać się z lokalnymi przepisami dotyczącymi usuwania produktów elektronicznych.

## AEEE yönetmeliğine uygundur

## Dbanie i czyszczenie

- Przed zmianą pozycji monitora zaleca się odłączenie kabli i przewodu zasilającego. Podczas zmiany pozycji monitora należy stosować właściwe techniki podnoszenia. Podczas podnoszenia lub przenoszenia należy chwycić za krawędzie monitora. Nie należy podnosić monitora za wspornik lub za przewód.
- Czyszczenie. Wyłącz monitor i odłącz przewód zasilający. Oczyszczyć powierzchnię monitora pozbawioną luźnych włókien, nie szorstką szmatką. Trudniejsze do usunięcia plamy, można usunąć szmatką zwilżoną w łagodnym środku do czyszczenia.
- Należy unikać środków czyszczących zawierających alkohol lub aceton. Należy używać środek czyszczący przeznaczony do czyszczenia ekranów LCD. Nigdy nie należy spryskiwać środkiem czyszczącym bezpośrednio ekranu, ponieważ może on dostać się do wnętrza monitora i spowodować porażenie prądem elektrycznym.

### **Następujące objawy są normalne podczas działania monitora:**

- Ze względu na naturę światła jarzeniowego, podczas początkowego używania ekran może migać. Wyłącz przełącznik zasilania i włącz go ponownie, aby upewnić się, że miganie zniknęło.
- W zależności od wykorzystywanego wzoru pulpitu, na ekranie może wystąpić lekkie zróżnicowanie jasności.
- Kilku godzinne wyświetlanie tego samego obrazu, może spowodować utrzymywanie się poobrazu, po przełączeniu obrazu. Właściwy ekran zostanie powoli przywrócony, po wyłączeniu zasilania na kilka godzin.
- Gdy ekran stanie się czarny lub zacznie migać albo gdy nie można dłużej pracować należy skontaktować się z dostawcą lub punktem serwisowym. Nie należy naprawiać wyświetlacza samodzielnie!

## Konwencje stosowane w tym podręczniku



**OSTRZEŻENIE:** Informacja zapobiegająca odniesieniu obrażeń podczas wykonywania zadania.



**PRZESTROGA:** Informacja zapobiegająca uszkodzeniu komponentów podczas wykonywania zadania.



**WAŻNE:** Informacja, którą **NALEŻY** wziąć pod rozwagę w celu dokończenia zadania.



**UWAGA:** Wskazówki i dodatkowe informacje pomocne w dokończeniu zadania.

## Gdzie można znaleźć więcej informacji

W celu uzyskania dodatkowych informacji i aktualizacji produktu i oprogramowania, sprawdź następujące źródła.

### 1. Strony internetowe ASUS

Strony internetowe ASUS zawierają zaktualizowane informacje dotyczące sprzętu i oprogramowania firmy ASUS. Sprawdź <http://www.asus.com>

### 2. Opcjonalna dokumentacja

W opakowaniu urządzenia może znajdować się opcjonalna dokumentacja, dodana przez dostawcę. Te dokumenty nie są częścią standardowego opakowania.

### 3. Informacje o miganiu

[https://www.asus.com/Microsite/display/eye\\_care\\_technology/](https://www.asus.com/Microsite/display/eye_care_technology/)

## Usługa odbioru zużytego sprzętu

Program recyklingu i odbioru zużytego sprzętu firmy ASUS wynika z naszego zaangażowania w zapewnienia najwyższych norm ochrony środowiska. Wierzymy, w dostarczanie naszym klientom rozwiązań umożliwiających odpowiedzialny recykling naszych produktów, baterii oraz innych elementów jak również materiałów opakowaniowych.

Szczegółowe informacje dotyczące recyklingu w różnych regionach znajdują się pod adresem <http://csr.asus.com/english/Takeback.htm>.

**HDMI**<sup>™</sup>  
HIGH-DEFINITION MULTIMEDIA INTERFACE

Przyjęte znaki towarowe HDMI, HDMI High-Definition Multimedia Interface, nazwa handlowa HDMI i logo HDMI są znakami towarowymi lub zastrzeżonymi znakami towarowymi firmy HDMI Licensing Administrator, Inc. w Stanach Zjednoczonych i innych krajach.

## 1.1 Witamy!

Dziękujemy za zakupienie tego monitora gamingowego LCD firmy ASUS®!

Najnowszy szerokoekranowy monitor LCD ASUS zapewnia wyraźny, szerszy i jasny wyświetlacz, plus funkcje zwiększające doznania podczas oglądania.

Dzięki tym funkcjom, można cieszyć się wygodnymi i wspaniałymi obrazami, jakie zapewnia monitor!

## 1.2 Zawartość opakowania

Sprawdź, czy w opakowaniu znajdują się następujące elementy:

- ✓ Monitor LCD
- ✓ Instrukcja szybkiego uruchomienia
- ✓ Karta gwarancyjna
- ✓ 1x Przewód zasilający
- ✓ 1x kabel DisplayPort
- ✓ Woreczek ROG
- ✓ Naklejka ROG



---

Jeśli którekolwiek z podanych wyżej elementów są uszkodzone lub, gdy ich brak należy jak najszybciej skontaktować się ze sprzedawcą.

---



## 1.3 Wprowadzenie do monitora



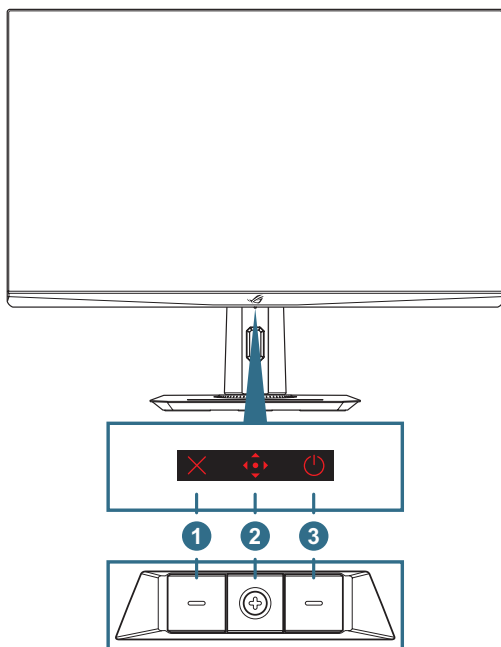

### 1.3.1 Widok z przodu



1. **✗ Przycisk Zamknij:**
  - Gdy menu OSD jest WYŁ., naciśnij w celu aktywacji przycisku skrótu **Wybór wejścia**.
  - Gdy menu OSD jest WŁ., naciśnij w celu wyjścia z menu OSD.
2. **⬆️ Przyciski sterowania.**
  - a. Gdy menu OSD jest WYŁ.:
    - Naciśnij przycisk **⬆️**, aby menu OSD.
    - Przesuń przycisk **⬆️** w prawo, aby aktywować przycisk skrótu **GamePlus**.
    - Przesuń przycisk **⬆️** w górę, aby aktywować przycisk skrótu **GameVisual**.
    - Przesuń przycisk **⬆️** w dół, aby aktywować przycisk skrótu **Głośność**.



W celu zmiany funkcji przycisku skrótu, przejdź do menu **MyFavorite > Skróót**.

- b. Gdy menu OSD jest WŁ.:
- Naciśnij przycisk  w celu uruchomienia wybranego elementu menu OSD.
  - Przesuń przycisk  w prawo, aby wejść do podmenu.
  - Przesuń przycisk  w lewo, aby powrócić do poprzedniego menu lub wyjść z menu.
  - Przesuń przycisk  w górę, aby przesunąć wybór w górę albo zwiększyć wartość.
  - Przesuń przycisk  w dół, aby przesunąć wybór w dół albo zmniejszyć wartość.

3.  **Przycisk zasilania:** Włączanie/wyłączanie monitora.

## 1.3.2 Widok z tyłu

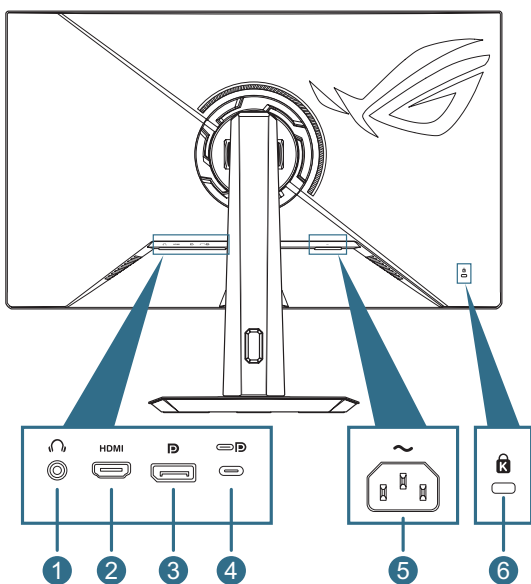

1. **Gniazdo słuchawek:** To gniazdo służy do połączenia ze słuchawkami (Impedancja: 32Ω przy 1 kHz)
2. **Port HDMI:** Ten port służy do połączenia z urządzeniem zgodnym z HDMI V2.0.
3. **DisplayPort:** Ten port służy do połączenia z urządzeniem zgodnym z DisplayPort.
4. **Port USB type-C:** Ten port służy do połączenia z kablem USB type-C. Połączenie obsługuje sygnał wideo (tryb DP Alt), power delivery i transmisję danych.











- Port oferuje maksymalne parametry 5V/3A. Port USB Type-C obsługuje power delivery i dane. Port USB Type-C obsługuje power delivery i transmisję danych. Podłączenie kabla USB Type-C do to Type-A, udostępnia w monitorze tylko porty USB Type-A (pobieranie danych).
- Wyjaśnienie: Podłączone urządzenia USB Type-C wymagają obsługi trybu DP Alt.

5. **Gniazdo wejścia prądu zmiennego:** To gniazdo służy do podłączenia przewodu zasilającego.
6. **Gniazdo blokady Kensington**

### 1.3.3 Funkcja GamePlus

Funkcja GamePlus dostarcza zestaw narzędzi oraz tworzy lepsze środowisko gier dla użytkowników podczas grania w różnego rodzaju gry. Nakładanie celownika z kilkoma opcjami celownika, pozwala na wybór najlepiej pasujący do używanej gry. Dostępne są także timer ekranowy i stoper, które można ustawić w lewej części wyświetlacza, dzięki czemu można śledzić czas gry; a licznik FPS (liczba klatek na sekundę), umożliwi uzyskanie informacji o płynności uruchomionej gry. Wybrać można kolejno współczynnik powiększenia i typ wyrównania.

W celu uaktywnienia GamePlus:

1. Przesuń przycisk  w prawo.
2. Przesuń przycisk  w górę/w dół, aby wybrać spośród różnych funkcji.
3. Naciśnij przycisk  lub przesuń przycisk  w prawo w celu potwierdzenia wybranej funkcji i przesuń przycisk  w górę/w dół, przemieszczając się przez ustawienia. Przesuń przycisk  w lewo w celu przejścia do tyłu, wyłączenia lub wyjścia.
4. Podświetl wymagane ustawienie i naciśnij przycisk  w celu jego uaktywnienia.  
Naciśnij przycisk  w celu wyłączenia.

Menu główne  
GamePlus

GamePlus - Licznik  
FPS

GamePlus — Celownik  
(Dynamiczny celownik  
zmieni kolor w  
zależności od koloru  
tła)

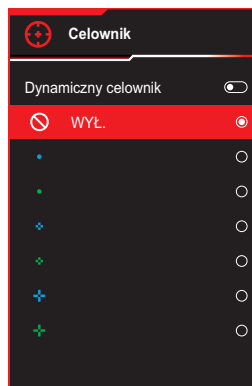
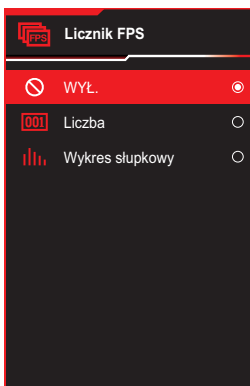
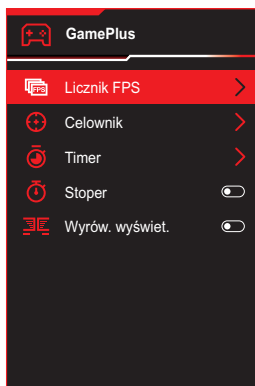

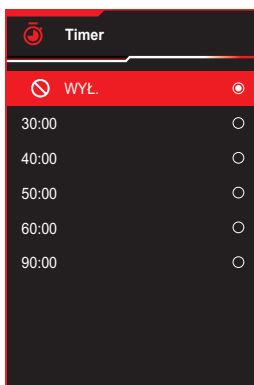

## GamePlus - Timer



### 1.3.4 Funkcja GameVisual

Funkcja GameVisual pomaga w wygodnym wyborze spośród różnych trybów obrazu.

W celu aktywacji GameVisual:

1. Naciśnij przycisk skrótu GameVisual.
2. Przesuń przycisk nawigacji  w górę/w dół, aby wybrać wymagane ustawienie.
  - **Tryb Sceneria:** Jest to najlepszy wybór dla scenerii zdjęć wyświetlanej z wykorzystaniem technologii inteligencji wideo GameVisual™.
  - **Tryb wyścigów:** Najlepszy wybór do gier wyścigowych z wykorzystaniem technologii inteligencji wideo GameVisual™.
  - **Tryb kinowy:** Najlepszy wybór do oglądania filmów z wykorzystaniem technologii inteligencji wideo GameVisual™.
  - **Tryb RTS/RPG:** Jest to najlepszy wybór do gier strategicznych w czasie rzeczywistym (RTS)/gier fabularnych (RPG) z wykorzystaniem technologii inteligencji wideo GameVisual™.
  - **Tryb FPS:** Jest to najlepszy wybór do gier typu First Person Shooter (FPS) z wykorzystaniem technologii inteligencji wideo GameVisual™.
  - **Tryb sRGB:** To najlepszy wybór do przeglądania zdjęć i grafiki z komputerów PC.
  - **MOBA Mode:** Jest to najlepszy wybór do gier typu „Multiplayer Online Battle Arena” (MOBA) z wykorzystaniem technologii inteligencji wideo GameVisual™.
  - **Widok nocny:** Najlepszy wybór do ciemnych scenerii podczas gier z wykorzystaniem technologii inteligencji wideo GameVisual™.
  - **Tryb Użytkownik:** W menu Kolor można regulować więcej elementów.
3. Naciśnij przycisk  w celu aktywacji ustawienia.



- 
- W Trybie sRGB, następujące funkcje nie są konfigurowane przez użytkownika: Shadow Boost, Kontrast, ASCR, Filtr światła nieb., Przestrzeń kolorów, Temp. barwowa, Nasylenie, Sześciosiowe nasylenie, Gamma.
  - W MOBA Mode, następująca(e) funkcja(e) nie są konfigurowane przez użytkownika: VividPixel, Nasylenie, Sześciosiowe nasylenie.
  - W trybie Widok nocny, następująca(e) funkcja(e) nie są konfigurowane przez użytkownika: Nasylenie, Sześciosiowe nasylenie.
-

## 2.1 Zakładanie wspornika

1. Dopasuj i zainstaluj podstawę na wsporniku. Następnie przymocuj podstawę do wspornika, dokręcając dostarczoną śrubę.
2. Dopasuj i zainstaluj wspornik do jego wnęki z tyłu monitora.
3. Ostrożnie wyjmij monitor z opakowania EPS.
4. Umieść monitor na stabilnej powierzchni w pozycji pionowej.

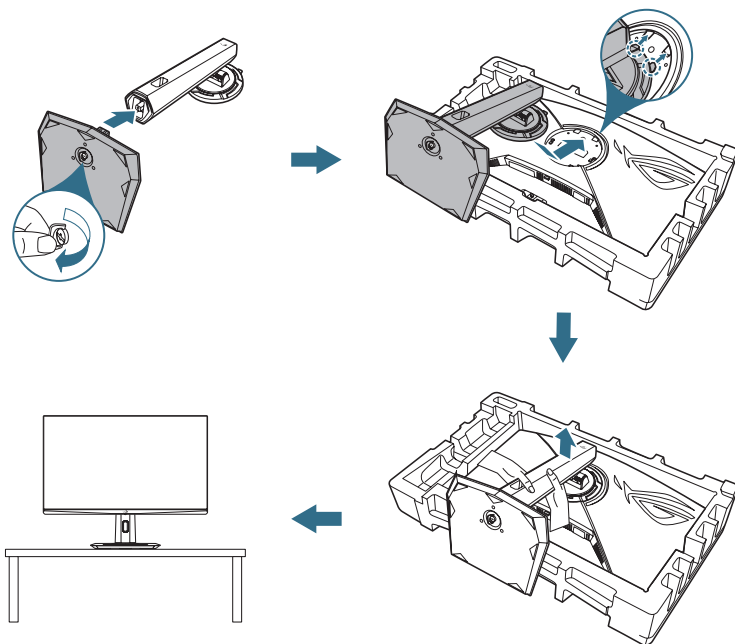

## 2.2 Prowadzenie kabli

Kable można uporządkować, układając je w sposób pokazany na ilustracji poniżej:

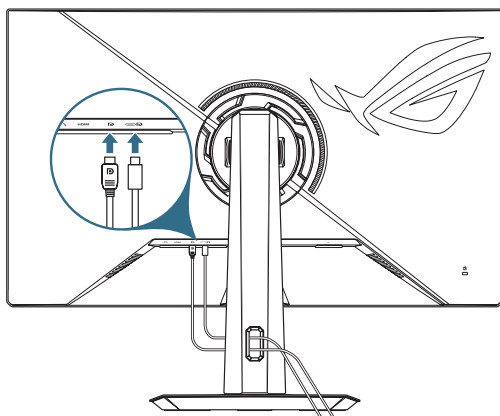

## 2.3 Odłączanie wspornika (do montażu ściennego VESA)

Odłączany wspornik tego monitora, jest przeznaczony do montażu na ścianie w standardzie VESA.

1. Naciśnij przycisk zwolnienia, aby odłączyć wspornik od monitora.
2. Zdejmij wspornik. Następnie zainstaluj z tyłu monitora wspornik do montażu na ścianie.

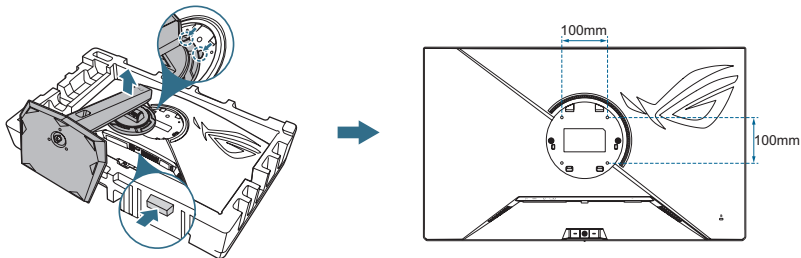

- Zestaw do montażu ściennego VESA (100 x 100 mm) należy zakupić oddzielnie.
- Należy używać wyłącznie wsporników do montażu na ścianie z certyfikatem UL o minimalnej wadze/udźwigu 22,7 kg.
- Podstawowy rozmiar śruby to M4 x 8 mm(4 szt.).



## 2.4 Podłączanie kabli

Podłącz kable, zgodnie z następującymi instrukcjami:

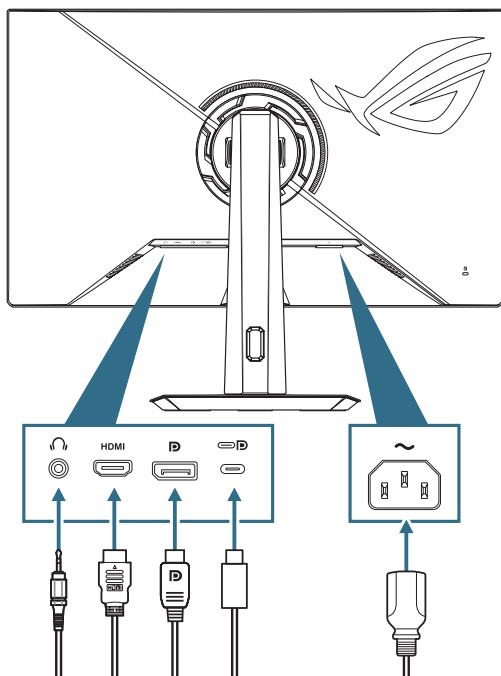

- **W celu podłączenia przewodu zasilającego:** Podłącz jeden koniec przewodu zasilającego do gniazda wejścia prądu zmiennego monitora, a drugi koniec do gniazda zasilania.
- **W celu podłączenia kabla DisplayPort/ HDMI/USB Type-C:**
  - a. Podłącz jeden koniec kabla DisplayPort/HDMI/USB Type-C do gniazda DisplayPort/HDMI/USB Type-C monitora.
  - b. Podłącz drugi koniec kabla DisplayPort/HDMI/USB Type-C do gniazda DisplayPort/HDMI/USB Type-C komputera.
- **Używanie słuchawek:** Podłącz koniec z 3,5mm gniazdem audio do gniazda słuchawek monitora.

## 2.5 Włączanie monitora

Naciśnij przycisk  na monitorze w celu włączenia monitora.

Jeśli funkcja Wskaźnik zasilania jest włączona i wykryte zostanie źródło sygnału wejścia, dioda LED zasilania zaświeci białym światłem wskazując, że monitor jest włączony. W trybie Oszczędzanie energii, będzie świecić dioda LED zasilania.

Aby włączyć monitor, gdy monitor jest wyłączony, można także nacisnąć dowolny przycisk.

## 2.6 Regulacja monitora

- Dla uzyskania optymalnego widzenia, zaleca się, aby spojrzeć na pełny ekran monitora, a następnie wyregulować monitor pod najbardziej wygodnym kątem.
- Przytrzymaj wspornik, aby zabezpieczyć monitor przed upadkiem podczas zmiany jego kąta nachylenia.
- Kąt nachylenia monitora można regulować w zakresie  $-5^{\circ}$  do  $20^{\circ}$  i umożliwi to regulację obrotu od lewej do prawej o  $25^{\circ}$ . Można także regulować wysokość monitora, w zakresie 110mm.

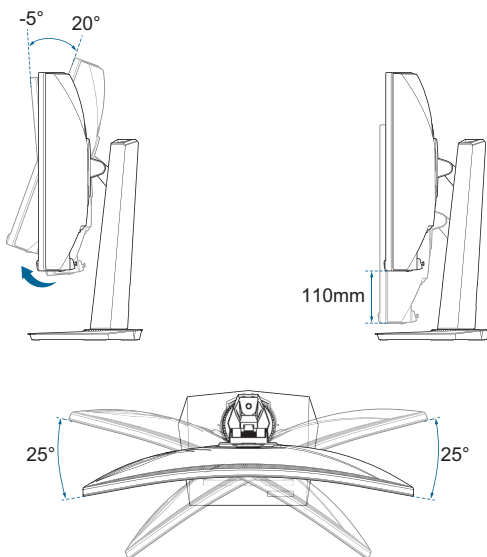







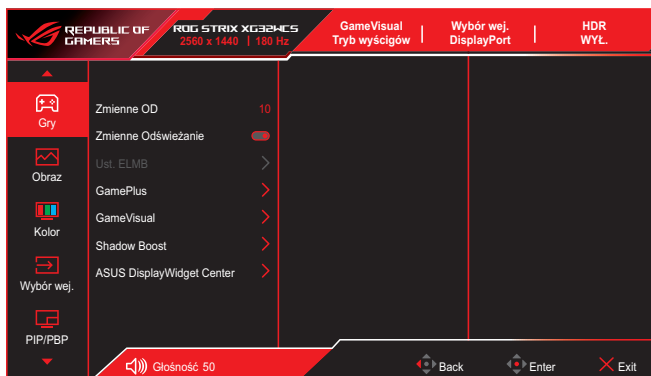

## 3.1 Menu OSD (menu ekranowe)

### 3.1.1 Jak zmienić konfigurację

Użyj przyciski sterowania na monitorze do poruszania się w menu i wykonywania regulacji.



W celu poruszania się w menu i wykonywania regulacji należy wykonać następujące czynności:

1. Naciśnij przycisk , aby uaktywnić menu OSD.
2. Przesuń przycisk  w górę/w dół, aby przechodzić pomiędzy funkcjami. Podświetl wymaganą funkcję i naciśnij przycisk  w celu jej uaktywnienia. Jeśli wybrana funkcja ma osiada podmenu, ponownie przesuń przycisk  w górę/w dół w celu przechodzenia pomiędzy funkcjami podmenu. Podświetl wymaganą funkcję podmenu i naciśnij przycisk  lub przesuń przycisk  w celu jej uaktywnienia.
3. Przesuń przycisk  w górę/w dół, aby zmienić ustawienia wybranej funkcji.
4. Aby wyjść i zapisać menu OSD, naciśnij przycisk  lub przesuń przycisk , aż do zakończenia wyświetlania menu OSD. W celu dostosowania innych funkcji, powtórz czynności 1 do 3.

## 3.1.2 Wprowadzenie do funkcji OSD

### 1. Gry

Konfiguracja preferencji gier.

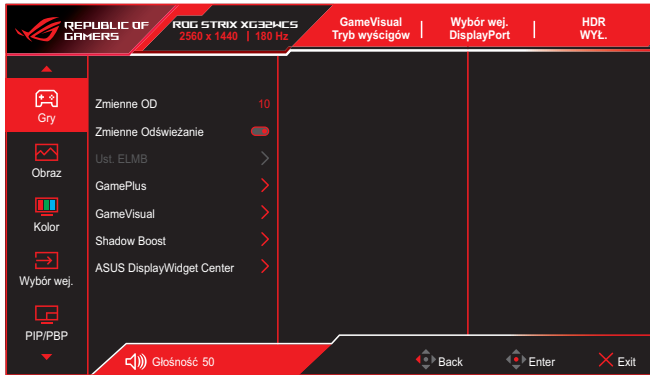

- **Zmienne OD:** Przyspieszenie czasu odpowiedzi poprzez użycie technologii Over Drive.
- **Zmienne Odświeżanie:** Umożliwia obsługę zmiennej częstotliwości odświeżania przez źródło grafiki z obsługą funkcji Zmienna częstotliwość odświeżania w oparciu o typowe szybkości przesyłania klatek, dla zapewnienia efektywnego energetycznie, wirtualnie pozbawionego drgań i opóźnień obrazu wyświetlacza.



- Zmienną częstotliwość odświeżania można aktywować wyłącznie w zakresie 48–144 Hz dla HDMI i 48–180 Hz dla DisplayPort i USB Type-C.
- W celu uzyskania minimalnych wymagań dotyczących systemu PC i sterownika dla obsługiwanych GPU, należy się skontaktować z producentem GPU.
- Po włączeniu Zmienne Odświeżanie, zostaną wyłączone następujące funkcje:
  - PIP/PBP
  - ELMB
  - Kontrola proporcji

- **Ust. ELMB:** Konfiguracja ustawień powiązanych z ELMB. Ta funkcja eliminuje rozrywanie ekranu, zmniejsza powidoki i rozmycia ruchu podczas gier.



- Aby uaktywnić ELMB, należy najpierw wyłączyć funkcję Zmienna częstotliwość odświeżania.
- Po włączeniu ELMB, zostaną wyłączone następujące funkcje:
  - Zmienne Odświeżanie
  - Filtr światła nieb.
  - ASCR
  - Kontrola proporcji
  - ELMB Sync
  - PIP/PBP
  - Jasność
- Po włączeniu ELMB Sync, zostaną wyłączone następujące funkcje:
  - Filtr światła nieb.
  - ASCR
  - Kontrola proporcji
  - ELMB
  - PIP/PBP

- **GamePlus:** Konfiguracja środowiska gier.  
Sprawdź 1.3.3 Funkcja GamePlus w celu uzyskania szczegółowych informacji.
- **GameVisual:** Wybór trybu obrazu.  
Sprawdź 1.3.4 Funkcja GameVisual w celu uzyskania szczegółowych informacji.



---

Po włączeniu GameVisual zostanie wyłączona funkcja HDR.

---

- **Shadow Boost:** Regulacja krzywej gamma monitora w celu wzbogacenia ciemnych tonacji obrazu, dzięki czemu łatwiej dostrzec ciemne sceny i obiekty.
- **ASUS DisplayWidget Center:** Wyświetlanie kodu QR w celu dostępu do informacji o ASUS DisplayWidget Center.

## 2. Obraz

### Konfiguracja ustawień obrazu.

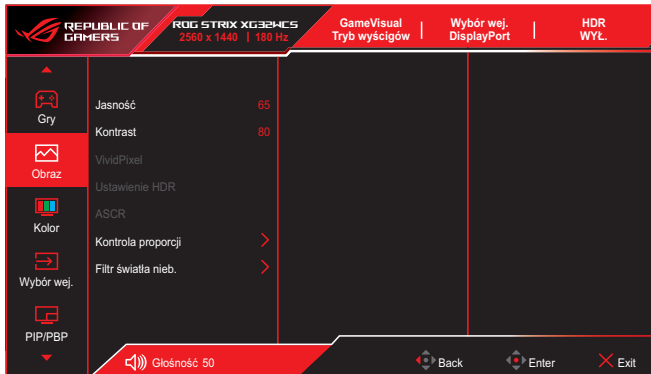

- **Jasność:** Regulacja poziomu jasności.
- **Kontrast:** regulacja poziomu kontrastu.
- **VividPixel:** Poprawianie konturów wyświetlanego obrazu i generowanie na ekranie wysokiej jakości obrazów.
- **Ustawienie HDR:** Ustawienie trybu HDR na Gaming HDR, Cinema HDR, Console HDR lub Regulowana Jasność. Ustawienie na **Regulowana Jasność**, będzie miało wpływ na krzywą HDR PQ.



- Po włączeniu HDR zostanie wyłączona następująca funkcja.
  - ASCR
  - ELMB
  - ELMB Sync
  - Ust. ELMB
  - PIP/PBP
  - GameVisual
  - Shadow Boost
  - Kontrast
  - Filtr światła nieb.
  - Temp. barwowa
  - Gamma
  - Nasycenie
  - Tryb oszczędzania energii
  - Przestrzeń kolorów
  - Sześciokolorowe nasycenie
  - Źródło dźwięku

- **ASCR:** Włączenie/wyłączenie funkcji ASCR (ASUS Smart Contrast Ratio).



- Po włączeniu ASCR zostanie wyłączona następująca funkcja.
  - PIP/PBP
  - ELMB
  - ELMB Sync

- **Kontrola proporcji:** Wybór współczynnika proporcji i regulacja pozycji ekranu.



- Po włączeniu Kontrola proporcji zostanie wyłączona następująca funkcja.
  - Zmienne Odświeżanie
  - PIP/PBP
  - ELMB
  - ELMB Sync

- **Filtr światła nieb.:** Redukcja poziomu energii niebieskiego światła, emitowanego ze szkodliwego niebieskiego światła.

- **WYŁ.:** Bez zmian.
- **Poziom 1~4:** Im wyższy poziom, tym mniej rozproszone jest niebieskie światło. Gdy ustawienie Filtr światła nieb. zostanie uaktywnione, automatycznie zaimportowane zostaną ustawienia domyślne pozycji Tryb wyścigów.
  - ✦ W przypadku opcji od Poziom 1 do Poziom 3 funkcja Jasność może być konfigurowana przez użytkownika.
  - ✦ Poziom 4 jest ustawieniem optymalnym. Użytkownik nie może konfigurować funkcji Jasność. Jest ona zgodna z certyfikatem TUV Rheinland Low Blue Light Software Solution Certification.



- Po włączeniu Filtr światła nieb. zostanie wyłączona następująca funkcja.
  - ELMB
  - ELMB Sync





Aby ograniczyć zmęczenie oczu, należy stosować się do poniższych zaleceń:

- Podczas wielogodzinnej pracy przed monitorem należy robić przerwy. Zalecane jest robienie krótkich przerw (co najmniej 5 min) po około godzinie ciągłej pracy przed komputerem. Krótkie, ale częste przerwy są bardziej skuteczne niż jedna długa przerwa.
- W celu zminimalizowania zmęczenia i suchości oczu należy od czasu do czasu pozwolić oczom odpocząć, skupiając wzrok na obiektach znajdujących się daleko.
- Ćwiczenia oczu mogą pomóc w ograniczeniu ich zmęczenia. Ćwiczenia te należy często powtarzać. Jeśli zmęczenie oczu będzie się utrzymywać, należy skonsultować się z lekarzem. Ćwiczenia oczu: (1) Kilkukrotne przesuwanie wzroku w górę i w dół (2) Powolne obracanie oczami (3) Przesuwanie wzroku po przekątnej.
- Wysokoenergetyczne światło niebieskie może być przyczyną zmęczenia oczu i zwyrodnienia plamki żółtej związanego z wiekiem (AMD). Filtr światła niebieskiego redukuje o 70% (maks.) szkodliwe światło niebieskie, umożliwiając uniknięcie syndromu widzenia komputerowego (CVS).

### 3. Kolor

Konfiguracja ustawień koloru obrazu.



- **Przestrzeń kolorów:** Wybór przestrzeni kolorów dla wyjścia kolorów monitora.
- **Temp. barwowa:** Obejmuje 8 trybów, włącznie z 4000K, 5000K, 6500K, 7500K, 8200K, 9300K, 10000K i trybem Użytkownik.
- **Nasylenie:** regulacja poziomu nasycenia.
- **Sześćoosiowe nasycenie:** Regulacja nasycenia dla R, G, B, C, M, Y.
- **Gamma:** Umożliwia ustawienie trybu kolorów na 1,8, 2.0, 2,2, 2,4 i 2,6.

#### 4. Wybór wej.

Wybór wymaganego źródła sygnału wejścia i przełączanie pomiędzy włączeniem i wyłączeniem funkcji Autom. wykr. wejścia. Gdy jest wyłączona funkcja Autom. wykr. wejścia, źródło wejścia monitora nie zostanie automatycznie przełączone.

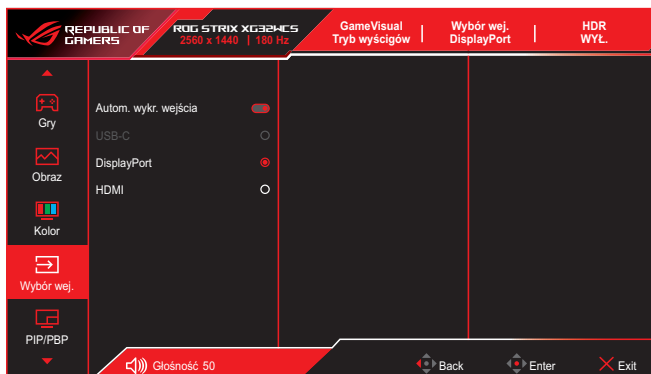

## 5. PIP/PBP

Konfiguracja ustawień dotyczących wielu obrazów.



- Ta funkcja nie obsługuje funkcji HDR.
- Po włączeniu Tryb PIP/PBP zostanie wyłączona następująca funkcja.
  - Zmienne Odświeżanie
  - ASCR
  - Kontrola proporcji
  - ELMB
  - ELMB Sync



- **Tryb PIP/PBP:** Wybór trybu PIP, PBP albo jego wyłączenie.
- **Źródło PIP/PBP:** Wybór źródła wejścia wideo dla każdego okna PIP/PBP.
- **Ustawienie koloru:** Ustawienie trybu GameVisual dla każdego okna PIP/PBP.
- **PIP – rozmiar:** Regulacja rozmiaru PIP na Small (Mały), Middle (Średni) lub Large (Duży).



Ta opcja jest dostępna wyłącznie dla trybu PIP.

## 6. MyFavorite

Przypisywanie funkcji do przycisku skrótu, zapisywanie konfiguracji bieżącego systemu lub przywracanie konfiguracji systemu.



- **Skrót:** Przypisywanie funkcji do określonego przycisku skrótu.
- **Niestandardowe ustawienie:** Załaduj/Zapisz wszystkie ustawienia w monitorze.

## 7. Ustawienia syst.

Dostosowywanie konfiguracji systemu.



- **Język:** wybór języka menu OSD.
- **Dźwięk:** Konfiguracja ustawień dotyczących dźwięku.
  - **Głośność (wyj. słuch.):** Regulacja poziomu głośności.
  - **Wyciszenie:** Włączanie/wyłączanie funkcji wyciszenia.
  - **Źródło dźwięku:** Wybór źródła dźwięku monitora.

- **Wskaźnik zasilania:** Włączenie/wyłączenie wskaźnika LED zasilania.
- **Blokada zasilania:** Wyłączenie/włączenie przycisku zasilania.
- **Blokada klawiszy:** Służy do wyłączenia wszystkich klawiszy funkcji. Aby anulować funkcję blokady przycisku, naciśnij w dół i przytrzymaj przycisk  na dłużej niż pięć sekund.
- **Ustawienie zasilania:** Wybór trybu ustawienia zasilania. Ustawienie na **Tryb Standardowy**, może spowodować zwiększone zużycie energii. Z drugiej strony, ustawienie na **Tryb oszcz. energii**, może spowodować ograniczenia działania podświetlenia.

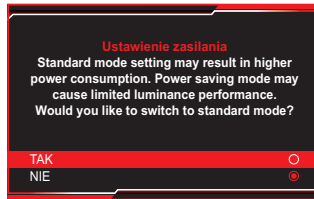

- **Ustawienia OSD:** Konfiguracja ustawień dotyczących menu OSD.
  - **Pozycja OSD:** Ustawianie pozycji menu OSD.
  - **Czas zakończenia:** Dostosowanie limitu czasu wyświetlania OSD.
  - **Przezroczystość:** Dostosowanie tła OSD z nieprzezroczystego na przezroczyste.
  - **DDC/CI:** Włączanie lub wyłączenie funkcji DDC/CI.
- **Strumień DisplayPort:** Zgodność z kartą graficzną. Wybieranie DisplayPort 1.2 lub DisplayPort 1.4, zgodnie z wersją DP obsługiwanej karty graficznej.
- **Informacje:** Wyświetlanie informacji o monitorze.
- **Wyzeruj wszystko:** wybierz opcję **Tak**, aby przywrócić domyślne parametry fabryczne wszystkich ustawień.

## 3.2 Specyfikacje

Typ panela	FAST VA
Rozmiar panela	31,5"(1500R)
Maks. rozdzielczość	2560 x 1440
Jasność	350 nitów (typowa) / 400 nitów (maksymalna)
Współczynnik kontrastu	3500:1 (typ.)
Kąt widzenia (w poziomie/w pionie)	178°(W poziomie) / 178°(w pionie)
Kolory wyświetlacza	1,07B (8-bitów+FRC)
Czas odpowiedzi	1 ms
Wybór temperatury barwowej	8 trybów (4000K/5000K/6500K/7500K/8200K/9300K/10000K/Tryb Użytkownik)
Wejście analogowe	Nie
Wejście cyfrowe	DisplayPort v1.4 x1, HDMI v2.0 x1, USB Type-C x1
Gniazdo słuchawek	Tak
Wyjście SPDIF	Nie
Głośnik (Wbudowany)	Nie
Port USB3.2 Gen 1	Nie
Port USB2.0	Nie
Kolor	Czarny
Dioda LED zasilania	Biały (włączenie)/pomarańczowy (tryb gotowości)
Nachylenie	-5° do 20°
Obrót	-25° do 25°
Regulacja wysokości	0 do 110 mm
Montaż na ścianie w standardzie VESA	100 x 100 mm
Blokada Kensington	Tak
Napięcie znamionowe	Prąd zmienny 100-240V, 50/60Hz
Zużycie energii	Włączenie zasilania: 130W** Oszczędzanie energii: < 0,5W Wyłączenie zasilania: < 0,3W
Temperatura (Działanie)	0°C do 40°C
Temperatura (bez działania)	-20°C do 60°C
Wymiary (S x W x G)	707,93 x 463,28 x 245,8 mm (ze wspornikiem, najniższe) 707,93 x 573,28 x 245,8 mm (ze wspornikiem, najwyższe) 707,94 x 425,26 x 108,67 mm (bez wspornika)

Wymiary opakowania (S x W x G)	920 x 562 x 235 mm
Waga	9,4 kg (bez wspornika) 6,1 kg (bez wspornika) 12,2 kg (Brutto)
Obsługa wielu języków	23 języki (Angielski, Francuski, Niemiecki, Włoski, Hiszpański, Holenderski, Portugalski, Rosyjski, Czeski, Chorwacki, Polski, Rumuński, Węgierski, Turecki, Uproszczony Chiński, Tradycyjny Chiński, Japoński, Koreański, Perski, Tajski, Indonezyjski, Ukraiński, Wietnamski)
Akcesoria	Przewód zasilający, karta gwarancyjna, Skrócona instrukcja obsługi, kabel DisplayPort, woreczek ROG, naklejka ROG
Zgodność i standardy	cTUVus, FCC, ICES-3, CB, CE, ErP, WEEE, EU Energy Label, UkrSEPRO, Ukraine Energy, CU, CCC, CEL, BSMI, RCM, MEPS, VCCI, PSE, PC Recycle, J-MOSS, KC, KCC, e-STANDBY, PSB, VN MEPS, RoHS, SIOC, CEC, HDMI, DP, Windows 10/11 WHQL, TÜV-Flicker Free, TÜV-Low Blue Light

\*Specyfikacje mogą zostać zmienione bez powiadomienia.

\*\* Pomiar jasności ekranu 200 nitów, bez połączenia audio/USB/czytnika kart.

### 3.3 Wymiary zewnętrzne

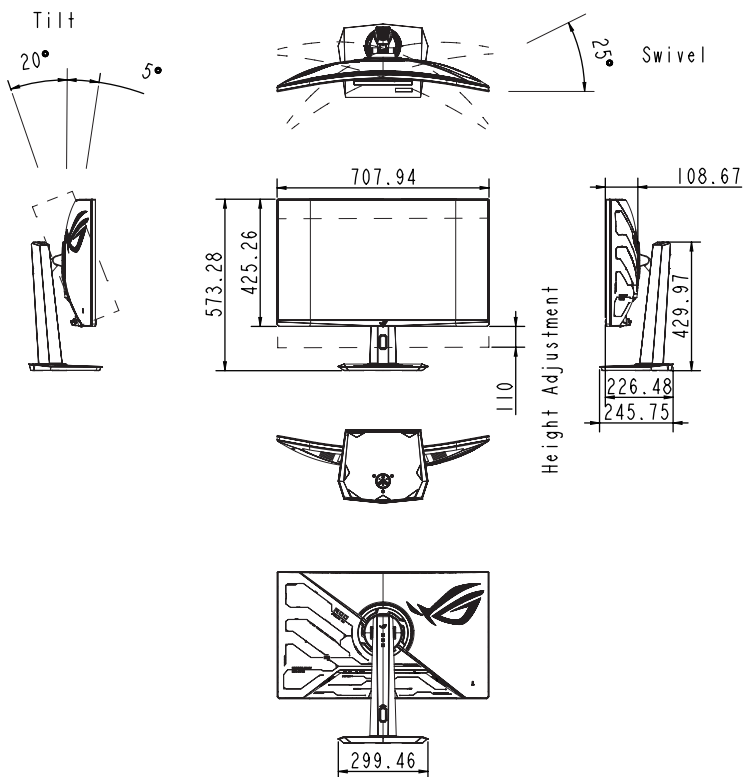



## 3.4 Rozwiązywanie problemów (FAQ)

Problem	Możliwe rozwiązanie
WŁĄCZONA dioda LED zasilania	<ul style="list-style-type: none"><li>Naciśnij dowolny przycisk , aby sprawdzić, czy monitor znajduje się w trybie WŁĄCZENIA.</li><li>Sprawdź, czy przewód zasilający jest prawidłowo podłączony do monitora i do gniazda zasilania.</li><li>Sprawdź funkcję <b>Wskaźnik zasilania</b> w menu OSD. Wybierz opcję „WŁ.”, aby włączyć wskaźnik LED zasilania.</li></ul>
Białe światła diody LED zasilania i brak obrazu na ekranie	<ul style="list-style-type: none"><li>Sprawdź, czy monitor i komputer są włączone.</li><li>Sprawdź, czy kabel sygnałowy jest prawidłowo podłączony do monitora i komputera.</li><li>Sprawdź kabel sygnałowy i upewnij się, że nie jest wygięty żaden styk złącza.</li><li>Podłącz komputer do innego dostępnego monitora, aby sprawdzić, czy komputer działa prawidłowo.</li></ul>
Obraz na ekranie jest za jasny lub za ciemny	<ul style="list-style-type: none"><li>Wyreguluj ustawienia <b>Kontrast</b> i <b>Jasność</b> przez OSD.</li></ul>
Obraz na ekranie drży lub na obrazie wyświetlane są falujące wzory	<ul style="list-style-type: none"><li>Sprawdź, czy kabel sygnałowy jest prawidłowo podłączony do monitora i komputera.</li><li>Odsuń urządzenia elektryczne, które mogą powodować zakłócenia elektryczne.</li></ul>
Defekty kolorów na obrazie ekranowym (biały nie wygląda jak biały)	<ul style="list-style-type: none"><li>Sprawdź kabel sygnałowy i upewnij się, że nie jest wygięty żaden styk złącza.</li><li>Wykonaj funkcję <b>Wyzeruj wszystko</b> przez OSD.</li><li>Ustaw odpowiednią temperaturę barwową (<b>Temp. barwowa</b>) przez OSD.</li></ul>
Treść HDR nie odtwarza się prawidłowo	<ul style="list-style-type: none"><li>Upewnij się, że źródło wejścia obsługuje odtwarzania HDR (z prawidłowymi ustawieniami systemu i najnowszym oprogramowaniem).</li><li>Upewnij się, że zawartość jest zakodowana w formacie HDR.</li></ul>

### 3.5 Lista obsługiwanych taktowań

HDMI	DisplayPort	USB Type-C
640x480@60Hz	640x480@60Hz	640x480@60Hz
640x480@75Hz	640x480@75Hz	640x480@75Hz
800x600@60Hz	800x600@60Hz	800x600@60Hz
800x600@75Hz	800x600@75Hz	800x600@75Hz
1024x768@60Hz	1024x768@60Hz	1024x768@60Hz
1024x768@75Hz	1024x768@75Hz	1024x768@75Hz
1280x720@60Hz	1280x720@60Hz	1280x720@60Hz
1280x960@60Hz	1280x960@60Hz	1280x960@60Hz
1280x1024@60Hz	1280x1024@60Hz	1280x1024@60Hz
1600x1200@60Hz	1600x1200@60Hz	1600x1200@60Hz
720x480@60Hz	720x480@60Hz	720x480@60Hz
720x576@50Hz	720x576@50Hz	720x576@50Hz
1280x720@50Hz	1280x720@50Hz	1280x720@50Hz
1280x720@60Hz	1280x720@60Hz	1280x720@60Hz
1920x1080@24Hz	1920x1080@24Hz	1920x1080@24Hz
1920x1080@25Hz	1920x1080@25Hz	1920x1080@25Hz
1920x1080@30Hz	1920x1080@30Hz	1920x1080@30Hz
1920x1080@50Hz	1920x1080@50Hz	1920x1080@50Hz
1920x1080@60Hz	1920x1080@60Hz	1920x1080@60Hz
1920x1080@100Hz	1920x1080@100Hz	1920x1080@100Hz
1920x1080@120Hz	1920x1080@120Hz	1920x1080@120Hz
3840x2160@24Hz	2560x1440@60Hz	2560x1440@60Hz
3840x2160@25Hz	2560x1440@100Hz	2560x1440@100Hz
3840x2160@30Hz	2560x1440@120Hz	2560x1440@120Hz
3840x2160@50Hz	2560x1440@144Hz	2560x1440@144Hz
3840x2160@60Hz	2560x1440@165Hz	2560x1440@165Hz
2560x1440@60Hz	2560x1440@180Hz	2560x1440@180Hz
2560x1440@100Hz		
2560x1440@120Hz		
2560x1440@144Hz		

\* Tryby niewymienione w tabeli mogą nie być obsługiwane. Dla uzyskania optymalnej rozdzielczości, zaleca się wybór trybu wymienionego w zamieszczonych powyżej tabelach.



CE FC

