

ESF2400OW
ESF2400OH
ESF2400OK
ESF2400OS



NO Oppvaskmaskin
PL Zmywarka
RO Mașină de spălat vase

Bruksanvisning 2
Instrukcja obsługi 19
Manual de utilizare 39



Electrolux

INNHOLD

1. SIKKERHETSINFORMASJON.....	2
2. SIKKERHETSANVISNINGER.....	4
3. PRODUKTBESKRIVELSE.....	5
4. BETJENINGSPANEL	6
5. PROGRAMMER	7
6. DAGLIG BRUK.....	8
7. RÅD OG TIPS.....	12
8. STELL OG RENGJØRING.....	13
9. FEILSØKING.....	13
10. MONTERING.....	16
11. TEKNISKE DATA.....	17

VI TENKER PÅ DEG

Takk for at du har kjøpt et produkt fra Electrolux. Du har valgt et produkt som bringer flere tiår med erfaring og innovasjon med seg. Genial og stilig, og den er designet med tanke på deg. Du kan være trygg på at du får gode resultater hver gang du bruker den.

Velkommen til Electrolux.

Gå inn på nettstedet vårt for å:



Få råd om bruk, finne brosjyrer, feilsøking, serviceinformasjon:

www.electrolux.com/webselfservice



Registrer produktet ditt for å få bedre service:

www.registerelectrolux.com



Kjøp tilbehør, forbruksvarer og originale reservedeler til produktet ditt:

www.electrolux.com/shop

KUNDESTØTTE OG SERVICE

Bruk alltid originale reservedeler.

Når du kontakter vår autoriserte serviceavdeling, må du sørge for å ha følgende data for hånden: Modell, PNC (produktnummer), serienummer.

Informasjonen finner du på typeskiltet.

 Advarsel/Forsiktig – Sikkerhetsinformasjon

 Generell informasjon og tips

 Miljøinformasjon

Med forbehold om endringer.

1. SIKKERHETSINFORMASJON

Les instruksjonene nøye før montering og bruk av produktet. Produsenten er ikke ansvarlig for personskader eller andre skaper som følge av feilaktig

installasjon eller bruk. Ta alltid vare på instruksjonene på et tilgjengelig sted for fremtidig referanse.

1.1 Generelt om sikkerhet

- Dette produktet er kun ment for bruk i husholdninger og liknende bruk som:
 - gårdshus; personalkjøkken i butikker, på kontorer og andre arbeidsmiljøer;
 - av gjester på hoteller, moteller, pensjonater og andre boligtyper.
- Produktets spesifikasjoner må ikke endres.
- Driftsvanntrykket (minimum og maksimum) må være mellom 0.3 (0.03) / 10 (1) bar (MPa)
- Overhold maksimalt antall 6 kuverter.
- Om strømledningen er skadet må den erstattes av produsenten, et autorisert servicesenter eller likt kvalifiserte personer for å unngå skader.
- Legg bestikket i bestikkurven med de skarpe spissene nedover, eller legg dem i bestikkskuffen i vannrett posisjon med de skarpe kantene nedover.
- Ikke la produktet stå igjen med døren åpen, slik at du ikke ved uhell trækker på det.
- Slå av produktet og trekk støpselet ut av stikkontakten før det utføres noe vedlikehold.
- Ikke bruk høytrykksspyler og/eller damp til å rengjøre produktet.
- Hvis produktet har ventilasjonsåpninger på basen, må de ikke blokkeres av f.eks. et teppe.
- Produktet skal kobles til vannforsyningen med det nye medfølgende slangesettet. Gamle slangesett må ikke brukes på nytt.

1.2 Sikkerhet for barn og utsatte personer

- Dette produktet kan brukes av barn fra 8 år og oppover og personer med reduserte fysiske, sensoriske eller mentale evner eller manglende erfaring og kunnskap hvis de har tilsyn eller får

instruksjon i sikker bruk av produktet og forstår hvilke farer som kan inntreffe.

- Barn mellom 3 og 8 år og personer med svært omfattende og komplekse funksjonsnedsettelse må holdes på avstand hvis de ikke er under tilsyn hele tiden.
- Barn yngre enn 3 år må holdes på avstand hvis de ikke er under tilsyn hele tiden.
- Ikke la barn leke med produktet.
- Oppbevar alle vaskemidler utilgjengelig for barn.
- Hold barn og kjæledyr borte fra produktet når døren er åpen.
- Rengjøring og vedlikehold av produktet skal ikke utføres av barn med mindre de er under tilsyn.

2. SIKKERHETSANVISNINGER

2.1 Montering

- Fjern all emballasjen og transportboltene.
- Ikke monter eller bruk et skadet produkt.
- Ikke monter eller bruk produktet på steder der temperaturen er lavere enn 0 °C.
- Følg monteringsanvisningene som følger med produktet.
- Ikke flytt produktet uten å kople det fra strømforsyningen.

2.2 Elektrisk tilkoping



ADVARSEL!

Fare for brann og elektrisk støt.

- Produktet må være jordet.
- Kontroller at parameterne på typeskiltet er kompatible med de elektriske spesifikasjonene i strømforsyningen.
- Bruk alltid en korrekt montert, jordet stikkontakt.
- Ikke bruk grenuttak eller skjøteledninger.
- Pass på at støpselet og strømkabelen ikke påføres skade. Hvis strømkabelen må erstattes, må dette

utføres av vårt Autoriserte servicesenter.

- Ikke sett støpselet i stikkontakten før monteringen er fullført. Kontroller at det er tilgang til stikkontakten etter monteringen.
- Ikke trekk i kablet for å koble fra produktet. Trekk alltid i selve støpselet.
- Dette produktet er i overensstemmelse med EØS-direktivene.
- Gjelder bare Storbritannia og Irland. Dette produktet er utstyrt med en 13 A-stikkontakt. Skulle det bli nødvendig å skifte sikringen i stikkontakten, bruk en 13 A ASTA (BS 1362) sikring.

2.3 Vanntilkoping

- Ikke påfør skade på vannslangene.
- La vannet renne til det er rent og klart før du kople til nye rør eller rør som ikke er blitt brukt på lengre tid, der reparasjonsarbeid er blitt utført eller nye enheter er blitt montert (vannmålere osv.).
- Sørg for at det ikke er synlige vannlekkasjer under og etter første gangs bruk av produktet.
- Hvis vanninntaksslangen er defekt, må du umiddelbart stenge

vannkranen og trekke ut støpselet.
Kontakt servicesenteret for å bytte ut vanninntaksslengen.

2.4 Bruk

- Ikke sitt eller stå på den åpne døren.
- Oppvaskmidler er farlig. Følg sikkerhetsinstruksjonene på oppvaskmiddelpakken.
- Ikke drikk eller lek med vann i produktet.
- Ikke ta ut oppvasken fra produktet før oppvaskprogrammet er ferdig. Det kan være igjen vaskemiddel på oppvasken.
- Produktet kan slippe ut varm damp, hvis du åpner døren mens et oppvaskprogram er i gang.

3. PRODUKTBESKRIVELSE

3.1 Generell oversikt

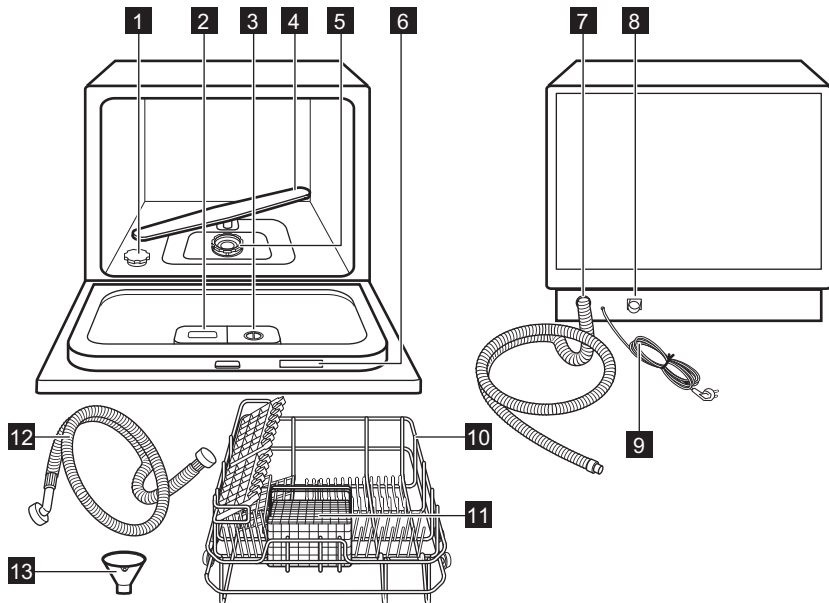

- 1** Saltbeholder
- 2** Oppvaskmiddelpakke
- 3** Skyllemiddelpakke
- 4** Spylearm
- 5** Filtre

- Ikke legg brennbare produkter, eller gjenstander som er fuktet med brennbare produkter, inn i eller i nærheten av produktet.

2.5 Avfallsbehandling



ADVARSEL!

Fare for skade og kvelning.

- Koble produktet fra strømmen.
- Kutt av strømkabelen og kast den.
- Fjern dørlåsen for å forhindre at barn og dyr stenger seg inne i produktet.

- 6** Typeskilt
- 7** Avløpsslange
- 8** Tilkobling til inntaksslange
- 9** Strømkabel
- 10** Kurv

- 11 Bestikkurv
- 12 Inntaksslange

13 Trakt

4. BETJENINGSPANEL

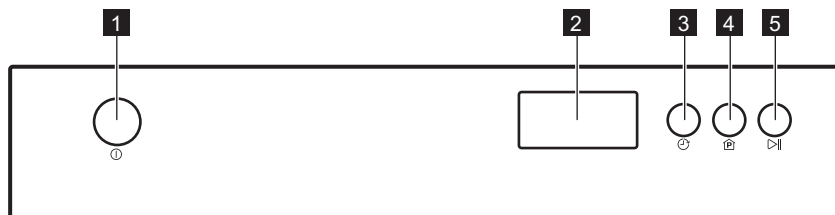

- 1 På / Av-knapp
- 2 Skjerm
- 3 Forsinket start
- 4 Programmer
- 5 Start/pause



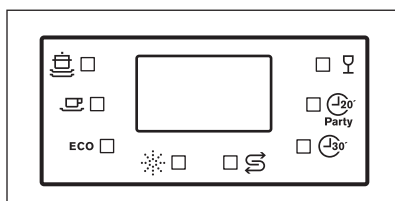



4.1 Indikatorer



Indikator	Beskrivelse
	Intensive-program
	Normal-program
ECO	ECO-program
	Skyllemiddel
	Salt
	Quick Plus-program
	20 min party-program
	Glass-program

5. PROGRAMMER

5.1 Programmer

Program	Grad av smuss Type vask	Faser i syklusen	Oppvaskmiddel forvask/hovedvask	Varighet (min)	Energi (kWh)	Vann (l)	Skyllmiddel
 Intensive	Kraftig, tørket smuss Panner, pottler, ildfaste former	<ul style="list-style-type: none"> • Forvask 50 °C • Vask 70 °C • Skyll 70 °C • Tørking 	3g/15g	140	0,9	10,0	JA
 Normal	Normal smuss Pottler, plater, glass, panner	<ul style="list-style-type: none"> • Forvask 60 °C • Vask 70 °C • Tørking 	3g/15g	120	0,7	8,0	JA
 ECO EN 50242	Normal smuss Servise, bestikk	<ul style="list-style-type: none"> • Forvask 50 °C • Vask 50 °C • Skyll 70 °C • Tørking 	3g/15g	190	0,61	6,5	JA
 Glass	Normal eller lett smuss Glass, krystall, fin porse-len	<ul style="list-style-type: none"> • Vask 45 °C • Skyll 60 °C • Tørking 	18g	75	0,5	7,0	JA
 20 min party	Fersk smuss Kaffe-kopp, glass	<ul style="list-style-type: none"> • Vask 46 °C • Skyll 42 °C 	5 g	20	0,33	7,0	
 Quick Plus	Lett smuss Alt	<ul style="list-style-type: none"> • Vask 40 °C • Skyll 40 °C 	15g	30	0,25	6,0	

5.2 Stille inn og starte et program

Starte et program

1. Lukk produktets dør.
2. Åpne vannkranen.
3. Trykk på på/av-knappen for å slå på produktet.
4. For å velge et program, må du trykke på Programmer til indikatoren for det valgte programmet tennes.
5. Trykk på start/pause for å starte programmet.

Starte et program med starttidsforvalg

1. Lukk produktets dør.
2. Åpne vannkranen.
3. Trykk på av/på-knappen for å slå på produktet.
4. Still inn et program.
5. Trykk på Starttidsforvalg for å utsette programmets start med opptil 24 timer.

Indikatoren for forvask tennes.

6. Trykk på start/pause for å starte nedtellingen.

Symbolet «:» blinker.

Når nedtellingen er ferdig, starter programmet automatisk.

Avbryte starttidsforvalg

1. Trykk på start/pause.
2. Trykk på starttidsforvalg til 0 tennes.
3. Trykk på start/pause. Programmet starter automatisk.

6. DAGLIG BRUK

6.1 Bruk av produktet

1. Fyll saltbeholderen med salt for oppvaskmaskiner.
2. Fyll skyllemiddel i skyllemiddelbeholderen.
3. Fyll kurven.
4. Åpne vannkranen.
5. Velg riktig program for den aktuelle oppvasktypen og smussgrad.
6. Tilsett oppvaskmaskinmiddel.
7. Starte et program.

Avbryte et program

1. Åpne døren til produktet. Produktet slår seg av.
2. Lukk produktets dør. Programmet fortsetter fra det stedet det ble avbrutt.

Avbryte et program

For å avbryte programmet, må du trykke og holde på/av-knappen nede i omtrent 3 sekunder.



Kontroller at det er oppvaskmiddel i oppvaskmiddelbeholderen før du starter et nytt program.

Når et program er ferdig

Når et program er ferdig, vil et lydsignal lyde i omtrent 8 sekunder.

1. Trykk på av/på-knappen for å slå av produktet.
2. Steng vannkranen.



- La oppvasken avkjøle seg før du tar det ut av produktet. Varmt servise kan lett bli skadet.
- Det kan være vann på sidene og på produktets dør. Rustfritt stål blir fortere kaldt enn servise.

6.2 Bruke oppvaskmaskinsalt

Hardt vann har et høyt mineralinnhold som kan skade produktet og føre til dårlige vaskeresultater. Vannhardheten nøytraliserer disse mineralene.

Kontakt det lokale vannverket for å finne ut hvordan vannhardheten er i ditt område.



FORSIKTIG!
 Bruk kun salt som er beregnet for oppvaskmaskiner. Andre typer salt kan skade produktet.



Fyll saltbeholderen når indikatoren for salt tennes.

Fylle saltbeholderen med salt

1. Drei lokket på saltbeholderen mot klokken og fjern det.
2. Fyll 1 liter vann i saltbeholderen (kun første gang).
3. Bruk trakten for å fylle oppvaskmaskinsalt i saltbeholderen.



4. Fjern saltsølet rundt åpningen på saltbeholderen.
5. Lukk saltbeholderen ved å dreie lokket mot klokken.



Det kan komme vann og salt ut av saltbeholderen når du fyller den. Dette kan medføre fare for korrosjon. For å forhindre det, må du starte et program umiddelbart etter at du har fylt saltbeholderen.

Vannhardheten

Vannmykneren fjerner mineraler fra vannforsyningen, som ellers ville ha skadelig effekt på vaskeresultatene og produktet.

Jo mer vannet inneholder av disse mineralene, dess hardere er vannet. Vannhardhet måles i tilsvarende skalaer.

Vannmykneren må justeres i henhold til vannhardheten der du bor. Det lokale vannverket kan gi opplysninger om hardheten til vannet der du bor. Det er viktig å stille vannhardheten inn på riktig nivå for å sikre gode vaskeresultater.

For å endre vannhardheten:

1. Lukk produktets dør.
2. Trykk på på/av-knappen
3. Trykk start/pause umiddelbart og hold den inne i 6 sekunder.
4. Displayet viser gjeldende nivå på vannavherder.
5. Trykk på start/pause umiddelbart for å velge ønsket nivå.
6. Nivået lagres etter 6 sekunder.

Hardhet vann

Hardhet vann		Nivå på vannavherder
Tyske grader (dH°)	Internasjonal enhet (mmol/l)	
0 – 5	0,0 – 0,9	H1
6 – 11	1,0 – 2,0	H2
12 – 17	2,1 – 3,0	H3

Hardhet vann		Nivå på vannavherder
Tyske grader (dH°)	Internasjonal enhet (mmol/l)	
18 – 22	3,1 – 4,0	H4 ¹⁾
23 – 34	4,1 – 6,1	H5
35 – 45	6,2 – 8,0	H6

1) Fabrikkinnstilling.

Hvis du bruker standard oppvaskmiddel angir du et egnet nivå på vannhardhet for å holde indikatoren for påfylling av salt aktivert.

6.3 Bruke oppvaskemiddel



FORSIKTIG!

Bruk kun oppvaskemiddel som er egnet for oppvaskmaskiner.



For å ta vare på miljøet bør du ikke bruke mer oppvaskemiddel enn mengden som er oppgitt av produsenten.



Fyll vaskemiddelbeholderen etter hver vaskesyklus.

Fylle oppvaskemiddelbeholderen

1. Trykk på utløserknappen (A) for å åpne lokket (B) på oppvaskemiddelbeholderen.

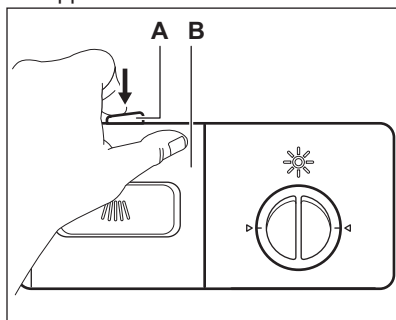

2. Fyll oppvaskemiddel (omtrent 15 g) i beholderen (C). Beholderen har 2

deler (D) og (E) som gjelder ulike mengder vaskemiddel (15 g og 25 g). Ha oppvaskemiddeltabletter i del (E) av beholderen.

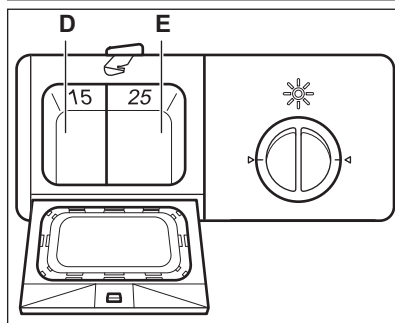
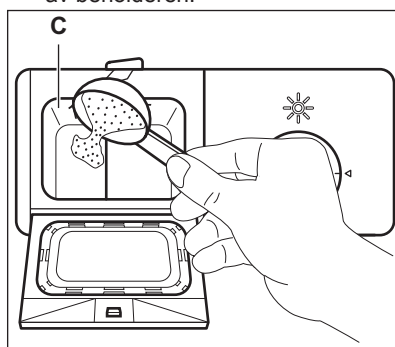

3. Lukk oppvaskemiddelbeholderen. Trykk på lokket til det klikker på plass i låst posisjon.
4. Hvis programmet har en forskyllingsfase, fyller du litt oppvaskemiddel (omtrent 3 g) i lokket på oppvaskemiddelbeholderen.

- i** Oppvaskmiddeltabletter vil ikke løses helt opp ved bruk i korte programmer og det kan ligge rester på serviset når programmet er ferdig. Vi anbefaler at du bruker oppvaskmiddeltabletter sammen med lange programmer.

6.4 Bruk av separat pulver, salt og skyllemiddel

1. Fyll saltbeholderen og skyllemiddelbeholderen.
2. Start et program uten å sette inn oppvask.
3. Når programmet er fullført må du justere posisjonen til skyllemiddelbeholderen.

6.5 Bruke skyllemiddel



FORSIKTIG!
Bruk kun skyllemiddel som er beregnet for oppvaskmaskiner.



Skyllemiddel bidrar til å tørke oppvasken uten striper og flekker. Skyllmiddelølet frigjøres automatisk i siste skylling.

Fylle opp skyllemiddelbeholderen

1. Drei hetten (F) mot klokken og fjern det.

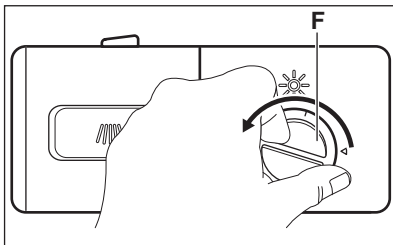

2. Fyll skyllemiddel (G) i skyllemiddelbeholderen. Merket "MAX" viser maksimumsnivået.

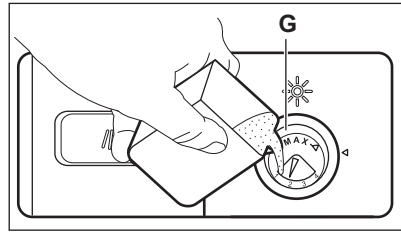

3. Tørk bort skyllemiddeløsl med en absorberende klut for å unngå for mye skumdannelse under programmet.
4. Sett hetten på igjen og drei den med klokken til den låses. Sørg for at tegnene på hetten og beholderen er justert likt.

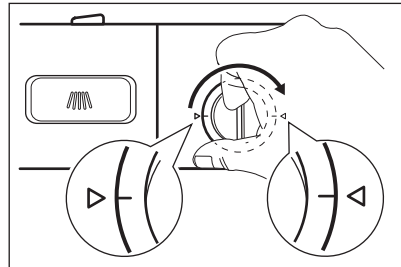

Fyll skyllemiddelbeholderen når indikatoren for skyllemiddel tennes.

Justere skyllemiddeldoseringen

Fabrikkinnstilling: posisjon 3.

Du kan stille inn skyllemiddeldoseringen mellom posisjon 1 (lavest dosering) og posisjon 4 (høyest dosering).

Drei skyllemiddelhjulet (H) for å øke eller redusere doseringen.

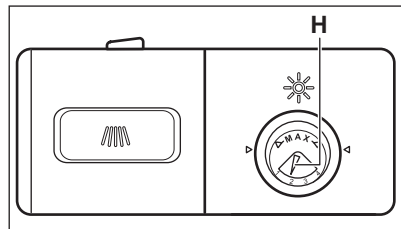

7. RÅD OG TIPS

7.1 Fylle kurven

Du kan legge rekkene med tallerkenholderne flate i den nedre kurven, så får du bedre plass til kokekar, panner og boller.

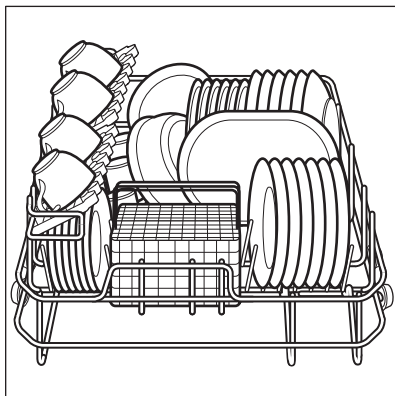
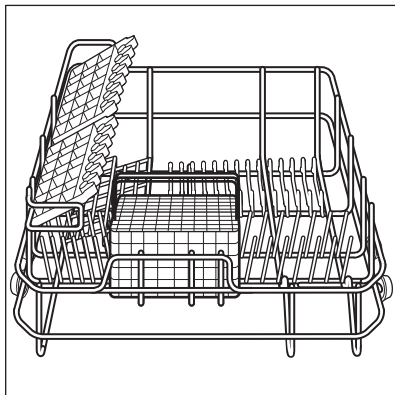

Bland skjeer med andre bestikkdeler for å hindre at de legger seg i hverandre.

Bestikkurven har 2 bestikkriste som du kan fjerne enkelt.

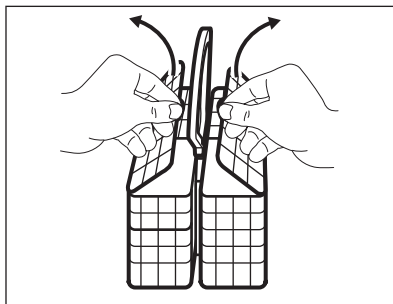

FORSIKTIG!

Forsikre deg om at spylearmene kan bevege seg fritt før du starter et program.

7.2 Råd og tips

- Du må ikke plassere vannabsorberende gjenstander i produktet (svamper, kjøkkenhåndklær).
- Fjern matrester fra servise.
- Bløtgjør brent mat som sitter fast på gjenstandene.
- Sett dype gjenstander (kopper, glass og kjeler) med åpningen ned.
- Kontroller at vannet ikke samles opp i beholdere eller i boller.
- Kontroller at bestikk og servise ikke legger seg i hverandre.
- Sørg for at glassene ikke kommer i kontakt med hverandre.
- Legg små gjenstander i bestikkurven.
- Bland skjeer med andre typer bestikk for å hindre at de legger seg i hverandre.
- Når du plasserer gjenstander i kurven, må du kontrollere at vannet kan nå alle overflatene.
- Sørg for at lette gjenstander ikke kan bevege seg.
- Det kan samles vanndråper på plastgjenstander og teflonbelegg.
- Kniver med lange knivblad er kan være farlige når de plasseres vertikalt.

8. STELL OG RENGJØRING

8.1 Vedlikehold



ADVARSEL!

Slå av produktet og trekk støpselet ut av stikkkontakten før rengjøring og vedlikehold.



FORSIKTIG!

Ikke bruk tørketrommelen uten filtre. Sørg for at filtrene er riktig plassert. Feil plassering av filtrene vil føre til dårlig vaskeresultat og skade produktet.



Møkkete filtre og en tett spylearm vil redusere vaskeresultatet. Kontroller og rengjør filtrene regelmessig om nødvendig.

8.2 Ta ut og rengjøre filtrene

Filteret består av tre deler.

- A. Grovfilter
- B. Finfilter
- C. Hovedfilter

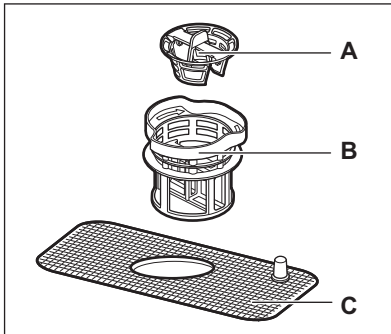

1. Drei filteret (B) mot klokken og fjern filterdelen.

2. Fjern grovfilteret (A) ved å trekke det ut av finfilteret (B).
3. Vask filtrene godt med vann og en børste.
4. Sett grovfilteret (A) inn i finfilteret (B).
5. Sett filtermonteringen inn i karet og drei finfilteret (B) med klokken til det låses.

8.3 Slik rengjør du spylearmene

Ikke fjern spylearmen. Hvis matrester blokkerer hullene i spylearmene, kan du fjerne dem med en tynn og spiss gjenstand.

8.4 For å rengjøre de utvendige overflatene

Rengjør de utvendige overflatene på produktet og betjeningspanelet med en fuktig, myk klut.

Bruk kun nøytrale rengjøringsmidler.

Du må aldri bruke slipende oppvaskmidler, skuresvamper eller løsemidler (f.eks. aceton).

8.5 Beskyttelse mot frost

Beskytt produktet mot frost, særlig om vinteren. Etter hver syklus:

1. Frakoble produktet fra strømmettet.
2. Slå av vanntilførselen og koble vanninnløpsrøret fra vannventilen.
3. Drener vann fra innløpslangen og vannventilen.
4. Koble til vanninnløpsrøret til vannventilen.
5. Fjern filteret fra bunnen av røret og bruk en svamp til å samle vann fra bunnpannen.

9. FEILSØKING



ADVARSEL!

Se etter i Sikkerhetskapitlene.

9.1 Hva må gjøres, hvis ...

Hvis produktet ikke starter eller det stopper under bruk, bør du sjekke om du kan løse problemet selv ved hjelp av

informasjonen i tabellen før du kontakter et autorisert servicesenter.

Med noen problemer vil programindikatorene blinke periodisk for å vise en feil.

Problem og alarmkode	Mulig løsning
Produktet tar ikke inn vann. <ul style="list-style-type: none"> • Programdisplayet viser E1. • Et lydsignal vil lyde i omtrent 30 sekunder. 	<ul style="list-style-type: none"> • Kontroller om vannkranen er åpen. • Kontroller at trykket til vannforsyningen ikke er for lav. For å finne ut at dette, kontakt om nødvendig kommunen eller vannverket. • Kontroller at vannkranen ikke er tett.
Lekkasjestoppsystemet er på. <ul style="list-style-type: none"> • Programdisplayet viser E4. • Et lydsignal vil lyde i omtrent 30 sekunder. 	<ul style="list-style-type: none"> • Steng vannkranen og kontakt servicesenteret.
Du kan ikke slå på produktet.	<ul style="list-style-type: none"> • Sørg for at støpselet er satt helt inn i veggkontakten. • Kontroller at det ikke er en skadet sikring i sikringsskapet.
Programmet starter ikke.	<ul style="list-style-type: none"> • Kontroller at produktets dør er lukket. • Trykk på start-knappen. • Hvis starttidsforvalg er valgt, avbryt innstillingen eller vent til slutten av nedtellingen.
Produktet tømmes ikke for vann.	<ul style="list-style-type: none"> • Kontroller at avløpsslangen er korrekt tilkoppet. • Sørg for at filterne i produktet er rene. • Sørg for at kjøkkenvasken fungerer som den skal.

Still inn og starte programmet på nytt etter at du har kontrollert produktet. Ta kontakt med servicesenteret hvis feilen opptrer igjen.

Kontakt servicesenteret for alarmkoder som ikke er beskrevet i tabellen.

Dataene som servicesenteret trenger står på typeskiltet. Noter denne informasjonen:

- Modell
- Serienummer (S.N.)

9.2 Vaske- og tørkeresultatene er ikke tilfredsstillende

Problem	Mulig årsak	Mulig løsning
Serviset er ikke rent.	Det valgte programmet passer ikke til typen servise og/eller smussgraden.	Kontroller at programmet som er valgt, passer til typen servise og/eller smussgraden.
	Kurven ble ikke fylt på riktig måte, vannet nådde ikke alle flatene.	Fyll kurvene på riktig måte.
	Spylearmen kunne ikke rotere fritt, fordi serviset var plassert feil.	Forsikre deg om at spylearmene kan bevege seg fritt før du starter et program.
	Filtrene er tette.	Sørg for at filtrene er rene.
	Filtrene er ikke riktig montert og installert.	Sørg for at filtrene er riktig installert og montert.
Det er kalkflekker på serviset.	Mengden oppvaskmiddel var ikke tilstrekkelig eller ingen oppvaskmiddel ble brukt.	Kontroller at det brukes riktig mengde oppvaskmiddel.
	Saltbeholderen er tom.	Fyll saltbeholderen med spesifikk salt for oppvaskmaskiner.
Det er striper eller melkeaktige flekker på glass og servise.	Lokket på saltbeholderen er ikke lukket ordentlig.	Sørg for at saltbeholderen er skikkelig lukket.
	Vannhardheten er for høy.	Stille inn vannhardhet til et lavere nivå.
Det er blålige belegge på glass og servise.	Det tilsettes for mye skyllemiddel.	Still inn skyllemiddelbeholderen til en lavere posisjon.
	Det kan være oppvaskmiddelet som er årsaken.	Prøv en annen type oppvaskmiddel.
Serviset er vått og matt.	Du har valgt et program uten tørkefase.	Angi et program med en tørkefase.
	Skyllemiddelbeholderen er tom.	Fyll skyllemiddel i skyllemiddelbeholderen.

9.3 Feilkoder

Kode	Betydning	Mulig årsak
E1	Lenger inntakstid.	Kranen er ikke åpen eller vanninntaket er begrenset eller vanntrykket er lavt.
E3	Påkrevd temperatur er ikke blitt nådd.	Feil på varmeelement.
E4	Overfylling.	For mye inntaksvann eller noe av elementet i oppvaskmaskinen lekker.

10. MONTERING

10.1 Montering

- i** Plasser produktet slik at det er en minimumsavstand på 50 mm på begge sider av en helt åpen dør.

Hold en 5 mm avstand mellom begge sidene av produktet og kabinettet. Det er to muligheter for hull i kabinettet for produktet.

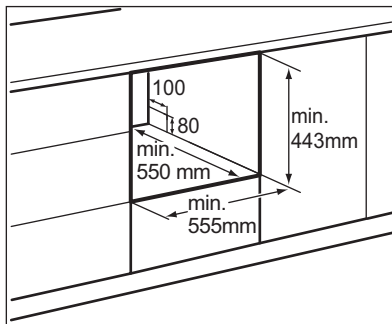

- 1** Hull til strømledning, avløpsslange og vannførselslange. For å legge til rette for en ordentlig montering, må du plassere hullet til høyre eller venstre for produktet.

10.2 Elektrisk tilkøpling

- !** **ADVARSEL!**
Ikke bruk en skjøteledning eller adapterplugg med dette produktet.

- !** **ADVARSEL!**
Ikke kutt eller fjern jordingen.

- !** **ADVARSEL!**
Gjør den elektriske tilkøplingen med strømledningen.

- i** Se typeskiltet for å finne informasjon om spenningen.

10.3 Avløpslansens forbindelser

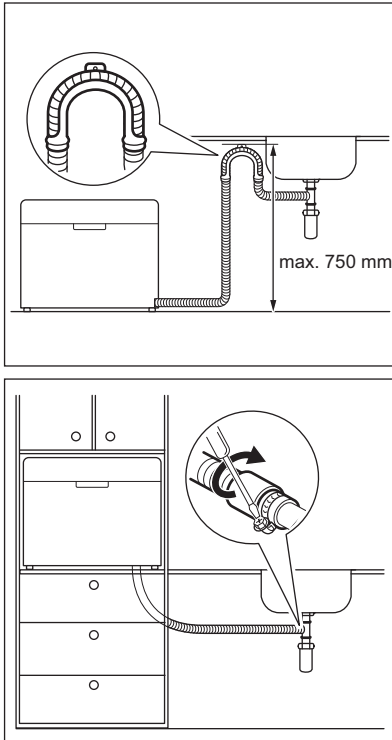

- Koble vannavløpslangen til et avløpsrør med en diameter på minst 40 mm.
- Legg vannavløpslangen direkte i vasken. Bruk den spesielle plastikkstøtten.

Vannavløpslangen må være mindre enn 750 mm fra produktets bunn for å forhindre problemer under tømmefasen.

Fjern proppen i vasken når produktet tømmer ut vannet, ellers kan vannet renne tilbake i produktet igjen.

Avløpslangeforlengelsen må ikke være lenger enn 2 m. Den innvendige diameteren må ikke være mindre enn diameteren på avløpslangen.

Hvis avløpslangen koples til en vannlås under vasken, må du sørge for at vannet fra produktet ikke hindres av plastmembranen (A). Hvis du ikke fjerner membranen, kan matrester føre til blokkasje i vannlåsen på vasken.

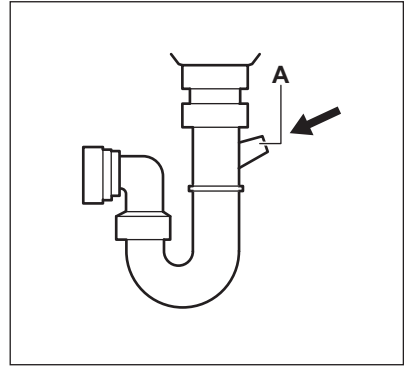

10.4 Siste sjekk

Følgende ting må kontrolleres før du starter oppvaskmaskinen.

- Produktet er i vater og festet ordentlig..
- Vanninntaket er åpen.
- Inntaksslangekoblingene er helt stramme og lekker ikke.
- Ledningene er tilkoblet skikkelig.
- Strømmen er slått på.
- Inntaks- og avløpslangen er i klem.
- Alle emballasjematerialer og påtrykk må tas ut av oppvaskmaskinen.

11. TEKNISKE DATA

11.1 Teknisk tabell

Høyde:	438 mm
Bredde:	550 mm

Dybde:	500 mm	
Dybde med døren helt åpen:	812 mm	
Spenning tilsluttet effekt:	se typeskiltet	
Vanntrykk:	0,04 – 1,0 MPa	
Strømforsyning:	se typeskiltet	
Kapasitet:	6 kuverter	
Strømforbruk	Forblitt på-modus:	0,49 W
	Av-modus:	0,49 W

12. BESKYTTELSE AV MILJØET

Resirkuler materialer som er merket med symbolet . Legg emballasjen i riktige beholdere for å resirkulere det. Bidrar til å beskytte miljøet, menneskers helse og for å resirkulere avfall av elektriske og elektroniske produkter. Ikke kast produkter som er merket med symbolet

 sammen med husholdningsavfallet. Produktet kan leveres der hvor tilsvarende produkt selges eller på miljøstasjonen i kommunen. Kontakt kommunen for nærmere opplysninger.

SPIS TREŚCI

1. INFORMACJE DOTYCZĄCE BEZPIECZEŃSTWA.....	19
2. WSKAZÓWKI DOTYCZĄCE BEZPIECZEŃSTWA.....	21
3. OPIS URZĄDZENIA.....	23
4. PANEL STEROWANIA	23
5. PROGRAMY	25
6. CODZIENNA EKSPLOATACJA.....	27
7. WSKAZÓWKI I PORADY.....	31
8. KONSERWACJA I CZYSZCZENIE.....	32
9. ROZWIĄZYWANIE PROBLEMÓW.....	33
10. INSTALACJA.....	35
11. DANE TECHNICZNE.....	37

Z MYŚLĄ O TOBIE

Dziękujemy za zakup urządzenia Electrolux. Jest ono owocem dziesięcioleci doświadczeń i innowacji. To pomysłowe i stylowe urządzenie zostało zaprojektowane z myślą o Tobie. Użytkując je, możesz mieć zawsze pewność uzyskania wspaniałych efektów.

Witamy w świecie marki Electrolux!

Zapraszamy na naszą witrynę internetową, aby:



Otrzymać wskazówki dotyczące użytkowania, broszury, pomoc w rozwiązywaniu problemów oraz informacje dotyczące serwisu:

www.electrolux.com/webselfservice



Zarejestrować swój produkt i uprościć jego obsługę serwisową:

www.registerelectrolux.com



Nabyć akcesoria, materiały eksploatacyjne i oryginalne części zamienne do swojego urządzenia:

www.electrolux.com/shop

OBSŁUGA KLIENTA

Zalecamy stosowanie oryginalnych części zamiennych.

Kontaktując się z autoryzowanym centrum serwisowym, należy przygotować poniższe dane: informacje o modelu, numer produktu, numer seryjny.

Stosowne informacje można znaleźć na tabliczce znamionowej.

 Ostrzeżenie/przestroga — informacje dotyczące bezpieczeństwa

 Ogólne informacje i wskazówki

 Informacje dotyczące środowiska naturalnego

Producent zastrzega sobie możliwość wprowadzenia zmian bez wcześniejszego powiadomienia.

1. INFORMACJE DOTYCZĄCE BEZPIECZEŃSTWA

Przed przystąpieniem do instalacji i rozpoczęciem eksploatacji urządzenia należy uważnie zapoznać się z

załączoną instrukcją obsługi. Producent nie odpowiada za obrażenia ciała ani szkody spowodowane nieprawidłową instalacją lub eksploatacją urządzenia. Należy zachować instrukcję obsługi w bezpiecznym i łatwo dostępnym miejscu do wykorzystania w przyszłości.

1.1 Ogólne zasady bezpieczeństwa

- Urządzenie jest przeznaczone do użytku w gospodarstwie domowym oraz do podobnych zastosowań w takich miejscach, jak:
 - gospodarstwa rolne, kuchnie w obiektach sklepowych, biurowych oraz innych placówkach pracowniczych;
 - do obsługi przez klientów w hotelach, motelach, obiektach noclegowych i innych obiektach mieszkalnych.
- Nie zmieniać parametrów technicznych urządzenia.
- Robocze ciśnienie wody (minimalne i maksymalne) musi mieścić się w granicach 0.3 (0.03) / 10 (1) barów (MPa)
- Maksymalna liczba kompletów wynosi 6.
- Jeśli przewód zasilający jest uszkodzony, ze względów bezpieczeństwa musi go wymienić producent, autoryzowane centrum serwisowe lub inna wykwalifikowana osoba.
- Sztucce należy wkładać do kosza na sztucce, ostrymi zakończeniami skierowanymi w dół, lub umieścić je poziomo w szufladzie na sztucce, ostrymi krawędziami skierowanymi w dół.
- Nie zostawiać urządzenia z otworzonymi drzwiami, aby zapobiec przypadkowemu nastąpieniu na nie.
- Przed przystąpieniem do konserwacji należy wyłączyć urządzenie i wyjąć wtyczkę przewodu zasilającego z gniazda.
- Do czyszczenia urządzenia nie wolno używać wody pod ciśnieniem ani pary wodnej.

- Jeśli podstawę urządzenia wyposażono w otwory wentylacyjne, nie należy ich zasłaniać np. wykładziną.
- Urządzenie należy podłączyć do instalacji wodociągowej za pomocą nowego zestawu węży dostarczonych w komplecie z urządzeniem. Nie wolno używać starego zestawu węży.

1.2 Bezpieczeństwo dzieci i osób o ograniczonych zdolnościach ruchowych, sensorycznych lub umysłowych

- Urządzenie mogą obsługiwać dzieci po ukończeniu ósmego roku życia oraz osoby o ograniczonych zdolnościach fizycznych, sensorycznych lub umysłowych, a także nieposiadające odpowiedniej wiedzy lub doświadczenia, jeśli będą one nadzorowane lub zostaną poinstruowane w zakresie bezpiecznego korzystania z urządzenia i będą świadome związanych z tym zagrożeń.
- Dzieci w wieku od 3 do 8 lat i osoby o znacznym stopniu niepełnosprawności nie powinny zbliżać się do urządzenia, jeśli nie znajdują się pod stałym nadzorem.
- Dzieci poniżej 3 roku życia nie powinny zbliżać się do urządzenia, jeśli nie znajdują się pod stałym nadzorem.
- Nie pozwalać dzieciom bawić się urządzeniem.
- Przechowywać detergenty poza zasięgiem dzieci.
- Dzieci i zwierzęta domowe nie powinny znajdować się w pobliżu urządzenia, gdy jego drzwi są otwarte.
- Dzieciom nie wolno zajmować się czyszczeniem ani konserwacją urządzenia bez odpowiedniego nadzoru.

2. WSKAZÓWKI DOTYCZĄCE BEZPIECZEŃSTWA

2.1 Instalacja

- Usunąć wszystkie elementy opakowania i blokady transportowe.
- Nie instalować ani nie używać uszkodzonego urządzenia.
- Nie instalować ani nie używać urządzenia w miejscach, w których panuje temperatura poniżej 0°C.
- Należy postępować zgodnie z instrukcją instalacji dołączoną do urządzenia.

- Jeśli konieczne jest przesunięcie urządzenia, należy uprzednio odłączyć je od zasilania.

2.2 Podłączenie do sieci elektrycznej



OSTRZEŻENIE!

Zagrożenie pożarem i porażeniem prądem elektrycznym.

- Urządzenie musi być uziemione.
- Upewnić się, że parametry na tabliczce znamionowej odpowiadają parametrom znamionowym źródła zasilania.
- Należy używać wyłączników prawidłowo zamontowanego gniazda elektrycznego z uziemieniem.
- Nie stosować rozgałęźników ani przedłużaczy.
- Należy zwrócić uwagę, aby nie uszkodzić wtyczki ani przewodu zasilającego. Wymiany przewodu zasilającego można dokonać wyłącznie w naszym autoryzowanym centrum serwisowym.
- Podłączyć wtyczkę do gniazda elektrycznego dopiero po zakończeniu instalacji. Należy zadbać o to, aby po zakończeniu instalacji urządzenia wtyczka przewodu zasilającego była łatwo dostępna.
- Odłączając urządzenie, nie należy ciągnąć za przewód zasilający. Należy zawsze ciągnąć za wtyczkę sieciową.
- Urządzenie spełnia wymogi dyrektywy EWG.
- Dotyczy tylko Wielkiej Brytanii i Irlandii. Urządzenie wyposażono we wtyczkę zasilającą z bezpiecznikiem 13 A. Jeśli konieczna jest wymiana bezpiecznika we wtyczce zasilającej, należy użyć bezpiecznika 13 A ASTA (BS 1362).

2.3 Podłączenie do sieci wodociągowej

- Uważać, aby nie uszkodzić węży wodnych.
- Przed podłączeniem urządzenia do nowej instalacji wodociągowej lub

instalacji, z której nie korzystano przez dłuższy czas lub która była naprawiana lub do której podłączono nowe urządzenia (liczniki wody itp.), należy umożliwić wypływ wody, aż będzie ona czysta.

- Podczas pierwszego użycia urządzenia i bezpośrednio po nim należy sprawdzić, czy nie ma widocznych wycieków wody.
- W razie uszkodzenia węża dopływowego należy natychmiast zamknąć zawór wody i wyjąć wtyczkę z gniazda elektrycznego. Należy skontaktować się z autoryzowanym centrum serwisowym w celu wymiany węża dopływowego.

2.4 Eksploatacja

- Nie siadać ani nie stawać na otworzonych drzwiach urządzenia.
- Detergenty do zmywarki są niebezpieczne. Należy przestrzegać instrukcji bezpieczeństwa podanych na opakowaniu detergentu.
- Nie pić wody z urządzenia ani nie wykorzystywać jej do zabawy.
- Nie wyjmować naczyń z urządzenia przed zakończeniem programu. Na naczyniach mogą pozostać resztki detergentu.
- Po otwarciu drzwi w czasie pracy urządzenia może dojść do uwolnienia gorącej pary.
- Nie umieszczać w urządzeniu, na nim ani w jego pobliżu łatwopalnych substancji ani przedmiotów nasączonych łatwopalnymi substancjami.

2.5 Utylizacja



OSTRZEŻENIE!

Występuje zagrożenie odniesieniem obrażeń ciała lub uduszeniem.

- Odłączyć urządzenie od źródła zasilania.
- Odciąć i wyrzucić przewód zasilający.
- Wymontować zatrzask drzwi, aby uniemożliwić zamknięcie się dzieci lub zwierząt w urządzeniu.

3. OPIS URZĄDZENIA

3.1 Widok urządzenia

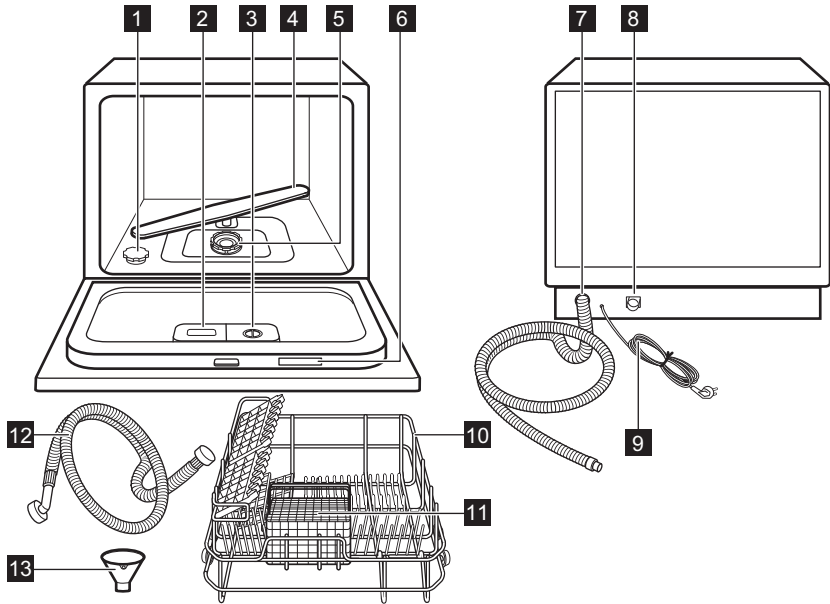

- | | |
|--|---------------------------------------|
| 1 Zbiornik soli | 8 Podłączenie węża dopływowego |
| 2 Dozownik detergentu | 9 Kabel zasilający |
| 3 Dozownik płynu nabłyszczającego | 10 Kosz |
| 4 Ramię spryskujące | 11 Kosz na sztućce |
| 5 Filtry | 12 Wąż dopływowy |
| 6 Tabliczka znamionowa | 13 Lejek |
| 7 Wąż spustowy | |

4. PANEL STEROWANIA

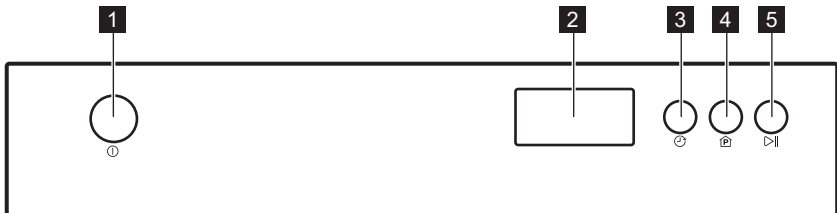





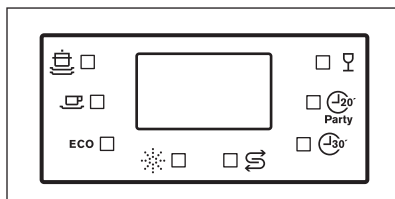

- | | |
|----------------------------|--|
| 1 Przycisk wł./wył. | 3 Opóźnienie rozpoczęcia programu |
| 2 Wyświetlacz | 4 Programy |

5 Start/Pauza



4.1 Wskaźniki





Wskaźnik	Opis
	Program Intensive
	Program Normal
ECO	Program ECO
	Płyn nablyszczający
	Sól
	Program Quick Plus
	Program 20 min party
	Program Glass

5. PROGRAMY

5.1 Programy

Program	Stopień zabrudzenia Rodzaj załadunku	Fazy cyklu	Zmywanie wstępne z detergentem/ zmywanie zasadnicze	Czas (min)	Zużycie energii (kWh)	Zużycie wody (l)	Płyn nabłyszczający
 Intensive	Mocne (zaschnięte zabrudzenia) Garnki, patelnie, naczynia do zapiekank	<ul style="list-style-type: none"> • Zmywanie wstępne 50°C • Zmywanie 70°C • Płukanie 70°C • Suszenie 	3 g/15 g	140	0.9	10.0	TAK
 Normal	Średnie Garnki, talerze, szklanki, patelnie	<ul style="list-style-type: none"> • Zmywanie wstępne • Zmywanie 60°C • Płukanie 70°C • Suszenie 	3 g/15 g	120	0.7	8.0	TAK
 eco ECO EN 50242	Średnie Naczynia stołowe, sztućce	<ul style="list-style-type: none"> • Zmywanie wstępne • Zmywanie 50°C • Płukanie 70°C • Suszenie 	3 g/15 g	190	0.61	6.5	TAK

Program	Stopień zabrudzenia Rodzaj załadunku	Fazy cyklu	Zmywanie wstępne z detergentem/ zmywanie zasadnicze	Czas (min)	Zużycie energii (kWh)	Zużycie wody (l)	Płyn nabłyszczający
 Glass	Średnie lub lekkie Szkłanki, kryształ, delikatna porcelana	<ul style="list-style-type: none"> • Zmywanie 45°C • Płukanie 60°C • Suszenie 	18 g	75	0.5	7.0	TAK
 20 min party	Świeże Filiżanki, szklanki	<ul style="list-style-type: none"> • Zmywanie 46°C • Płukanie 42°C 	5 g	20	0.33	7.0	
 Quick Plus	Lekkie Dowolne	<ul style="list-style-type: none"> • Zmywanie 40°C • Płukanie 40°C 	15 g	30	0.25	6.0	

5.2 Ustawianie i uruchamianie programu

Uruchamianie programu

1. Zamknąć drzwi urządzenia.
2. Odkręcić zawór wody.
3. Nacisnąć przycisk wł./wyl., aby włączyć urządzenie.
4. Aby ustawić program, należy naciskać przycisk wyboru programów, aż zaświeci się wskaźnik żądanego programu.
5. Nacisnąć przycisk Start/Pauza, aby uruchomić program.

Uruchamianie programu z opóźnieniem

1. Zamknąć drzwi urządzenia.
2. Odkręcić zawór wody.

3. Nacisnąć przycisk wł./wyl., aby włączyć urządzenie.
4. Ustawić program.
5. Nacisnąć przycisk opóźnienia rozpoczęcia programu, aby uruchomić program z opóźnieniem do 24 godzin.

Włączy się wskaźnik zmywania wstępnego.

6. Nacisnąć przycisk Start/Pauza w celu uruchomienia odliczania.

Zacnie migać symbol „.”.

Po zakończeniu odliczania program rozpocznie się automatycznie.

Anulowanie działania funkcji opóźnienia rozpoczęcia programu

1. Nacisnąć przycisk Start/Pauza.
2. Nacisnąć i przytrzymać przycisk funkcji opóźnienia rozpoczęcia programu, aż pojawi się wskazanie 0.

3. Nacisnąć przycisk Start/Pauza. Program uruchomi się automatycznie.

Przerwanie trwającego programu

1. Otworzyć drzwi urządzenia. Urządzenie wyłącza się.
2. Zamknąć drzwi urządzenia. Program zostanie wznowiony od momentu jego przerwania.

Anulowanie programu

Nacisnąć i przytrzymać przez około 3 sekundy przycisk wł./wył., aby anulować program.



Przed uruchomieniem nowego programu należy upewnić się, że w dozowniku znajduje się detergent.

Koniec programu

Po zakończeniu programu przez około 8 sekund rozlega się przerywany sygnał dźwiękowy.

1. Nacisnąć przycisk wł./wył., aby wyłączyć urządzenie.
2. Zakręcić zawór wody.



- Przed wyjęciem naczyń z urządzenia należy poczekać, aż ostygną. Gorące naczynia łatwo ulegają uszkodzeniu.
- Na ściankach i drzwiach urządzenia może znajdować się woda. Stał nierdzewna stygnie szybciej niż naczynia.

6. CODZIENNA EKSPLOATACJA

6.1 Eksploatacja urządzenia

1. Napęlnić zbiornik soli solą do zmywarek.
2. Napęlnić dozownik płynu nablyszczającego płynem nablyszczającym.
3. Załadować kosz.
4. Odkręcić zawór wody.
5. Ustawić odpowiedni program dla określonego rodzaju naczyń i poziomu zabrudzenia.
6. Dodać detergent.
7. Uruchomić program.

6.2 Wsypywanie soli do zmywarki

Twarda woda zawiera dużo minerałów, które mogą uszkodzić urządzenie oraz sprawić, że efekty zmywania będą niezadowolające. Zmiękcacz wody neutralizuje te minerały.

Skontaktować się z miejscowym zakładem wodociągowym, aby ustalić stopień twardości wody doprowadzanej do urządzenia.



UWAGA!

Stosować wyłącznie sól przeznaczoną do zmywarek. Inne typy soli uszkadzają urządzenie.

Napęlnianie zbiornika soli

1. Obrócić pokrywkę zbiornika soli przeciwnie do ruchu wskazówek zegara i ją zdjąć.
2. Wlać 1 litr wody do zbiornika soli (tylko za pierwszym razem).
3. Napęlnić zbiornik soli solą do zmywarek, używając lejka.

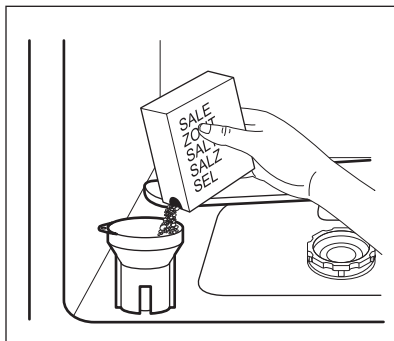

4. Usunąć sól rozsypaną wokół otworu zbiornika soli.
5. Obrócić pokrywkę zbiornika soli zgodnie z ruchem wskazówek zegara, aby zamknąć zbiornik soli.

i Podczas napełniania zbiornika soli może się z niego wydostawać woda i sól, co grozi wystąpieniem korozji. Aby tego uniknąć, należy bezpośrednio po napełnieniu zbiornika soli uruchomić program zmywania.

i Zbiornik soli należy napełniać, gdy na wyświetlaczu świeci się wskaźnik soli.

wpływ na efekty zmywania lub na pracę urządzenia.

Im wyższa zawartość substancji mineralnych, tym twardsza jest woda. Twardość wody jest mierzona w równoważnych skalach.

Zmiękczenie należy dostosować do stopnia twardości wody doprowadzonej do urządzenia. W lokalnym zakładzie wodociągowym można uzyskać informację na temat twardości wody. Istotne jest ustawienie właściwego poziomu zmiękczenia wody, aby zapewnić dobre efekty zmywania.

Aby zmienić ustawienie zmiękczenia wody:

1. Zamknąć drzwi urządzenia.
2. Nacisnąć przycisk wł./wyl.
3. Natychmiast nacisnąć przycisk Start/Pauza i przytrzymać go przez 6 sekund.
4. Wyświetlacz wskaże aktualne ustawienie poziomu zmiękczenia wody.
5. Natychmiast nacisnąć przycisk Start/Pauza, aby wybrać żądany poziom.
6. Po upływie 6 sekund wybrane ustawienie zostanie zapisane w pamięci.

Zmiękczenie wody

Zmiękczacze usuwa z wody substancje mineralne, które mogą mieć negatywny

Twardość wody

Twardość wody		Poziom zmiękczenia wody
Stopnie niemieckie (°dH)	Jednostka międzynarodowa (mmol/l)	
0 - 5	0.0 - 0.9	H1
6 - 11	1.0 - 2.0	H2
12 - 17	2.1 - 3.0	H3
18 - 22	3.1 - 4.0	H4 ¹⁾
23 - 34	4.1 - 6.1	H5

Twardość wody		Poziom zmiękczenia wody
Stopnie niemieckie (°dH)	Jednostka międzynarodowa (mmol/l)	
35 - 45	6.2 - 8.0	H6

1) Ustawienie fabryczne.

Stosując standardowy detergent, należy ustawić prawidłowy stopień twardości wody, aby możliwe było działanie wskaźnika soli.

6.3 Stosowanie detergentu



UWAGA!

Stosować wyłącznie deterenty przeznaczone do zmywarek.



Aby chronić środowisko, nie należy stosować więcej detergentu niż zaleca producent.



Dozownik detergentu należy napełniać przed każdym cyklem zmywania.

Napełnianie dozownika detergentu

1. Nacisnąć przycisk zwalniający (A), aby otworzyć pokrywę (B) dozownika detergentu.

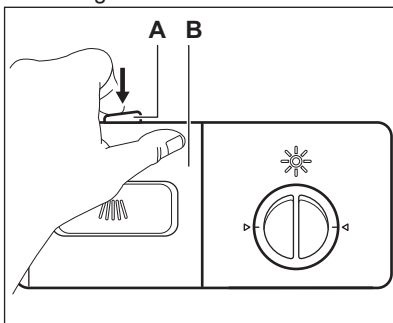

2. Umieścić detergent (około 15 g) w przegródce (C). Przegródka jest podzielona na 2 części, (D) i (E), przeznaczone na różne ilości detergentu (15 g i 25 g). Umieścić

tabletkę z detergentem w części (E) przegródki.

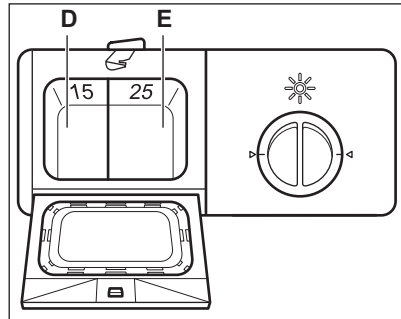
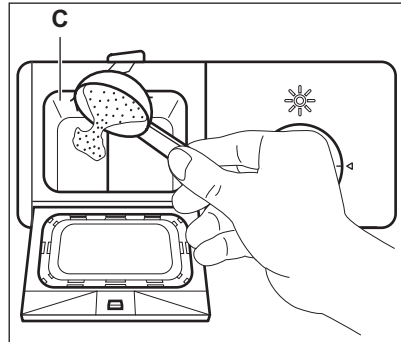

3. Zamknąć dozownik detergentu. Docisnąć pokrywę, aż przycisk zwalniający zatrzaśnie się.
4. Jeśli program przewiduje fazę zmywania wstępnego, umieścić niewielką ilość detergentu (około 3 g) na pokrywie dozownika detergentu.



W czasie krótkich programów zmywania detergent w tabletkach nie rozpuszcza się całkowicie i po ich zakończeniu na naczyńach mogą znajdować się jego pozostałości. Zaleca się stosowanie detergentu w tabletkach z długimi programami.

6.4 Powrót do oddzielnego stosowania detergentu, soli i płynu nabłyszczającego

1. Napełnić zbiornik soli i dozownik płynu nabłyszczającego.
2. Uruchomić program, nie wkładając naczyń.
3. Po zakończeniu programu ustawić poziom dozowania płynu nabłyszczającego.

6.5 Wlewanie płynu nabłyszczającego



UWAGA!

Należy stosować wyłącznie płyn nabłyszczający przeznaczony do zmywarek.



Płyn nabłyszczający umożliwia wysuszenie naczyń bez smug i plam. Płyn nabłyszczający jest uwalniany automatycznie w ostatniej fazie płukania.

Napełnianie dozownika płynu nabłyszczającego

1. Obrócić pokrywkę (F) przeciwnie do ruchu wskazówek zegara i zdjąć ją.

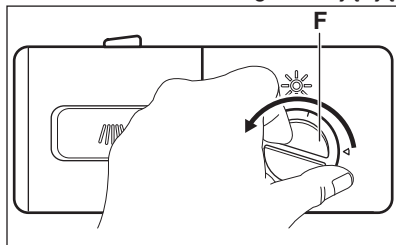

2. Napełnić dozownik płynu nabłyszczającego (G) płynem nabłyszczającym. Oznaczenie „MAX” wskazuje maksymalny poziom.

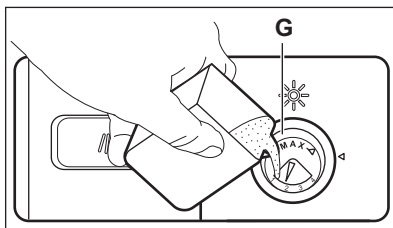

3. Rozlany płyn nabłyszczający należy usunąć za pomocą chłonnej szmatki, aby zapobiec powstaniu zbyt dużej ilości piany podczas programu.
4. Ponownie nałożyć pokrywkę i obrócić w prawo, aż do zablokowania. Upewnić się, że oznaczenia na pokrywce i na dozowniku są wyrównane.

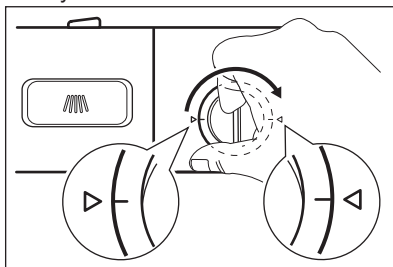

Dozownik płynu nabłyszczającego należy napełniać, gdy na wyświetlaczu świeci się wskaźnik płynu nabłyszczającego.

Regulacja dozowania płynu nabłyszczającego

Ustawienie fabryczne: położenie 3.

Dozowanie płynu nabłyszczającego można ustawić w zakresie od 1 (najmniejsza dawka) do 4 (największa dawka).

Obrócić pokrętkę regulacji dozowania płynu nabłyszczającego (H), aby zmniejszyć lub zwiększyć dozowanie.

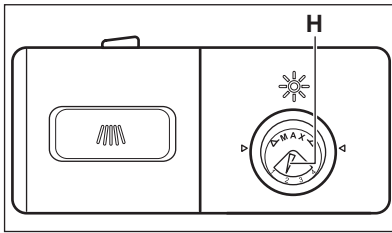

7. WSKAZÓWKI I PORADY

7.1 Ładowanie kosza

Rzędy metalowych kratak podtrzymujących w koszu można obniżyć, aby umożliwić wkładanie garnków, patelni i misek.

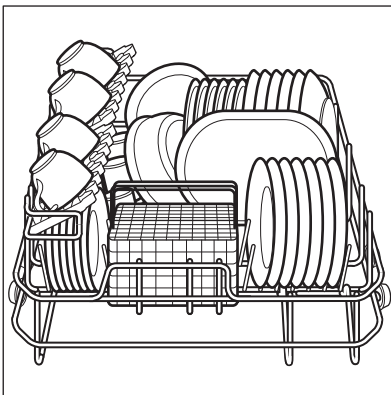
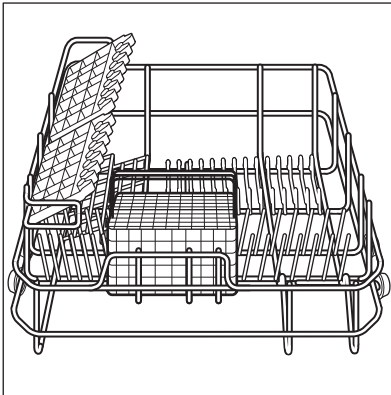

Wymieszać łyżki z innymi sztućcami, aby nie przylegały do siebie.

Kosz na sztućce jest wyposażony w dwie kratki na sztućce, które można łatwo wyjąć.

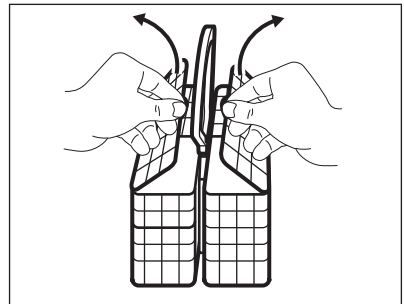

UWAGA!

Przed uruchomieniem programu upewnić się, że ramię spryskujące swobodnie się obraca.

7.2 Wskazówki i porady

- Nie wkładać do urządzenia przedmiotów pochłaniających wodę (gąbki, ściereczki).
- Usunąć z naczyń resztki jedzenia.
- Namoczyć przypalone resztki potraw.
- Wkłęśte naczynia (kubki, szklanki i miski) układać otworami w dół.
- Upewnić się, że woda nie zbiera się w pojemnikach lub miskach.
- Upewnić się, że naczynia i sztućce nie przylegają do siebie.
- Szklanki nie powinny stykać się ze sobą.
- Małe elementy umieścić w koszu na sztućce.
- Wymieszać łyżki z innymi sztućcami, aby nie przylegały do siebie.

- Naczynia należy wkładać do kosza w taki sposób, aby woda mogła dotrzeć do wszystkich powierzchni.
- Upewnić się, że lekkie przedmioty nie są włożone luźno i nie poruszają się.
- Na elementach plastikowych i miskach z powłoką zapobiegającą

przywieraniu mogą zatrzymywać się krople wody.

- Noże z długim ostrzem wkładane pionowo stanowią potencjalne zagrożenie.

8. KONSERWACJA I CZYSZCZENIE

8.1 Konserwacja



OSTRZEŻENIE!

Przed przystąpieniem do konserwacji należy wyłączyć urządzenie i wyjąć wtyczkę przewodu zasilającego z gniazda elektrycznego.



UWAGA!

Nie używać urządzenia bez filtrów. Sprawdzić, czy filtry są prawidłowo umiejscowione. Nieprawidłowe umiejscowienie filtrów może skutkować niezadowolającymi efektami zmywania i uszkodzeniem urządzenia.



Zabrudzone filtry i zapchane ramię spryskujące powodują pogorszenie efektów zmywania. Należy regularnie sprawdzać i w razie potrzeby czyścić filtry.

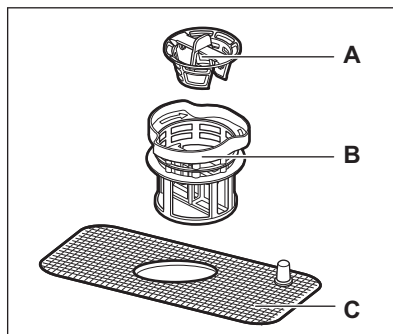

1. Obrócić filtr dokładnego oczyszczania (**B**) przeciwnie do ruchu wskazówek zegara i wyjąć go z zespołu filtrów.
2. Wyjąć filtr wstępny (**A**) z filtra dokładnego oczyszczania (**B**).
3. Dokładnie przepłukać filtry wodą i oczyścić szczotką.
4. Umieścić filtr wstępny (**A**) w filtrze dokładnego oczyszczania (**B**).
5. Włożyć zespół filtrów do bębna i obrócić filtr dokładnego oczyszczania (**B**) zgodnie z ruchem wskazówek zegara aż do zatrzaśnięcia.

8.2 Demontaż i czyszczenie filtrów

Filtr składa się z trzech części.

- A.** Filtr wstępny
- B.** Filtr dokładnego oczyszczania
- C.** Filtr główny

8.3 Czyszczenie ramienia spryskującego

Nie wolno wyjmować ramienia spryskującego. Jeżeli otwory w ramieniu spryskującym są zatkane, należy usunąć zabrudzenia za pomocą cienkiego, spiczastego przedmiotu.

8.4 Czyszczenie zewnętrznych powierzchni

Czyścić zewnętrzne powierzchnie urządzenia i panel sterowania wilgotną miękką ściereczką.

Stosować wyłącznie obojętne detergenty.

Nie stosować produktów ściernych, myjek do szorowania ani rozpuszczalników (np. acetonu).

8.5 Ochrona przed mrozem

Urządzenie należy chronić przed mrozem (np. podczas zimy). Po każdym cyklu:

1. Odłączyć urządzenie od zasilania.
2. Zamknąć zawór doprowadzający wodę i odłączyć od niego wąż dopływowy.
3. Spuścić wodę z węża dopływowego i zaworu doprowadzającego wodę.
4. Ponownie podłączyć wąż dopływowy do zaworu doprowadzającego wodę.
5. Wyjąć filtr z dna komory i za pomocą gąbki odsączyć wodę z osadnika.

9. ROZWIĄZYWANIE PROBLEMÓW



OSTRZEŻENIE!

Patrz rozdział dotyczący bezpieczeństwa.

9.1 Co zrobić, gdy...

Jeśli urządzenie nie daje się uruchomić lub przestaje działać podczas pracy,

przed skontaktowaniem się z autoryzowanym centrum serwisowym należy sprawdzić, czy problem można rozwiązać samodzielnie, korzystając z informacji zawartych w tabeli.

Po wystąpieniu niektórych problemów co pewien czas migają wskaźniki programów, sygnalizując usterkę.

Problem i kod alarmowy	Możliwe rozwiązanie
Urządzenie nie napelnia się wodą. <ul style="list-style-type: none"> • Na wyświetlaczu programów widoczne jest wskazanie E1. • Przez około 30 sekund rozlega się przerywany sygnał dźwiękowy. 	<ul style="list-style-type: none"> • Sprawdzić, czy zawór wody jest otworzony. • Upewnić się, że ciśnienie wody nie jest zbyt niskie. W tym celu należy skontaktować się z miejscowym zakładem wodociągowym. • Upewnić się, że zawór wody jest drożny.
Włączyło się zabezpieczenie przed zalaniem. <ul style="list-style-type: none"> • Na wyświetlaczu programów widoczne jest wskazanie E4. • Przez około 30 sekund rozlega się przerywany sygnał dźwiękowy. 	<ul style="list-style-type: none"> • Zakręcić zawór wody i skontaktować się z autoryzowanym centrum serwisowym.
Urządzenie nie włącza się.	<ul style="list-style-type: none"> • Upewnić się, że wtyczkę przewodu zasilającego włożono do gniazdka. • Upewnić się, że bezpiecznik w skrzynce bezpieczników jest sprawny.
Program nie uruchamia się.	<ul style="list-style-type: none"> • Upewnić się, że zamknięto drzwi urządzenia. • Nacisnąć przycisk Start. • Jeśli wybrano opóźnienie rozpoczęcia programu, należy je anulować lub poczekać do końca odliczania czasu.

Problem i kod alarmowy	Możliwe rozwiązanie
Urządzenie nie wypompuje wody.	<ul style="list-style-type: none"> • Upewnić się, że wąż spustowy jest prawidłowo podłączony. • Upewnić się, że filtry w urządzeniu są czyste. • Upewnić się, że odpływ zlewu jest drożny.

Po sprawdzeniu urządzenia ponownie ustawić i uruchomić program. Jeśli problem wystąpi ponownie, należy skontaktować się z autoryzowanym centrum serwisowym.

Jeśli pojawi się kod błędu nieujęty w tabeli, należy skontaktować się z autoryzowanym centrum serwisowym.

Informacje niezbędne dla serwisu znajdują się na tabliczce znamionowej. Należy zanotować:

- Model
- Numer seryjny (S.N.)

9.2 Efekty zmywania i suszenia są niezadowalające

Problem	Prawdopodobna przyczyna	Możliwe rozwiązanie
Naczynia nie są czyste.	Wybrany program nie jest odpowiedni dla danego rodzaju ładunku i stopnia zabrudzenia.	Należy wybrać odpowiedni program dla danego rodzaju ładunku i/lub stopnia zabrudzenia.
	Koszka nie załadowano prawidłowo, co uniemożliwia wodzie dotarcie do wszystkich powierzchni.	Prawidłowo załadować kosz.
	Ramię spryskujące nie obraca się swobodnie z powodu niewłaściwego ułożenia naczyń.	Przed uruchomieniem programu upewnić się, że ramię spryskujące może się swobodnie obracać.
	Filtry są niedrożne.	Sprawdzić, czy filtry są czyste.
	Filtry są nieprawidłowo złożone i zainstalowane.	Upewnić się, że filtry są prawidłowo złożone i zainstalowane.
	Użyto zbyt mało lub w ogóle nie użyto detergentu.	Upewnić się, że użyto właściwej ilości detergentu.
Ślady kamienia na naczyniach.	Zbiornik soli jest pusty.	Napełnić zbiornik soli specjalną solą do zmywarek.
	Nieprawidłowo zamknięto pokrywę zbiornika soli.	Upewnić się, że zbiornik soli jest prawidłowo zamknięty.

Problem	Prawdopodobna przyczyna	Możliwe rozwiązanie
Na szklankach i naczyniach widoczne są smugi lub mleczne plamy.	Poziom zmiękczenia wody jest zbyt wysoki.	Ustawić niższy poziom zmiękczenia wody.
Na szklankach i naczyniach widoczny jest niebieskawy nalot.	Dozowanie płynu nablyszczającego jest zbyt wysokie.	Ustawić niższe dozowanie płynu nablyszczającego.
	Przyczyną może być zastosowany detergent.	Użyć detergentu innej marki.
Naczynia są wilgotne i matowe.	Wybrano program bez fazy suszenia.	Ustawić program z fazą suszenia.
	Dozownik płynu nablyszczającego jest pusty.	Napełnić dozownik płynu nablyszczającego płynem nablyszczającym.

9.3 Kody błędów

Kod	Znaczenie	Prawdopodobna przyczyna
E1	Zbyt długi czas pobierania wody.	Zawór wody nie jest otworzony lub wlot wody jest niedrożny lub ciśnienie wody jest zbyt niskie.
E3	Woda nie osiąga wymaganej temperatury.	Nieprawidłowe działanie grzałki.
E4	Przepelnienie.	Zbyt dużo pobranej wody lub nieszczelność któregoś z elementów zmywarki.

10. INSTALACJA

10.1 Montaż

- i** Ustawić urządzenie w taki sposób, aby po obu stronach całkowicie otworzonych drzwi zachowany był odstęp co najmniej 50 mm.

Zachować odstęp 5 mm między bokami urządzenia a zabudową. Są dwie możliwości umiejscowienia otworu w zabudowie na potrzeby podłączenia urządzenia.

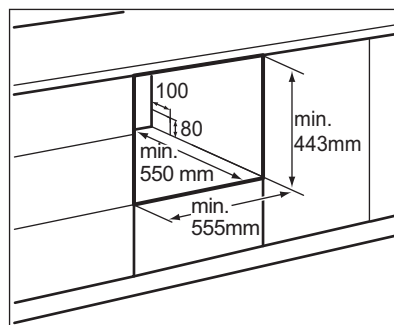

- 1** Otwór na przewód zasilający, wąż spustowy i wąż doprowadzający wodę. Aby możliwa była prawidłowa instalacja, otwór powinien znajdować się po prawej lub po lewej stronie urządzenia.

10.2 Podłączenie do sieci elektrycznej



OSTRZEŻENIE!

Nie podłączać urządzenia za pomocą przedłużacza lub przejściówki.



OSTRZEŻENIE!

Nie odcinać ani nie usuwać połączenia uziemającego.



OSTRZEŻENIE!

Podłączyć przewód zasilający do sieci elektrycznej.



Informacja o wartości napięcia znamionowego znajduje się na tabliczce znamionowej.

10.3 Podłączenie węża spustowego

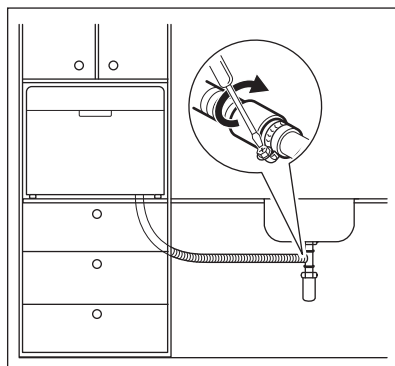
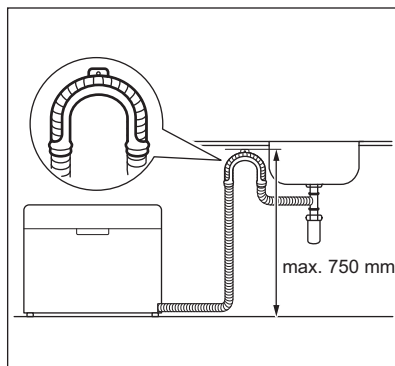

- Podłączyć wąż spustowy do rury odpływowej o średnicy co najmniej 40 mm.
- Włożyć końcówkę węża spustowego bezpośrednio do zlewu. Użyć specjalnego plastikowego uchwytu.

Wąż spustowy należy umieścić na wysokości nieprzekraczającej 750 mm od spodu urządzenia, aby zapobiec problemom podczas odprowadzania wody.

W czasie odprowadzania wody w otworze odpływowym zlewu nie może być zatyczki, ponieważ mogłoby to spowodować zassanie wody z powrotem do urządzenia.

Długość przedłużacza węża spustowego nie może przekraczać 2 m, zaś jego średnica wewnętrzna nie może być mniejsza od średnicy węża.

Usunąć całkowicie plastikową membranę (A) przed podłączeniem węża spustowego do syfonu pod zlewem. Jeżeli membrana nie zostanie całkowicie usunięta, gromadzące się resztki jedzenia mogą zablokować rozgałęzienie syfonu.

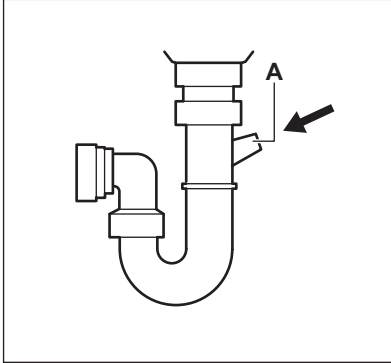

10.4 Końcowa kontrola

Przed uruchomieniem zmywarki należy sprawdzić, czy:

- Urządzenie jest wypoziomowane i prawidłowo zamocowane.
- Zawór dopływowy jest otworzony.
- Połączenia węża dopływowego są dokręcone i nie ma wycieków.
- Przewody są dobrze podłączone.
- Zostało włączone zasilanie.
- Wężę dopływowy i spustowy nie są splecione.
- Wszystkie materiały opakowaniowe i dokumentacja zostały wyjęte ze zmywarki.

11. DANE TECHNICZNE

11.1 Tabela danych technicznych

Wysokość:	438 mm	
Szerokość:	550 mm	
Głębokość:	500 mm	
Głębokość przy całkowicie otworzonych drzwiach:	812 mm	
Napięcie przyłączeniowe:	patrz tabliczka znamionowa	
Ciśnienie wody:	0.04 - 1.0 MPa	
Pobór mocy:	patrz tabliczka znamionowa	
Pojemność:	6 standardowych kompletów	
Pobór mocy	Tryb czuwania:	0.49 W
	Tryb wyłączenia:	0.49 W

12. OCHRONA ŚRODOWISKA

Materiały oznaczone symbolem  należy poddać utylizacji. Opakowanie urządzenia włożyć do odpowiedniego pojemnika w celu przeprowadzenia

recyklingu. Należy zadbać o ponowne przetwarzanie odpadów urządzeń elektrycznych i elektronicznych, aby chronić środowisko naturalne oraz

ludzkie zdrowie. Nie wolno wyrzucać urządzeń oznaczonych symbolem  razem z odpadami domowymi. Należy zwrócić produkt do miejscowego punktu

ponownego przetwarzania lub skontaktować się z odpowiednimi władzami miejskimi.

CUPRINS

1. INFORMAȚII PRIVIND SIGURANȚA.....	39
2. INSTRUCȚIUNI DE SIGURANȚĂ.....	41
3. DESCRIEREA PRODUSULUI.....	43
4. PANOUL DE COMANDĂ	43
5. PROGRAME	44
6. UTILIZAREA ZILNICĂ.....	46
7. INFORMAȚII ȘI SFATURI.....	50
8. ÎNGRIJIREA ȘI CURĂȚAREA.....	51
9. DEPANARE.....	52
10. INSTALAREA.....	54
11. INFORMAȚII TEHNICE.....	55

NE GÂNDIM LA DUMNEAVOASTRĂ

Vă mulțumim pentru că ați achiziționat un aparat Electrolux. Ați ales un produs care include decenii de experiență profesională și de inovație. Ingenios și stilat, a fost conceput special pentru dumneavoastră. Pentru ca atunci când îl utilizați să aveți întotdeauna aceleași rezultate extraordinare.

Bine ați venit la Electrolux.

Vizitați website-ul la:



Aici găsiți sfaturi privind utilizarea, broșuri, informații care vă ajută la rezolvarea unor probleme apărute și informații despre service:

www.electrolux.com/webselfservice



Înregistrați-vă produsul pentru a beneficia de servicii mai bune:

www.registerelectrolux.com



Cumpărați accesorii, consumabile și piese de schimb originale pentru aparatul dvs.:

www.electrolux.com/shop

SERVICIUL DE RELAȚII CU CLIEȚII ȘI SERVICE

Utilizați doar piese de schimb originale.

Atunci când contactați centrul autorizat de service, asigurați-vă că aveți disponibile următoarele informații: Model, PNC, Număr de serie.

Informațiile pot fi găsite pe plăcuța cu datele tehnice.

 Avertisment / Atenție-Informații privind siguranța

 Informații generale și recomandări

 Informații privind mediul înconjurător

Ne rezervăm dreptul asupra efectuării de modificări.

1. INFORMAȚII PRIVIND SIGURANȚA

Înainte de instalarea și de utilizarea aparatului, citiți cu atenție instrucțiunile furnizate. Producătorul nu este responsabil pentru nicio vătămare sau daună rezultată

din instalarea sau utilizarea incorectă. Păstrați permanent instrucțiunile într-un loc sigur și accesibil pentru o consultare ulterioară.

1.1 Aspecte generale privind siguranța

- Acest aparat este conceput pentru o utilizare casnică și la aplicații similare, cum ar fi:
 - în casele de la ferme, bucătăriile pentru personal din magazine, birouri și alte medii de lucru;
 - de către clienții din hoteluri, moteluri, unități de cazare cu mic dejun și alte medii de tip rezidențial.
- Nu modificați specificațiile acestui aparat.
- Presiunea apei utilizate (minimă și maximă) trebuie să fie în intervalul 0.3 (0.03) / 10 (1) bar (MPa)
- Respectați numărul maxim de 6 seturi de veselă.
- În cazul în care cablul de alimentare este deteriorat, trebuie înlocuit de producător, de Centrul de service autorizat al acestuia sau de persoane cu o calificare similară pentru a se evita orice pericol.
- Puneți tacâmurile în coșurile pentru tacâmuri cu capetele ascuțite îndreptate în jos sau puneți-le în sertarul pentru tacâmuri în poziție orizontală cu muchiile ascuțite îndreptate în jos.
- Nu lăsați aparatul cu ușa deschisă nesupravegheat pentru a evita să călcați accidental pe aceasta.
- Înainte de a efectua orice operație de întreținere, dezactivați aparatul și scoateți ștecherul din priză.
- Nu folosiți apă pulverizată cu presiune ridicată sau abur pentru curățarea aparatului.
- Dacă aparatul are la bază deschideri pentru ventilare, acestea nu trebuie acoperite, de ex. cu un covor.
- Aparatul va fi conectat la rețeaua de apă folosind noile furtunuri furnizate. Furtunurile vechi nu trebuie reutilizate.

1.2 Siguranța copiilor și a persoanelor vulnerabile

- Acest aparat poate fi utilizat de copiii cu vârsta mai mare de 8 ani, de persoanele cu capacități fizice, senzoriale sau mentale reduse sau de persoanele fără cunoștințe sau experiență doar sub supraveghere sau după o scurtă instruire care să le ofere informațiile necesare despre utilizarea sigură a aparatului și să le permită să înțeleagă pericolele la care se expun.
- Copiii cu vârsta între 3 și 8 ani și persoanele cu dizabilități profunde și complexe nu trebuie lăsate să se apropie de aparat dacă nu sunt supravegheate permanent.
- Copiii cu vârsta mai mică de 3 ani nu trebuie lăsați să se apropie de aparat dacă nu sunt supravegheați permanent
- Nu lăsați copiii să se joace cu aparatul.
- Nu lăsați detergenții la îndemâna copiilor.
- Nu lăsați copiii și animalele să se apropie de aparat atunci când ușa acestuia este deschisă.
- Copiii nu vor realiza curățarea sau întreținerea realizată de utilizator asupra aparatului fără a fi supravegheați.

2. INSTRUCȚIUNI DE SIGURANȚĂ

2.1 Instalarea

- Scoateți toate materialele folosite la ambalare și buloanele de transport.
- Dacă aparatul este deteriorat, nu îl instalați sau utilizați.
- Nu instalați sau utilizați aparatul într-un loc în care temperatura este sub 0°C.
- Urmați instrucțiunile de instalare furnizate împreună cu aparatul.
- Nu mutați aparatul fără a-l deconecta de la sursa de curent.
- Aparatul trebuie legat la o priză cu împământare.
- Asigurați-vă că parametrii de pe plăcuța cu date tehnice sunt compatibili cu valorile nominale ale sursei de alimentare.
- Utilizați întotdeauna o priză cu protecție (împământare) contra electrocutării, montată corect.
- Nu folosiți prize multiple și cabluri prelungitoare.
- Procedați cu atenție pentru a nu deteriora ștecherul și cablul de alimentare electrică. Dacă este necesară înlocuirea cablului de alimentare, acesta trebuie înlocuit numai de către Centrul de service autorizat.

2.2 Conexiunea electrică



AVERTISMENT!
Pericol de incendiu și electrocutare.

- Introduceți ștecherul în priză numai după încheierea procedurii de instalare. Asigurați accesul la priză după instalare.
- Nu trageți de cablul de alimentare pentru a scoate din priză aparatul. Trageți întotdeauna de ștecher.
- Acest aparat este conform cu Directivele C.E.E.
- Doar pentru Regatul Unit și Irlanda. Acest aparat este dotat cu un ștecher cu o siguranță de 13 A. Dacă este necesară schimbarea siguranței din ștecher, folosiți doar o siguranță de 13 A ASTA (BS 1362).

2.3 Racordarea la apă

- Nu deteriorați furtunurile de apă.
- Înainte de conectarea la țevi noi, țevi care nu au fost folosite mult timp, la care s-au făcut lucrări de reparație sau au fost montate noi dispozitive (apometre, etc.), lăsați să curgă apa până când aceasta devine curată și limpede.
- Asigurați-vă că nu sunt pierderi vizibile de apă în timpul și după prima utilizare a aparatului.
- Dacă furtunul de alimentare cu apă este deteriorat, închideți imediat robinetul de apă și deconectați ștecherul din priză. Pentru a înlocui furtunul de alimentare cu apă, contactați Centrul de service autorizat .

2.4 Utilizare

- Nu vă așezați și nu vă urcați pe ușa deschisă.

- Detergenții pentru mașina de spălat vase sunt periculoși. Respectați instrucțiunile de siguranță de pe ambalajul detergentului.
- Nu consumați și nu vă jucați cu apa din aparat.
- Nu scoateți vasele din aparat înainte de finalizarea programului. Poate rămâne puțin detergent pe vase.
- Aparatul poate genera abur fierbinte dacă deschideți ușa în timpul desfășurării unui program.
- Produsele inflamabile sau obiectele umezite cu produse inflamabile nu trebuie introduse în aparat, nici puse adiacent sau deasupra acestuia.

2.5 Gestionarea deșeurilor după încheierea ciclului de viață al aparatului



AVERTISMENT!

Pericol de vătămare sau sufocare.

- Deconectați aparatul de la sursa de alimentare electrică.
- Tăiați cablul electric și îndepărtați-l.
- Scoateți dispozitivul de blocare a ușii pentru a preveni închiderea copiilor sau a animalelor de companie în aparat.

3. DESCRIEREA PRODUSULUI

3.1 Prezentare generală

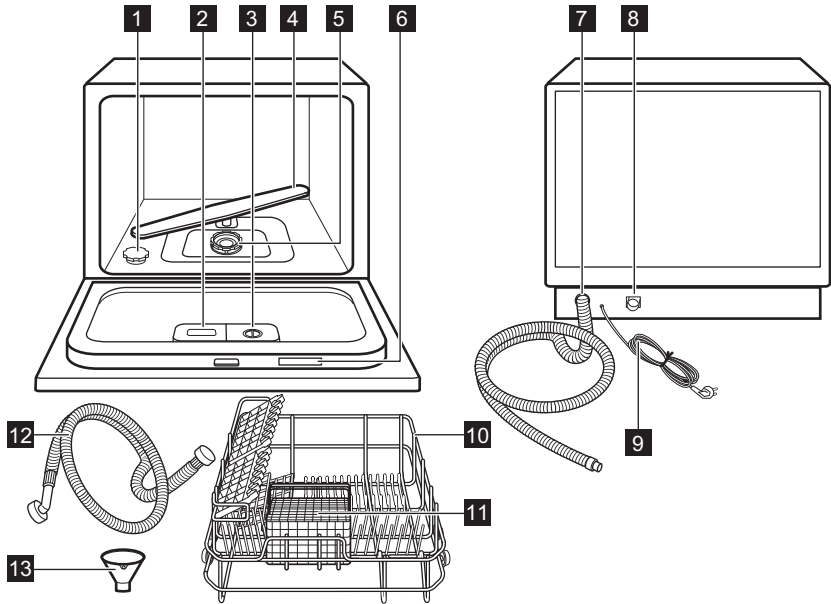

- | | |
|--|---|
| 1 Rezervor pentru sare | 8 Racord pentru furtunul de alimentare |
| 2 Dozator pentru detergent | 9 Cablu de alimentare |
| 3 Dozator pentru agentul de clătire | 10 Coș |
| 4 Braț stropitor | 11 Coș pentru tacâmuri |
| 5 Filtre | 12 Furtun de alimentare cu apă |
| 6 Plăcuță cu date tehnice | 13 Pâlnie |
| 7 Furtun de evacuare | |

4. PANOUL DE COMANDĂ

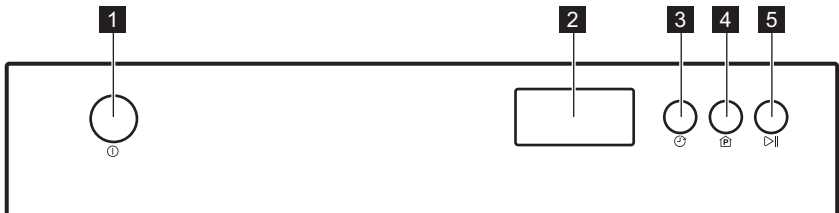

- | | |
|-------------------------------|--------------------------------|
| 1 Buton pornire/oprire | 3 Pornire cu întârziere |
| 2 Afișaj | 4 Programe |

5 Start / Pauză

4.1 Indicatoare

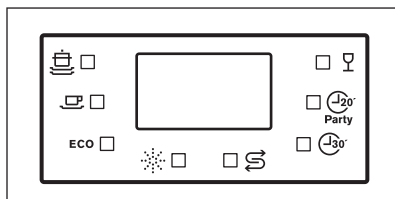





Indicator	Descriere
	Program Intensive
	Program Normal
ECO	Program ECO
	Agent de clătire
	Sare
	Program Quick Plus
	Program 20 min party
	Program Glass

5. PROGRAME

5.1 Programe

Program	Grad de murdărire Tip încărcătură	Faze din ciclu	Detergent prespălărire / spălărire principală	Dura- tă (min)	Ener- gie (kWh)	Apă (l)	Agent de clătire
 Intensive	Ridicat, murdărire uscată Cratițe, oale, vase de tocănițe	<ul style="list-style-type: none"> • Prespălărire 50°C • Spălărire 70°C • Clătire 70°C • Uscare 	3 g / 15 g	140	0.9	10.0	DA

Program	Grad de murdărire Tip încărcătură	Faze din ciclu	Detergent prespălăre / spălăre principală	Durată (min)	Energie (kWh)	Apă (l)	Agent de clătire
 Normal	Nivel mediu de murdărire Oale, farfurii, pahare, cratițe	<ul style="list-style-type: none"> • Prespălăre • Spălăre 60°C • Clătire 70°C • Uscare 	3 g / 15 g	120	0.7	8.0	DA
 ECO EN 50242	Nivel mediu de murdărire Vase de porțelan, tacâmuri	<ul style="list-style-type: none"> • Prespălăre • Spălăre 50°C • Clătire 70°C • Uscare 	3 g / 15 g	190	0.61	6.5	DA
 Glass	Nivel mediu sau redus de murdărire Pahare, cristal, porțelan fin	<ul style="list-style-type: none"> • Spălăre 45°C • Clătire 60°C • Uscare 	18 g	75	0.5	7.0	DA
 Party 20 min party	Murdărire recentă Cești de cafea, pahare	<ul style="list-style-type: none"> • Spălăre 46°C • Clătire 42°C 	5 g	20	0.33	7.0	
 Quick Plus	Nivel redus de murdărire Toate	<ul style="list-style-type: none"> • Spălăre 40°C • Clătire 40°C 	15 g	30	0.25	6.0	

5.2 Setarea și pornirea unui program

Pornirea unui program

1. Închideți ușa aparatului.
2. Deschideți robinetul de apă.
3. Apăsăți butonul pornit/oprit pentru a activa aparatul.

4. Pentru a seta un program, apăsați Programe până când se aprinde indicatorul programului selectat.
5. Apăsăți Start / Pauză pentru a începe programul.

Pornirea unui program cu Pornirea cu întârziere

1. Închideți ușa aparatului.
2. Deschideți robinetul de apă.

3. Apăsați butonul pornit/oprit pentru a activa aparatul.
4. Setați un program.
5. Apăsați Pornire cu întârziere pentru a întârzia pornirea unui program cu până la 24 ore.

Indicatorul de prespălare se aprinde.

6. Apăsați Start / Pauză pentru a începe numărătoarea inversă.

":" se aprinde intermitent.

Atunci când numărătoarea inversă este încheiată, programul pornește automat.

Anularea Pornirii cu întârziere

1. Apăsați Start / Pauză.
2. Apăsați Pornire cu întârziere până când se aprinde 0.
3. Apăsați Start / Pauză. Programul pornește automat.

Înteruperea unui program

1. Deschideți ușa aparatului. Aparatul se oprește.
2. Închideți ușa aparatului. Programul continuă din punctul în care a fost întrerupt.

Anularea unui program

Apăsați lung butonul pornit/oprit timp de aproximativ 3 secunde pentru a anula programul.

6. UTILIZAREA ZILNICĂ

6.1 Utilizarea aparatului

1. Umpleți rezervorul pentru sare cu sare pentru mașina de spălat vase.
2. Umpleți dozatorul cu agent de clătire.
3. Încărcați coșul.
4. Deschideți robinetul de apă.
5. Setați programul corect pentru tipul de încărcătură și gradul de murdărie.
6. Adăugați detergent.
7. Porniți programul.

6.2 Utilizarea sării pentru mașina de spălat vase

Apa dură conține o cantitate mare de minerale care poate cauza deteriorarea



Înainte de a porni un nou program, verificați dacă există detergent în dozatorul pentru detergent.

Terminarea unui program

După finalizarea unui program este emis un semnal acustic intermitent timp de aproximativ 8 secunde.

1. Apăsați butonul pornit/oprit pentru a dezactiva aparatul.
2. Închideți robinetul de apă.



- Lăsați vasele să se răcească înainte de a le scoate din aparat. Vasele fierbinți se pot deteriora ușor.
- Pe părțile laterale și pe ușa aparatului poate fi apă. Oțelul inoxidabil se răcește mult mai repede decât vasele.

aparaturii și rezultate de spălare nesatisfăcătoare. Dedurizatorul de apă neutralizează aceste minerale.

Pentru informații privind duritatea apei din zona în care vă aflați, adresați-vă companiei de furnizare a apei.



ATENȚIE!

Folosiți numai sare specială pentru mașina de spălat vase. Celelalte tipuri de sare vor deteriora aparatul.

Umplerea rezervorului pentru sare

1. Rotiți capacul rezervorului pentru sare spre stânga și scoateți-l.
2. Introduceți 1 litru de apă în rezervorul pentru sare (numai la prima utilizare).
3. Folosiți pâlnia pentru a umple rezervorul cu sare specială pentru mașina de spălat vase.

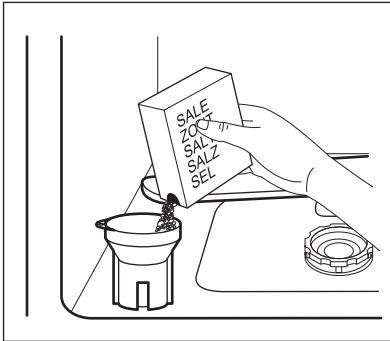

4. Înlăturați sarea din jurul orificiului rezervorului pentru sare.
5. Rotiți capacul rezervorului pentru sare spre dreapta pentru a închide rezervorul.



Apa și sarea pot să iasă din rezervorul pentru sare atunci când îl umpleți, ceea ce constituie pericol de corodare. Pentru a împiedica acest lucru, începeți un program imediat după umplerea rezervorului pentru sare.



Reumpleți rezervorul pentru sare atunci când se aprinde indicatorul pentru sare de pe afișaj.

Dedurizatorul de apă

Dedurizatorul de apă elimină substanțele minerale din apă, substanțe care ar putea avea efecte nedorite asupra performanțelor la spălare și a aparatului.

Cu cât conținutul de substanțe minerale este mai mare, cu atât apa este mai dură. Duritatea apei este măsurată în scale echivalente.

Dispozitivul de dedurizare a apei trebuie să fie reglat în conformitate cu duritatea apei din zona dvs. Compania locală de furnizare a apei vă poate oferi informații privind duritatea apei din zona dvs. Este important ca dedurizatorul să fie setat la nivelul potrivit pentru a asigura rezultate bune la spălare.

Pentru a modifica setarea dedurizatorului apei:

1. Închideți ușa aparatului.
2. Apăsăți butonul pornit/oprit
3. Apăsăți imediat Start / Pauză și mențineți-l apăsat timp de 6 secunde.
4. Afișajul indică nivelul curent al dedurizatorului de apă.
5. Apăsăți imediat Start / Pauză pentru a alege nivelul dorit.
6. Nivelul este reținut dup 6 secunde.

Duritate apă

Duritate apă		Nivelul dedurizatorului apei
Grade germane (°dH)	Unitate internațională (mmol/l)	
0 - 5	0.0 - 0.9	H1
6 - 11	1.0 - 2.0	H2
12 - 17	2.1 - 3.0	H3
18 - 22	3.1 - 4.0	H4 ¹⁾
23 - 34	4.1 - 6.1	H5

Duritate apă		Nivelul dedurizatorului apei
Grade germane (°dH)	Unitate internațională (mmol/l)	
35 - 45	6.2 - 8.0	H6

1) Setarea din fabrică.

Dacă utilizați detergent standard, setați un nivel adecvat pentru duritatea apei pentru a menține activ indicatorul de realimentare cu sare.

care sunt pentru cantități diferite de detergent (15 g și 25 g). Puneți tabletele de detergent în partea (E) a compartimentului.

6.3 Utilizarea detergentului



ATENȚIE!

Utilizați numai detergenți pentru mașina de spălat vase.



Pentru a proteja mediul înconjurător, nu utilizați o cantitate mai mare de detergent decât cea recomandată de producătorul detergentului.



Reumpleți dozatorul pentru detergent înainte de fiecare spălare.

Umplerea dozatorului pentru detergent

1. Apăsați butonul de eliberare (A) pentru a deschide capacul (B) dozatorului pentru detergent.

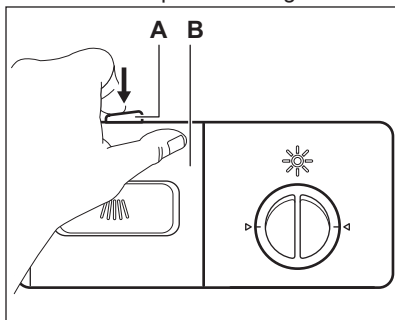

2. Puneți detergentul (aproximativ 15 g) în compartimentul (C). Compartimentul are 2 părți (D) și (E)

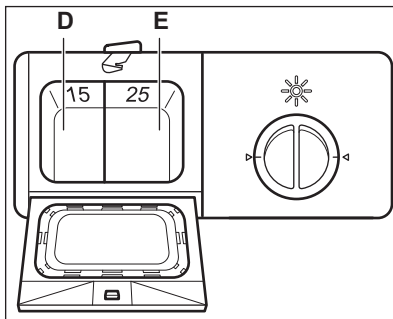
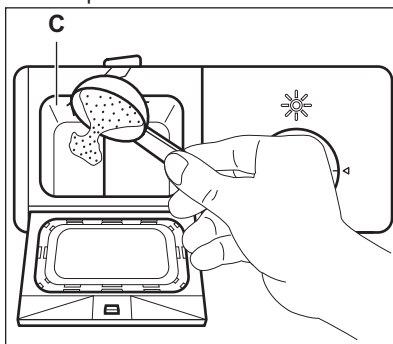

3. Închideți dozatorul pentru detergent. Apăsați capacul până când butonul de eliberare se fixează în locașul lui.
4. Dacă programul are o fază de prespălare, puneți o cantitate redusă de detergent (aproximativ 3 g) pe capacul dozatorului pentru detergent.

- i** Tabletele de detergent nu se dizolvă complet la programe scurte și resturile de detergent pot rămâne pe vase după finalizarea programului. Vă recomandăm să utilizați tablete de detergent cu programe lungi.

6.4 Utilizarea din nou a detergentului, a sării și a agentului de clătire, în mod separat

1. Umpleți rezervorul pentru sare și dozatorul pentru agentul de clătire.
2. Porniți un program fără a încălca vase.
3. După finalizarea programului, reglați poziția dozatorului pentru agentul de clătire.

6.5 Utilizarea agentului de clătire

- !** **ATENȚIE!** Folosiți numai agent de clătire conceput special pentru mașinile de spălat vase.

- i** Agentul de clătire ajută la uscarea vaselor fără dăre și pete. Agentul de clătire este eliberat automat pe durata ultimei faze de clătire.

Umplerea dozatorului pentru agent de clătire

1. Rotiți capacul (F) în sens antiorar și scoateți-l.

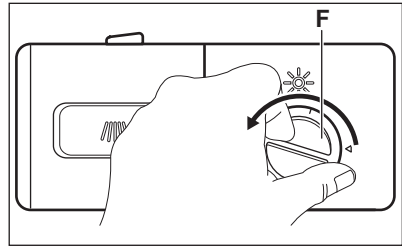

2. Umpleți dozatorul pentru agent de clătire (G) cu agent de clătire. Semnul „MAX” indică nivelul maxim.

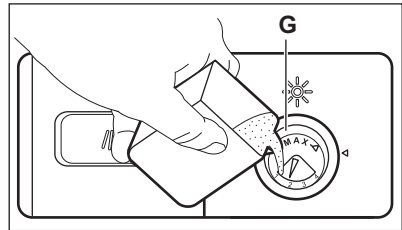

3. Pentru a evita formarea excesivă de spumă în timpul programului, înlăturați agentul de clătire vărsat pe alături cu o lavetă absorbantă.
4. Puneți la loc capacul și rotiți-l în sens orar până se blochează. Aliniați semnele de pe capac și dozator.

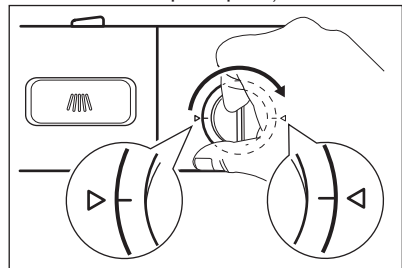

Realimentați dozatorul pentru agentul de clătire atunci când indicatorul agentului de clătire de pe afișaj se aprinde.

Reglați doza agentului de clătire

Setarea din fabrică: poziția 3.

Puteți seta dozajul agentului de clătire între poziția 1 (dozajul cel mai mic) și poziția 4 (dozajul cel mai mare).

Rotiți selectorul pentru agentul de clătire (H) pentru a mări sau a reduce dozajul.

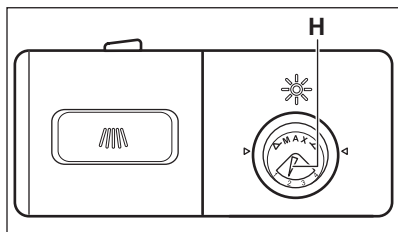

7. INFORMAȚII ȘI SFATURI

7.1 Încărcarea coșului

Rândurile de dinți din coș pot fi coborâte pentru a încărca oale, cratițe și castroane.

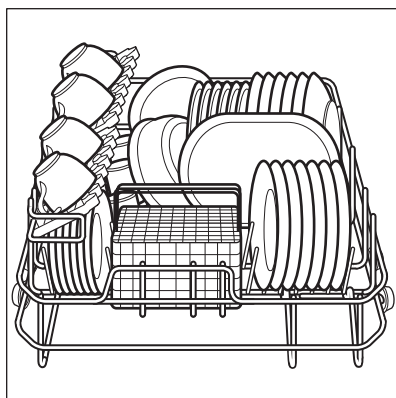
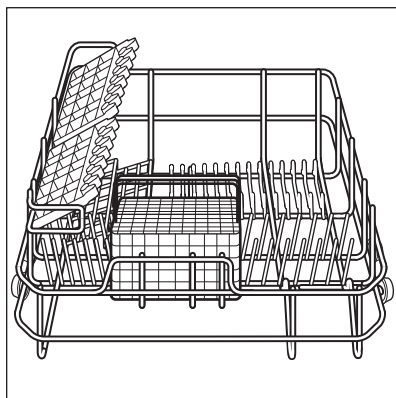

Puneți lingurile printre alte tacâmuri pentru a evita lipirea acestora.

Coșul de tacâmuri are 2 grătare de tacâmuri care pot fi scoase ușor.

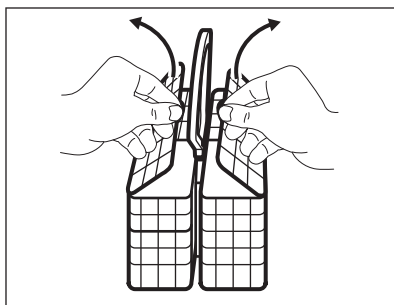

ATENȚIE!

Asigurați-vă că brațul stropitor se poate roti liber înainte să porniți un program.

7.2 Informații și sfaturi

- Nu introduceți articole care pot absorbi apa (bureți, cârpe menajere).
- Îndepărtați alimentele rămase de pe articole.
- Înmuiiați alimentele arse rămase pe vase.
- Puneți obiectele concave (ceștile, paharele și cratițele) cu gura în jos.
- Asigurați-vă că apa nu se adună în containere sau în vase.
- Asigurați-vă că tacâmurile și vasele nu aderă unul la altul.
- Asigurați-vă că paharele nu se ating între ele.
- Puneți obiectele mici în coșul pentru tacâmuri.
- Puneți lingurile printre alte tacâmuri pentru a evita lipirea acestora.
- Puneți articolele în coș astfel încât apa să ajungă la toate suprafețele.

- Articolele ușoare nu trebuie să se miște.
- Picăturile de apă se pot colecta pe articolele din plastic și pe tigăile din teflon.

- Cuțitele cu lamă lungă constituie un pericol potențial atunci când sunt poziționate vertical.

8. ÎNGRIJIREA ȘI CURĂȚAREA

8.1 Întreținerea



AVERTISMENT!

Înainte de a efectua operațiile de întreținere, dezactivați aparatul și scoateți ștecherul din priză.



ATENȚIE!

Nu utilizați aparatul fără filtre.

Asigurați-vă că filtrele sunt poziționate corect. O poziție incorectă a filtrelor va cauza rezultate nesatisfăcătoare la spălare și deteriorarea aparatului.



Filtrele murdare și un braț stropitor înfundat reduc rezultatele spălării. Verificați la intervale regulate și, dacă este nevoie, curățați filtrele.

8.2 Scoaterea și curățarea filtrelor

Filtrul este alcătuit din trei părți.

- Filtrul mare
- Filtrul fin
- Filtrul principal

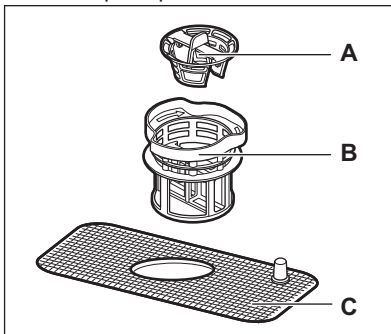

1. Rotiți filtrul fin (**B**) spre stânga și scoateți filtrul asamblat.
2. Scoateți filtrul mare (**A**) scoțându-l din filtrul fin (**B**).
3. Spălați bine filtrele cu apă și o perie.
4. Puneți filtrul mare (**A**) în filtrul fin (**B**).
5. Introduceți filtrul asamblat în cuvă și rotiți filtrul fin (**B**) spre dreapta până când se blochează.

8.3 Pentru a curăța brațul stropitor

Nu scoateți brațul stropitor. Dacă orificiile din brațul stropitor sunt înfundate, înlăturați resturile de murdărie cu un obiect ascuțit subțire.

8.4 Pentru a curăța suprafețele exterioare

Curățați suprafețele exterioare ale aparatului și panoul de comandă cu o lavetă moale umedă.

Utilizați numai detergenți neutri.

Nu folosiți produse abrazive, bureți abrazivi sau solvenți (de ex. acetonă).

8.5 Protecția la înghețare

Protejați aparatul de înghețare, de exemplu pe timpul iernii. După fiecare ciclu:

1. Scoateți aparatul din priză.
2. Opriți alimentarea cu apă și deconectați conducta de alimentare cu apă de la robinet.
3. Scurgeți apa din conducta de alimentare și din robinet.
4. Conectați conducta de alimentare cu apă la robinet.
5. Scoateți filtrul de la baza cuvei și folosiți un burete pentru a strânge apa din colectorul de apă.

9. DEPANARE



AVERTISMENT!

Consultați capitolele privind siguranța.

9.1 Ce trebuie făcut dacă...

Dacă aparatul nu pornește sau se oprește pe durata utilizării, înainte de a

contacta un Centru de service autorizat, verificați dacă puteți rezolva problema singur cu ajutorul informațiilor din tabel.

În cazul anumitor probleme, indicatoarele de program se aprind intermitent indicând o defecare.

Problema și codul alarmei	Soluție posibilă
Aparatul nu se alimentează cu apă. <ul style="list-style-type: none"> Afișajul programului indică E1. Este emis un semnal acustic intermitent timp de aproximativ 30 de secunde. 	<ul style="list-style-type: none"> Verificați dacă robinetul de apă este deschis. Verificați dacă presiunea de la rețeaua de alimentare cu apă nu este prea mică. Pentru această informație, contactați compania locală de furnizare a apei. Verificați dacă robinetul de apă este înfundat.
Dispozitivul anti-inundație este pornit. <ul style="list-style-type: none"> Afișajul programului indică E4. Este emis un semnal acustic intermitent timp de aproximativ 30 de secunde. 	<ul style="list-style-type: none"> Închideți robinetul de apă și adresați-vă unui Centru de service autorizat.
Nu puteți activa aparatul.	<ul style="list-style-type: none"> Verificați dacă ștecherul este introdus în priză. Verificați dacă există o siguranță arsă în tabloul de siguranțe.
Programul nu pornește.	<ul style="list-style-type: none"> Verificați dacă ușa aparatului este închisă. Apăsați butonul de start. Dacă este setată pornirea cu întârziere, anulați setarea sau așteptați terminarea numărătorii inverse.
Aparatul nu evacuează apa.	<ul style="list-style-type: none"> Verificați dacă furtunul de evacuare este conectat corect. Verificați dacă filtrele din aparat sunt curate. Verificați dacă chiuveta din bucătărie face evacuarea corect.

După verificarea aparatului, setați și porniți din nou programul. Dacă problema apare din nou, contactați un Centru de service autorizat.

Pentru coduri de alarmă care nu se regăsesc în tabel, contactați un Centru de service autorizat.

Datele necesare pentru Centrul de service se găsesc pe plăcuța cu date tehnice, rețineți aceste informații:

- Model
- Numărul de serie (SN.)

9.2 Rezultatele procesului de spălare și uscare nu sunt satisfăcătoare

Problemă	Cauză posibilă	Soluție posibilă
Vesela nu este curată.	Programul selectat nu era adecvat pentru tipul de încărcătură și/sau pentru gradul de murdărie.	Asigurați-vă că programul este adecvat pentru tipul de încărcătură și/sau pentru gradul de murdărie.
	Coșul nu au fost încărcat corect, apa nu a ajuns la toate suprafețele.	Încărcați coșul în mod corespunzător.
	Brațul stropitor nu se poate roti liber din cauza așezării incorecte a încărcăturii.	Asigurați-vă că brațul stropitor se poate roti liber înainte să porniți un program.
	Filtrele sunt înfundate.	Verificați dacă filtrele sunt curate.
	Filtrele sunt incorect asamblate și montate.	Verificați dacă filtrele sunt corect asamblate și montate.
	Cantitatea de detergent a fost insuficientă sau nu s-a utilizat deloc detergent.	Asigurați-vă că folosiți cantitatea corectă de detergent.
Pe vase există depuneri de calcar.	Rezervorul pentru sare este gol.	Umpleți rezervorul pentru sare cu sare specială pentru mașina de spălat vase.
	Capacul rezervorului pentru sare nu este închis corect.	Asigurați-vă că rezervorul pentru sare este închis corect.
Apar dungii sau pete lăptoase pe pahare și vase.	Nivelul dedurizatorului de apă este prea mare.	Setați dedurizatorul de apă la un nivel mai redus.
Apar strături albastrii pe pahare și vase.	Dozajul agentului de clătire este prea mare.	Setați dozatorul pentru agentul de clătire pe o poziție mai mică.
	Cauza poate fi detergentul.	Încercați o altă marcă de detergent.
Vasele sunt ude și mate.	A fost selectat un program fără o fază de uscare.	Setați un program cu o fază de uscare.
	Dozatorul pentru agent de clătire este gol.	Umpleți dozatorul cu agent de clătire.

9.3 Coduri de eroare

Cod	Semnificație	Cauză posibilă
E1	Interval de alimentare cu apă mai lung.	Robinetul nu este deschis sau alimentarea cu apă este întreruptă sau presiunea apei este prea redusă.
E3	Temperatura necesară nu a fost atinsă.	Funcționare incorectă a elementului de încălzire.
E4	Supra-umplere.	S-a alimentat cu prea multă apă sau există pierderi la un element al mașinii de spălat vase.

10. INSTALAREA

10.1 Asamblarea

- i** Poziționați aparatul lăsând o distanță minimă de 50 mm pe ambele laturi ale ușii complet deschise.

Păstrați o distanță de 5 mm între ambele laturi ale aparatului și cabinet. Există două posibilități de găurire a cabinetului pentru aparat.

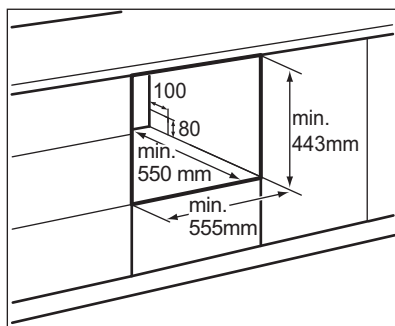

- 1** Gaura pentru cablul de alimentare, furtunul de evacuare și alimentarea cu apă. Pentru a face o instalare corectă, poziționați gaura în dreapta sau stânga aparatului.

10.2 Conexiunea la rețeaua electrică



AVERTISMENT!

La acest aparat nu trebuie utilizate prelungitoare sau adaptoare.



AVERTISMENT!

Nu tăiați sau eliminați legarea la masă.



AVERTISMENT!

Faceți conexiunea electrică cu cablul de alimentare.



Pentru tensiunea nominală, verificați plăcuța cu date tehnice.

10.3 Racordarea furtunului de evacuare a apei

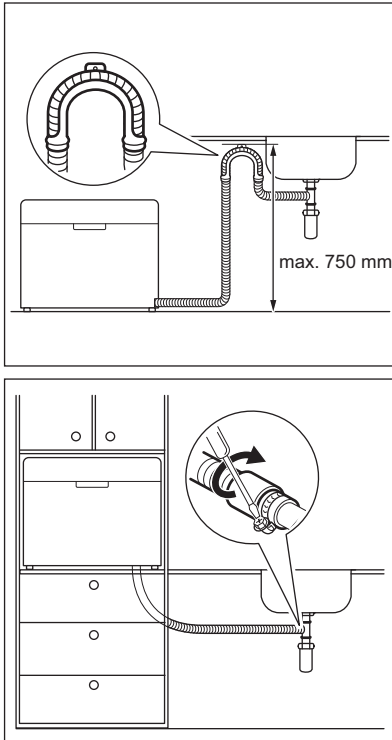

- Conectați furtunul de evacuare a apei la o conductă de canalizare cu diametrul minim de 40 mm.
- Puneți furtunul de evacuare a apei direct în chiuvetă. Folosiți suportul special din plastic.

Furtunul de evacuare a apei trebuie să fie la o înălțime mai mică de 750 mm de baza aparatului pentru a preveni problemele din timpul fazelor de evacuare.

Scoateți dopul de la chiuvetă atunci când aparatul evacuează apa, pentru a împiedica revenirea apei în aparat.

Prelungirea furtunului de evacuare a apei nu trebuie să fie mai mare de 2 m. Diametrul interior nu trebuie să fie mai mic decât diametrul furtunului de evacuare.

Atunci când conectați furtunul de evacuare a apei la un racord sub sifonul de la chiuvetă, înlăturați membrana din plastic (A). Dacă nu înlăturați membrana, resturile de mâncare pot cauza înfundarea racordului de la furtunul de evacuare.

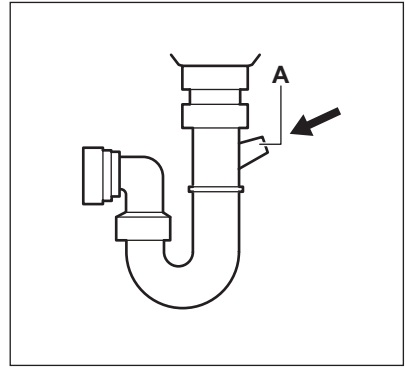

10.4 Verificarea finală

Înainte de a porni mașina de spălat vase, verificați următoarele aspecte.

- Aparatul este adus la nivel și fixat corect.
- Robinetul de alimentare este deschis.
- Racordurile furtunului de alimentare sunt etanșe și nu au pierderi.
- Firele sunt conectate ferm.
- Alimentarea electrică este pornită.
- Furtunurile de alimentare și evacuare nu sunt înnodate.
- Toate materialele de ambalare și tipăriturile trebuie scoase din mașina de spălat vase.

11. INFORMAȚII TEHNICE

11.1 Tabel cu date tehnice

Înălțime:	438 mm
-----------	--------

Lățime:	550 mm	
Adâncime:	500 mm	
Adâncime cu ușa complet deschisă:	812 mm	
Tensiune nominală în sarcină:	vezi plăcuța cu datele tehnice	
Presiune apă:	0.04 - 1.0 MPa	
Sursă de curent:	vezi plăcuța cu datele tehnice	
Capacitate:	set pentru 6 persoane	
Consum de curent	Modul Rămas aprins:	0.49 W
	Modul Oprit:	0.49 W

12. INFORMAȚII PRIVIND MEDIUL

Reciclați materialele marcate cu simbolul . Pentru a recicla ambalajele, acestea trebuie puse în containerele corespunzătoare. Ajuțați la protejarea mediului și a sănătății umane și la reciclarea deșeurilor din aparatele electrice și electrocasnice. Nu aruncați

aparatele marcate cu acest simbol  împreună cu deșeurile menajere. Returnați produsul la centrul local de reciclare sau contactați administrația orașului dvs.

www.electrolux.com/shop



100001005-B-032018

